



105 年度工作計畫 成果報告



財團法人高等教育國際合作基金會
Foundation for International Cooperation in Higher Education of Taiwan

中華民國 106 年 1 月

目次

留學臺灣系列文宣及留學臺灣網站.....	13
留學臺灣趣味徵文活動.....	17
留學臺灣網路行銷平面素材製作.....	31
Meet the Students 國際學生專訪.....	45
學華語到臺灣微電影製作.....	61
亞太教育者年會.....	71
美洲教育者年會.....	89
歐洲教育者年會.....	113
全美外語教學協會年會.....	141
臺灣日本大學校長論壇.....	159
臺灣匈牙利圓桌會議.....	173
臺灣德國高等教育論壇.....	195
國際暨兩岸事務主管及人員會議.....	219
招收國際學生網路行銷工作坊.....	225
新南向政策人才培育策略研討會.....	229
臺灣教育中心.....	243
兩岸高教交流.....	247
【附錄】 Study in Taiwan 、 Learning Chinese in Taiwan 、 Business & Management Program 、 Short-Term Program 文宣	



財團法人高等教育國際合作基金會

105 年度工作計畫

總說明

壹、基金會概況

一、設立依據

本會由百餘所國內大專院校及教育部共同捐助基金，於 94 年 11 月完成設立登記，95 年初正式業務運作。目前共有 116 所國內大專校院捐助基金並成為本會捐贈校。本會董事會共設有董事 17 席及監察人 5 席，董事長由董事互選而任之，目前（第五屆）由國立成功大學蘇慧貞校長擔任，基金會辦公室仍設址於淡江大學臺北校園。基金會結合國立大學校院協會、國立科技大學校院協會、私立大學校院協進會及私立科技大學校院協進會等國內高等教育組織，以積極的態度、穩健的腳步，擴大臺灣高等教育在國際社會上之活動空間及影響力。

二、設立目的

國際合作為我國近年高等教育對外發展之重點工作項目，基金會之成立正為能協助國內各大專校院統籌規劃對外宣傳與推廣；藉由籌備組團各重要之國際教育者年會及展覽，辦理國際高等教育研討會、國內大專院校國際參展事務研討會及協助我國海外教育中心之發展與活動，增加我國高教於國際地位之能見度及我國高教在國際社會上之活動空間及影響力。業務範圍主要包含：

- (一)協助各大學校院發展國際交流與合作事宜。
- (二)籌辦國際性之高等教育研討會。
- (三)籌組在國外舉辦大學博覽會並推廣招收國際學生。
- (四)接受委託從事國際合作事宜。



- (五)推廣國際間有關我國學術及文化之研究。
- (六)輔導及評估境外各「臺灣教育中心」之業務及發展。
- (七)協助推動兩岸教育交流。
- (八)其他符合本會設立宗旨之相關公益性教育事務。

三、組織概況

基金會目前以董事會為最高決策與管理單位，由執行長總理並督導基金會各項會務，組織架構如下圖所示。

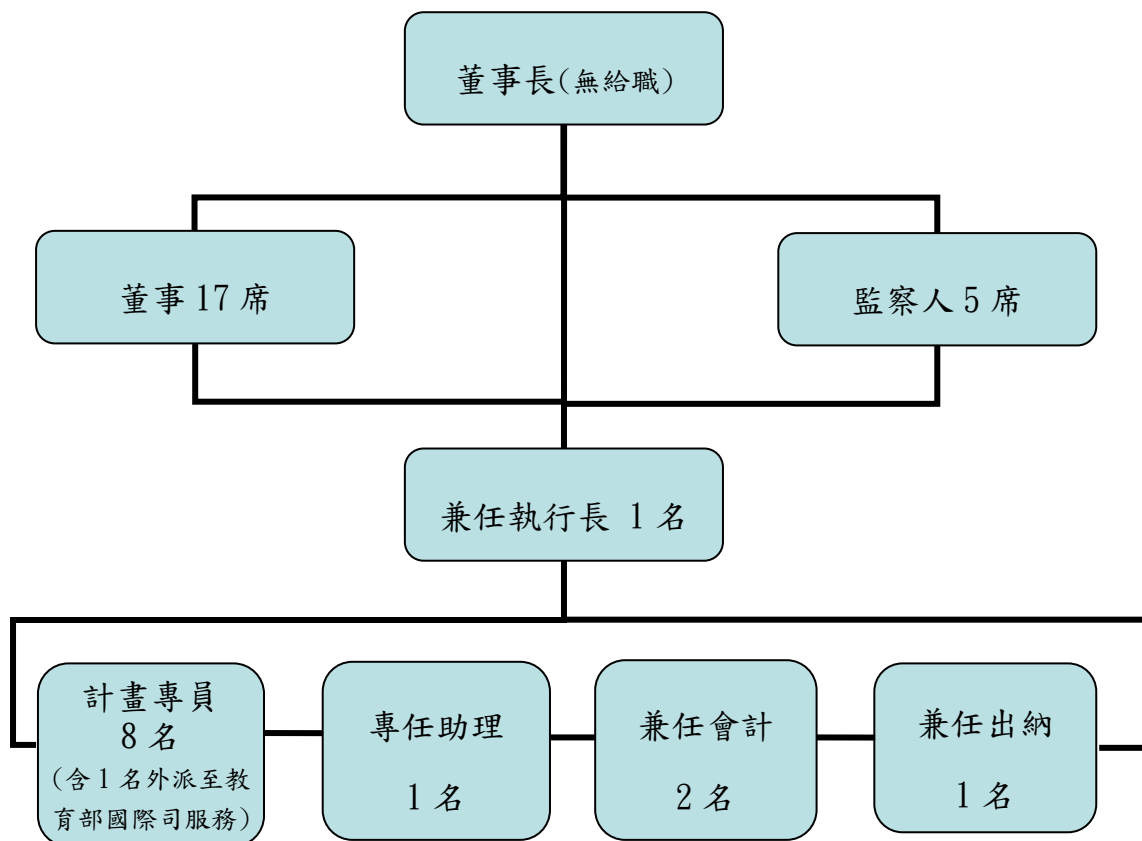



貳、計畫內容及成果簡述

本會以擔任統籌國內大學對外事務平臺之宗旨設立，為確實發揮該功能，針對 105 年度工作，規劃並完成下列六大子計畫項目，分述如下。各業務活動詳細成果報告請詳後附。

一、留學臺灣行銷

(一)留學臺灣系列文宣

以臺灣真精彩概念出發，透過留學臺灣生活意象、華語文字之美、商業圖像及觀光印象等四種主題，配合色彩堆疊，構成豐富的臺灣印象，以此視覺形象，進行「Study in Taiwan」手冊及摺頁、「學華語到臺灣」手冊及摺頁、「短期課程」摺頁、「企業管理」手冊等四類英文文宣製作，內容包含留學臺灣相關主題介紹及各大專院校課程之相關訊息。紙本文宣的型式或以輕薄易於發送，或者以資訊完整導向，甚至兩者兼有搭配使用，以能符合不同的使用之需求，提高取閱率。本年完成印製 SIT 手冊 4,500 份、SIT 摺頁 11,000 份、華語手冊 5,000 份，供教育者年會及教育部各外館使用。並應部內需求，加製作華語摺頁 1,000 份，供華語相關活動發送宣傳。短期課程及企業管理文宣因經費不足，故以電子檔存放於網站供點閱及下載閱讀。

(二)留學臺灣網站 (Study in Taiwan 網站，以下簡稱 SIT 網站)

本年度 SIT 網站除了現有資訊 (學校介紹、學程、獎學金) 的維護與更新，將進一步參考世界各國留學網站及社群媒體發展之最新趨勢，修改現有 SIT 網站架構及呈現方式，朝向訊息少、個別化的設計進行改版，將許多重要資訊提升到首頁以便瀏覽，並將持續維護網站內容，讓外國學生得到最新、最正確之資訊，現正配合教育部要求，著手規劃華語專區，協助公告教育部補助各校的華語活動成果，以及進行後續新版網站之架構與內容更新。



(三) 留學臺灣網路行銷

為持續耕耘 Study in Taiwan 品牌市場，本年度延續 104 年之作法並積極創新，目前已完成 Study in Taiwan 趣味徵選活動、拍攝 9 位在臺國際學生心得分享影片（後製中），另有多項專案持續進行中，以下分項說明：

- 1、「Study in Taiwan—Call for Picture」趣味徵選活動：本活動兼具趣味與知性，以攝影競賽方式邀請在臺國際學生分享其留學臺灣期間，所感受到的臺灣風土人情。本活動已於 6 月辦理完畢，共計獲得 232 篇投稿作品，為歷年最高，活動辦理期間並利用 SIT 網站及 SIT 臉書宣傳，成功創造宣傳話題。
- 2、Meet the students 國際學生專訪：本活動以紀錄片專訪形式，拍攝在臺國際學生（含外國學位生及華語生）就學實況，呈現其留學臺灣經驗。102 至 104 年共計完成 29 部國際學生留學臺灣專訪拍攝。105 年已完成包含泰國、越南、俄羅斯、薩爾瓦多、印尼、宏都拉斯、多明尼加、芬蘭、韓國等 10 位國際學生專訪影片製作。
- 3、留學臺灣行銷內容製作：為豐富網路行銷素材，本活動將以學生視角，針對臺灣高等教育優勢進行一系列專題報導，同時組成在臺國際學生部落格團隊，定期撰寫留學心得文章。並完成製作 6 篇臺灣高等教育專題系列報導，提供有意來臺留學之國際學生更具參考價值的資料。以及以「臺灣高等教育優勢」及「臺灣華語文教學優勢」主題出發，完成專訪臺灣師範大學管理學院印永翔院長、高等教育評鑑中心基金會侯永琪執行長、淡江大學華語中心周湘華主任、臺灣華語文教學協會舒兆民理事長。

(四) 「學華語到臺灣」微電影製作與宣傳

為提昇國際學生對「學華語到臺灣」的認識，本年度執行「學華語到臺灣」微電影影片拍攝，歷經專家學者諮詢會議、華語中心實地田野地調查及學生訪談、多次腳本發想會議後，12 月完成製作。後續將透過



Facebook (臉書)、YouTube 影音頻道及 Google 搜尋引擎等入口網站露出宣傳，以精緻影像及文化行銷概念，向國際學生傳遞我國優質之華語學習及友善、安全之生活環境等訊息。

(五)SIT 社群網站媒體宣傳

延續 104 年執行方式，以 Facebook (臉書) 為主要的經營區域，並擴大至 YouTube 及 Instagram 等次要經營區域，進行「Study in Taiwan」資訊宣傳並與粉絲互動。目前 Study in Taiwan Facebook 粉絲人數已超過 14 萬人，粉絲人數領先東亞各國高教輸出臉書專頁。105 年採質、量並進的方式，除了持續招募國際學生成為粉絲外，更積極拓展異業合作關係，協助廣達文教基金會宣傳「2016 國際文化大使」活動，共同推廣留學臺灣及臺灣華語教學優勢。

二、海外整體宣傳

(一)亞太教育者年會

第 11 屆亞太教育者年會於 105 年 2 月 29 日至 3 月 3 日澳洲墨爾本舉行，主題為「A Global Education and Research Powerhouse: New models of cooperation in research engagement and education mobility for the 2020' s」。全球 48 國家、約 1,600 位高等教育學校及機構與會，臺灣共計 22 所公私立大專校院及 1 華語聯盟與會。此次臺灣館持續以「Study in Taiwan」品牌參展，展期中共有 7 場講座發表。

其中「日本、韓國、臺灣及香港」Regional Report、邀請教育部林思伶前政務次長擔任主持人，本會蘇慧貞董事長以「The Development and New Strategies of Higher Education in Taiwan」為題，向與會者介紹臺灣高等教育。

亞太地區高等教育機構與臺灣交流向來活絡，學位生來臺就學以「商業及管理」、「工程」、「人文」為主要修讀領域，另結合澳洲政府推動



之新可倫坡計畫，故在年會中主打華語、結合產業實習及獨特體驗之短期課程、另有雙聯及雙學位課程、交換學生等，吸引更多優秀境外學生來臺就學並強化與亞太地區高教機構之合作。

2017年亞太教育者年會將由國立中山大學主辦，為我國第二度舉辦，預計將有上千位高等教育工作者聚集臺灣，為國內各校創造更多交流合作機會。

(二) 美洲教育者年會

全球規模最大之教育者年會—美洲教育者年會，第68屆年會於105年5月31日美國科羅拉多州丹佛登場，吸引全球各地超過10,000位從事高等教育之代表聚集交流；此次由本會蘇慧貞董事長率團，共計18所大專院校約44位代表參與，以「Study in Taiwan」參展，教育部由駐美代表處教育組劉慶仁組長與駐休士頓代表處教育組周慧宜組長代表參加。此次臺灣團有2場講座與1場海報講座發表，期能提昇臺灣高等教育之國際知名度，並進一步發展高等教育國際化之合作契機。

年會主題為「Building Capacity for Global Learning」，邀請美國知名文化政治評論家David Brooks進行專題講座，大會也規劃多場工作坊、主題研討會及講座，供與會人士學習與交流。

為推廣2017年將於臺灣高雄由國立中山大學所主辦之亞太教育者年會，特別舉辦臺灣之夜餐會，期廣邀更多國際教育友人前來臺灣與會，並藉由餐會，加深雙方之瞭解，使能提升未來更多學術交流及合作機會。

(三) 歐洲教育者年會

第28屆歐洲教育者年會於105年9月13日英國利物浦登場，吸引全球各地超過5,000位從事高等教育代表聚集交流；此次臺灣以「Study in Taiwan」參展，在教育部國際及兩岸教育司楊敏玲司長率團下，由駐英國代表處教育組歐陽彥恆組長陪同，共20所大專院校41



位代表參與，與國際教育友人分享國內與各校近年推動之重要國際化策略。

此次年會主題為「Imagine……」，邀請英國知名演講人 Richard Gerver 進行專題演講，大會也規劃多場工作坊及講座。其中臺灣團有 2 場講座發表，一篇以不同國家之學校案例來探討不同暑期課程模式，在競爭日益激烈的市場中如何找到定位；另一篇從臺灣與東南亞暨南亞大學校長論壇（SATU）之經驗來看區域合作網絡。

近年來「Study in Taiwan」品牌逐漸吸引國際學生目光，除臺灣優質的高等教育外，豐富多元的友善文化與安全便利的生活環境，亦是外籍學生決定前來臺灣留學的因素之一；藉由參與海外教育者年會，發揚「Study in Taiwan」所具備的優勢，吸引更多優秀外籍學生來臺就學及強化與歐洲高教機構之合作。

（四）全美外語教學協會年會

第 50 屆全美外語教學協會年會於 105 年 11 月 18 日至 20 日美國麻州波士頓舉行。臺灣團由 6 所公私立大專院校華語中心、師大邁向頂尖大學辦公室、國家華語測驗工作推動委員會以及華語廠商 makePro，共 9 所華語相關單位組成。

此次以 Study in Taiwan 為整體意象，宣傳臺灣華語教育。展場活動分別於 18 日及 19 日進行，邀請璞石中華文化工作室進行獅舞表演，吸引國外與會者駐足臺灣攤位。

每年超過 800 場講座及約 7,000 名與會者共同參與，透過年會讓國內華語單位與美國華語教育者進行交流，並創造宣傳臺灣華語優良的師資與學習環境、豐富的華語學習資源、短期課程及測驗機會。

三、雙多邊交流業務

（一）臺灣日本大學校長論壇

承教育部指導，本會與國立成功大學及日本國公私立大學團體國際



交流委員長協議會（JACUIE）共同合作辦理「2016 臺日大學校長論壇」於105年5月12日圓滿落幕。本次論壇邀集日方國公私立大學共66校，130位代表與會，臺方公私立一般及技職校院共71校，121位代表參與，其中有近60位的臺日大學校長與會，可謂臺日交流一大盛事。

本次主題「Globalization and the Challenges Confronting Universities in Taiwan and Japan」邀請財團法人高等教育評鑑中心基金會黃榮村董事長，及日本國公私立大學團體國際交流委員長協議會永田恭介會長，分別從臺灣及日本整體性的角度，進行專題演講；接著由臺日不同體系大學校長及副校長擔任講者，分別就3項重要議題，進行專題座談。

此次會議促成臺日雙方大學簽訂合作協議，以彼此優勢攜手合作，共同促進區域學術或產學策略聯盟。本會亦與日本國公私立大學團體國際交流委員長協議會正式締結合作關係，共同致力推展雙邊高教交流，期促成臺日大學在教學研究及產學等，有更多實質的合作。

（二）臺灣匈牙利圓桌會議

本會議於105年9月19日匈牙利布達佩斯商業大學舉行並圓滿落幕。臺、匈雙方共計約有27校50人參與，透過會議，期強化臺灣與匈牙利間之學術合作。

會議專題演講由本會廖思善前執行長就臺匈合作現況，及上屆會議後續合作情況做分享。臺匈合作現況部分，匈牙利來臺研習以華語為主，近一年達87%。2015-2016年匈牙利在臺就讀學生總人數為73人，主要修讀領域為工程、自然科學及教育。而在上屆會議之後，匈牙利來臺學生之成長率達到23%，主要以交換學生居多。

圓桌會議主題包含：（一）招收臺灣／匈牙利學生之策略、（二）臺、匈共同研究與雙聯學位計畫，由雙方與會者做進一步深度對談。國立政治大學陳美芬國合長在會中提到，提供實習機會，及英語授課課程為兩大招收重點策略。國立臺北科技大學陳孝行國際長分享臺灣技職教育特



色，獲得匈方與會學校之迴響，希望與臺灣學校在科技領域及產學合作上作進一步合作。

匈牙利政府於 2013 年推動 Stipendium Hungaricum 獎學金計畫，預計 2016/17 年計畫共 67 個匈牙利高等教育機構提供 40 個學程。但目前臺灣尚未被納入此計畫中，匈牙利貿易辦事處 (Hungarian Trade Office in Taipei) 及駐匈牙利辦事處 (Taipei Representative Office in Hungary) 在洽談簽署學術合作備忘錄，期望在本合作備忘錄簽署完後，臺灣能盡快被納入該計畫申請國家。

(三)臺灣德國高等教育論壇

「2016 臺灣 - 德國高等教育論壇」於 105 年 11 月 28 日、29 日德國柏林舉行，為本會與德國大學校長協會 (German Rectors' Conference) 首次合作，邀請國內大學校院校長、副校長及國際事務主管以上層級與會，期望透過會議，強化臺灣與德國間之學術合作。

臺、德學術交流向來熱絡，目前國內所簽署的學術交流協議高達兩百件。德國學生來臺研習以華語為主，近一年達 43%。2015 至 2016 年德國在臺人數為 1,018 人，主要修讀領域為：商業及管理、社會及行為科學、工程。臺、德現有合作類型以學術研究、交換學生占最多。以歐洲學生在臺人數排名，德國占第二，僅次於法國。

論壇主題：(一) 雙聯學士／碩士學位之優秀實例及挑戰、(二) 雙聯博士學位之優秀實例及挑戰、(三) 高等教育政策討論、(四) 共同研究之優秀實例與未來挑戰。雙聯學位為全世界國際教育合作趨勢之一，儘管面臨許多挑戰，與會者一致認為，雙聯學位的確有其市場，值得挹注經費，且學校間的「策略性夥伴」及教授間的學術合作，為影響雙聯學程成功的關鍵要素。臺、德高等教育面臨許多同樣挑戰，但與會者一致認為，研究並須與產業合作，產學合作才能創造雙贏。

本次會中並由臺灣綜合大學系統 (國立成功大學、國立中山大學、國立中興大學、國立中正大學) 輪值校長蘇慧貞，與德國理工大學聯盟



(亞琛工業大學、柏林工業大學、布倫瑞克工業大學、達姆施塔特工業大學、德勒斯登工業大學、漢諾瓦萊布尼茲大學、卡爾斯魯厄理工學院、慕尼黑工業大學及斯圖加特大學) 執行校長 Hans Jürgen Prömel 共同簽署合作備忘錄，以結合兩大聯盟之研究及教學能量，推動學術人才交流與國際合作互相加值，並發揮「1+1 大於 2」之綜效。

四、 國內交流會議

(一) 國際暨兩岸事務主管及人員會議

本會議於 105 年 6 月 14 日國立中山大學舉行。由教育部、本基金會及國立中山大學共同主辦，邀請各大專院校國際事務主管進行交流及分享外，特別邀請新加坡、韓國、印尼、泰國、越南、中國大陸、香港等國家共 20 餘位的學者專家前來與會。為因應大學國際化的趨勢，此次會議主題為「The Challenges of University Internationalization」，邀請專家學者分享國際化潮流的衝擊下，如何突破困難與世界接軌。

教育部陳良基政務次長以「Training the Skilled People Needed for Our Times-Challenges and Opportunities」為主題，針對「新南向政策」發表演講，強調將深化與東協國家的合作，促使雙邊大學教育交流，共同培育人才。

專題演講「German Education & Engineering in Asia」，邀請德國慕尼黑工業大學亞洲分校 (TUM Asia) 分享德國大學在海外設校所面臨的問題及國際化的挑戰，另安排 2 場專題座談邀集東亞及東南亞學者，分別就不同觀點分享非英語系國家大學推動國際化所面臨的挑戰，以及 4 場探討國內國際教育相關議題的分組座談。不僅有機會與國外經驗借鏡，也能與國內經驗互相交流。

此次會議國內外國際事務主管及同仁共有 100 餘名參加，針對國際事務主管及同仁關心的議題，透過與會者的討論，達到資訊交流分享的豐碩成果。



(二)招收國際學生策略及網路行銷系列研討會

105 年「招收國際學生策略及網路行銷系列工作坊」，第 1 場於 105 年 10 月 7 日於國立中山大學舉辦，第 2 場於 105 年 10 月 21 日於淡江大學臺北校園舉行。工作坊之主題涵括策略分享與實務經驗，除深入剖析網站有效經營策略外，亦聚焦網路影片拍攝、影片行銷策略及招生宣傳影片實務，藉由相關領域學者專家進行經驗分享，與會各校主管及國際事務、招生、網路等相關單位同仁與會，相互觀摩、交流。

五、臺灣教育中心

105 年度共有 8 個臺灣教育中心：蒙古（銘傳大學）、韓國（中國文化大學）、越南河內（文藻外語大學）、越南胡志明市（國立暨南國際大學）、泰國（國立屏東科技大學）、馬來西亞（逢甲大學）、印尼（東海大學）、日本（淡江大學）。

105 年各中心規劃海外招生展以及留學臺灣諮詢服務，其中越南胡志明市與越南河內臺教中心於 3 月共同舉辦臺灣高等教育展；馬來西亞臺教中心於 4 月馬來西亞四個州、五個城市舉辦升學博覽會；泰國臺教中心 5 月於清邁舉辦招生展；日本臺灣教育中心 6 月於東京地區舉辦教育展及說明會；蒙古臺教中心 9 月於烏蘭巴托舉行蒙古招生展；韓國臺教中心 9 月於首爾舉行教育展；印尼臺教中心在雅加達、棉蘭兩地舉行招生展。此外，本年度並有兩場論壇舉辦，分別為 10 月 14 日至 16 日於馬來西亞舉辦之「馬臺高等教育論壇」，10 月 20 日於印尼萬隆舉辦之「2016 印尼臺灣高等教育論壇」。

各中心除定期舉辦中大型海外招生展，多元化宣傳臺灣外，也不定期參加當地小型教育展或校園說明會，並建置中心網頁，提供來臺留學諮詢服務包括電話諮詢、電郵諮詢及運用社群網絡（Facebook）等方式。

六、兩岸高教交流

105 年 6 月 15 日於國立中山大學辦理兩岸三地圓桌會議，邀請中國高



等教育學會引進國外智力工作分會（引智分會），及香港城市大學程星協理副校長共約 10 名代表與會，臺方共計 60 餘人與會。主題設定有三，分別為「追求國際化大學的想像與真實」、「國際人才何處尋？談兩岸三地育才、留才、攬才策略」以及「兩岸學生學習適應問題及因應策略」，安排陸、港及臺灣之學校代表進行引言及分享，促進兩岸三地大學國際及兩岸教育主管意見交流。105 年 12 月本會亦組團參與引智分會於杭州舉辦之「2016 海峽兩岸大學交流與合作研討會」，臺方共計 20 校 31 人，陸方共計 22 校 40 人共同參與。

留學臺灣行銷

系列文宣及留學台灣網站成果報告

壹、計畫目的

近年來本會在教育部的指導下，極力推廣高等教育國際化相關工作，以求能吸引更多國際學生來臺就讀，並和全球各大知名學府建立良好之互動關係。為了更系統化及便利地宣傳臺灣高等教育相關資料，本會收集國內高等教育資料，彙編成四本文宣：Study in Taiwan、學華語到臺灣、短期課程以及商管。此四本文宣內容包含目前國際學生最需要且最感興趣之內容，並以每年更新一次之方式確保所載內容為最新且即時之資訊。

除了紙本文宣外，本會近兩年來亦致力於資訊平台的建置與擴充。從各校資訊、獎學金、學程資料庫的建置開始，逐步走向社群網絡的建立。102年度起更融入各種留學臺灣相關活動，透過實體和社群媒體（Social Media）的結合，提高「留學臺灣」的能見度，且將留學臺灣的資訊透過網路平台向世界各國傳遞，增加宣傳的效益。考量智慧型手機日漸普及，已是學生族群生活的一部分，故103年起將著手開發 Study in Taiwan 的手機 APP，希望藉由 APP 的使用，增加外國學生留學臺灣的動機。104 年則以近年來累積之規模持續優化相關宣傳策略及方式。105 年即以整合網站、各種社群媒體及各種管道的宣傳，替各校提供所需要的服務。

貳、執行成果

一、留學臺灣系列文宣製作

以臺灣真精彩概念出發，透過留學臺灣生活意象、華語文字之美、商業圖像及觀光印象等四種主題，配合色彩堆疊，構成豐富的臺灣印象，以此視覺形象，進行「Study in Taiwan」手冊及摺頁、「學華語到臺灣」手冊及摺頁、「短期課程」摺頁、「企業管理」手冊等四類英文文宣製作，內容包含留學臺灣相關主題介紹及各大專院校課程之相關訊息。紙本文宣的型式以輕薄易於發送及以資訊完整為導向，以能符合不同的使用需求，以提高取閱率。各項文宣已於本年 2 月至 4 月印製完成 SIT 手冊 4,500 份、SIT 摺

頁 11,000 份、華語手冊 5,000 份及華語摺頁 1,000 份，供教育者年會及教育部各外館宣傳使用。短期課程摺頁及企業管理手冊因預算不足，故以電子檔存放於網站供點閱及下載閱讀。

為提高取閱率及宣傳效用，四種文宣皆可於 Study in Taiwan 網站上取得電子版，並配合本會「留學臺灣手機 APP」開發，於各文宣封底置放 APP QR Code，便於使用行動裝置者即時瀏覽所需資訊。



105 年各類文宣

二、Study in Taiwan 網站

105 年度 SIT 網站除了現有資訊（學校介紹、學程、獎學金）的維護與更新，將進一步整合外國學生所需各種資訊（如：申請方式、外國學生組織、校友會），以「學生」、「華語」、「活動」為三大主軸進行調整，並強化資訊正確性。宣傳優質大學辦學成果，發揮網路擴散效應以宣傳留學臺灣。網站本年度新增「華語專區」，配合教育部公佈補助各校之華語活動成果，如：「學華語慶元宵同樂會」，增加外國學生對於來臺灣學習華語之興趣。

SIT 網站為國內最大國際學生入口網站，目前共有 144 所學校資訊、2,200 個系所和學程，以及 200 多種各校獎學金資訊在網站中供國際學生查詢，並可讓學生容易連結到各校國際學生申請專頁，簡化國際學生資訊搜尋的步驟。本年下來，共計約 29 萬 8 千人次造訪（以美國及東南亞居多），有近 7 成是新訪客。平均每日訪客數比去年成長 15%。此外，亦持續維護 SIT 手機 APP，

將搭配網路宣傳方式讓更多外國學生得知使用方式。

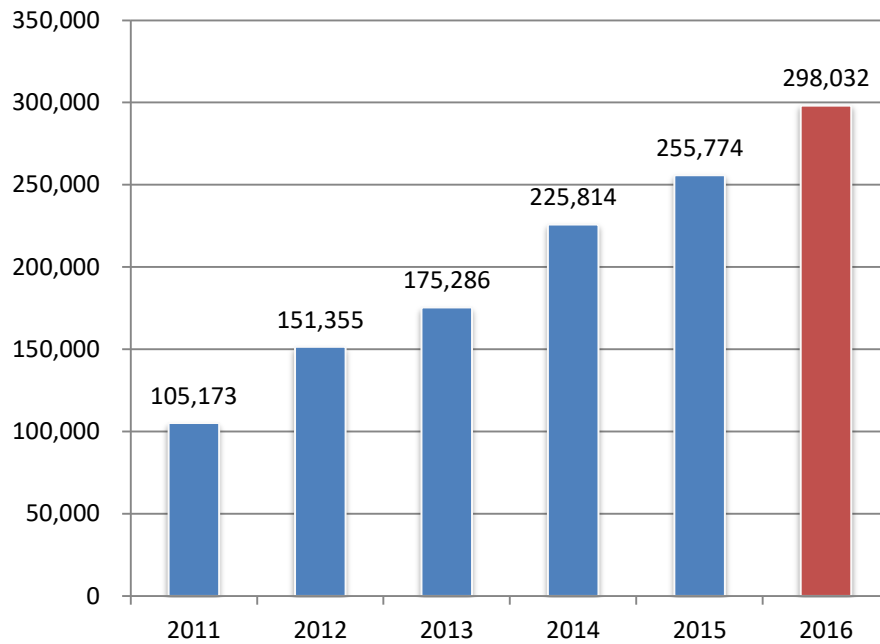

年度	平均每日訪客	成長率
2011	288 人次	--
2012	414 人次	44%
2013	480 人次	16%
2014	618 人次	28%
2015	710 人次	15%
2016	816 人次	15%

SIT 網站歷年瀏覽人次及平均每日訪客成長情形

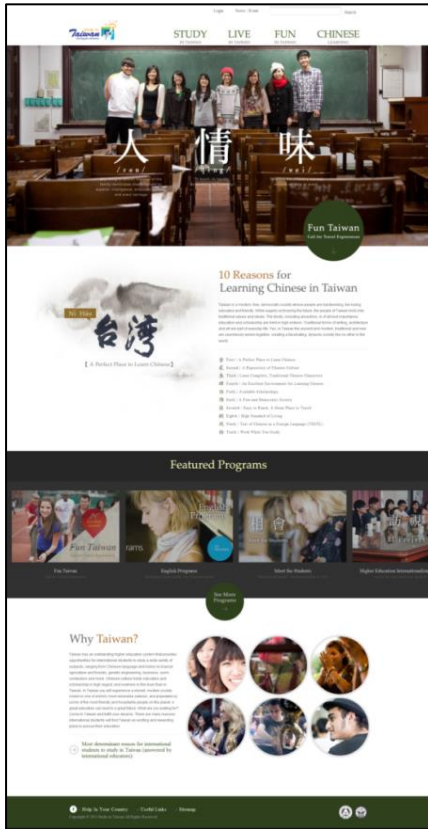

SIT 網站



SIT 網站華語專區擴增

留學臺灣行銷

“Call For Picture—The Most Beautiful Scenery I Have Ever Seen in Taiwan” 趣味徵選

結案報告

壹、緣起與目的

對許多國際學生來說，出國求學無疑是人生中一段非常難得的時光，在這段期間，除了知識上有長足的增進外，體驗不同的文化與生活方式，更是開拓自身眼界的最佳方式，課堂內與課堂外的學習與體驗，建構了國際學生的留學經驗。

近年來網際網路與社群媒體發達，青年學子愈來愈習慣在網路上發表自己的看法，張貼各類照片。因此，就資訊的豐富多元性及傳遞管道而言，網路業已成為最重要的資訊蒐集管道。故在推廣「留學臺灣」品牌經營上，正可利用此一趨勢，強化口碑行銷效果。

綜合前述二點，為使「留學臺灣」品牌及臺灣友善的高等教育環境能透過更輕鬆、趣味的方式為國際學生所熟知，今年舉辦「Call For Picture—留學臺灣，臺灣最美麗的風景」，在臺灣所經歷過最美麗的景緻，與大家分享臺灣留學的珍貴時刻。投稿作品亦透過活動網站及臉書（Facebook）宣傳，讓有意出國求學的國際學生能預先體驗來臺求學最真實的一面。

本徵選活動強調「讓圖片說話」的精神，請參加者的投稿作品以照片為主，少量文字敘述為輔，上傳一張照片（含時間、地點資訊），讓這些國際學生們親身經歷的留學臺灣風景，能夠以更趣味的方式獲得曝光，提高海外青年學子們留學臺灣的意願。

貳、執行方式

本活動執行方式分為三個階段：規劃籌備、活動執行、作品評選及公告。以下逐項說明：

一、規劃籌備（105年1月至2月）

由於本活動的主要目的是希望利用目前已十分成熟的智慧型手機照相功能及網路分享的趨勢，邀請在臺灣留學的國際學生分享在臺灣留學親身經歷的真實畫面。藉由照片的情緒渲染力，並以口碑行銷的方式，強化「留學臺灣」品牌之公信力。為擴大活動參與，我們除印製活動宣傳海報發送到各校外，亦架設活動專屬網站，便利學生投稿。值得一提的是，網站採 OPEN ID 設計，使用者可用 Facebook 帳號登入，無需另外申請帳號密碼，大幅簡化網站投稿流程，提高學生投稿意願。

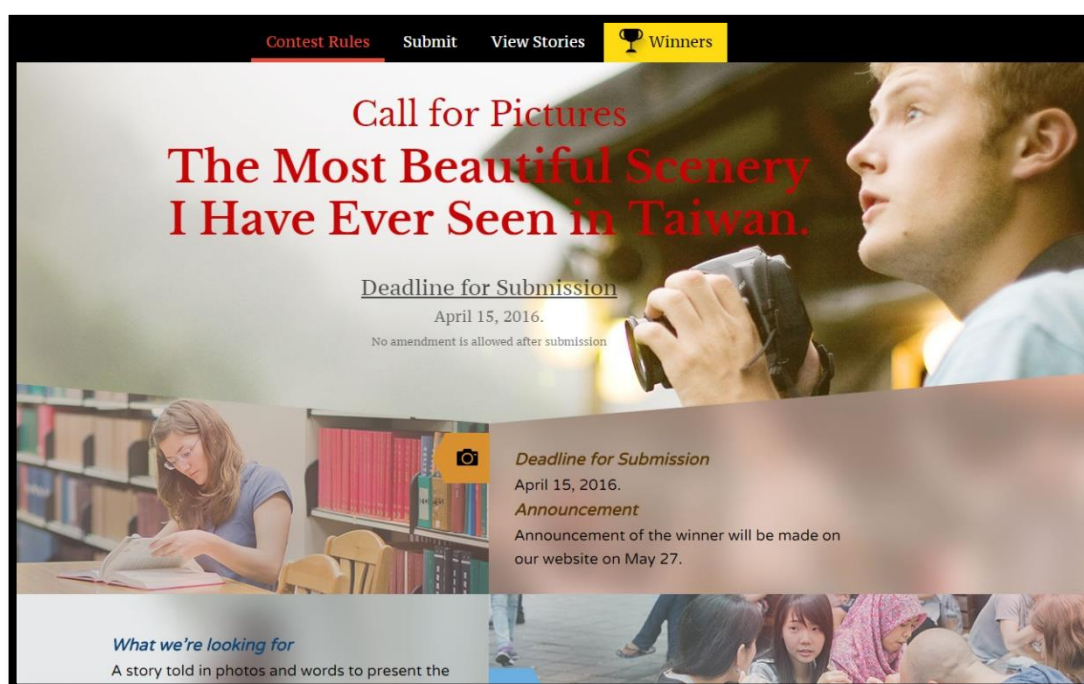

(活動網站首頁)

二、活動執行 (105 年 3 月 15 日至 4 月 15 日)

本徵選活動自 3 月 15 日至 4 月 15 日，活動過程順利，總計收到 232 件徵選作品，投稿情況十分踴躍。

活動執行期間我們持續於多個網路媒體露出宣傳，包含：徵選活動官方網站、基金會官方網站及 Study in Taiwan 臉書粉絲專頁。此外，本活動亦函請國內大專校院協助宣傳並鼓勵該校學生踴躍參加。

其中，在 Study in Taiwan 臉書粉絲專頁方面，為了能更直接有效的吸引參賽者的目光，我們進行二波活動宣傳，並針對居住於臺灣地區的國際學生進行廣告投放，共獲得 153,705 次瀏覽，除有效吸引在臺國際學生目光，提高其參與活動意願外，亦能透過臉書粉絲團的曝光效果，

將「留學臺灣」品牌、臺灣優質高教環境及友善的多元文化等特色，介紹給更多國際學生知道。

Study in Taiwan
由 Allen Hung 發佈 · 3月16日 · 🌐

In your mind, what is the most beautiful "scenery" in Taiwan? A peaceful smiling face or the gorgeous landscape? Please share us your photos of "the most beautiful scenery in Taiwan." You could win the 8,000 NTD prize.
Learn more, go to: <http://www.fichet.org.tw/2016CFP>



Call for Picture | The Most Beautiful Scenery I Have Ever Seen in Taiwan.
Share your photos, you could win the 8,000 NTD Prize.
FICHET.ORG.TW

已觸及81,142名用戶 加強推廣貼文

👍❤️👍 3,330 19則留言 44則分享

81,142 已觸及人數

3,656 心情、留言和分享

3,544 讚	3,313 在貼文上	231 在分享上
8 大心	7 在貼文上	1 在分享上
2 哈	0 在貼文上	2 在分享上
11 哇	10 在貼文上	1 在分享上
44 留言次數	29 出現在貼文上	15 出現在分享上
47 分享次數	44 出現在貼文上	3 出現在分享上

1,263 貼文點擊次數

1 相片瀏覽次數	887 連結點擊次數	375 其他點擊次數
-------------	---------------	---------------

負面回饋

1 隱藏貼文	1 隱藏所有貼文
0 檢舉垃圾訊息	0 收回讚

Study in Taiwan
由 Allen Hung 發佈 · 4月6日 · 🌐

More than eighty foreign students have shared what they think the most beautiful "scenery" in Taiwan. What is yours?
Learn more, go to:
<http://www.fichet.org.tw/2016CFP/pictures/submission>



Call for Picture | The Most Beautiful Scenery I Have Ever Seen in Taiwan
Share your photo. You could win 8,000NTD Cash Award.
FICHET.ORG.TW

已觸及72,563名用戶 加強推廣貼文

👍👍👍 你、Otgontuya Altangerel 和其他 500 人 5則留言 24則分享

72,563 已觸及人數

573 心情、留言和分享

531 讚	501 在貼文上	30 在分享上
1 哈	1 在貼文上	0 在分享上
15 留言次數	12 出現在貼文上	3 出現在分享上
26 分享次數	24 出現在貼文上	2 出現在分享上

2,321 貼文點擊次數

1 相片瀏覽次數	1,913 連結點擊次數	407 其他點擊次數
-------------	-----------------	---------------

負面回饋

1 隱藏貼文	1 隱藏所有貼文
0 檢舉垃圾訊息	0 收回讚

(SIT 臉書活動宣傳)

三、作品評選及公告

本活動雖著重心得分享與趣味性，然為鼓勵在臺國際學生踴躍參與，故仍設有首獎、二獎、三獎及佳作等獎項。經過初選及複選兩輪審查之後，優勝名單 5 月 27 日公布，優勝名單如下：

名次	作品名稱	作者
首獎	Before 7, After 11	Rodney Dávalos
二獎	I'm a Happy Taiwanese!	Dwi Febriana Rochmah
三獎	Pieces of Paradise	Scott St. John
三獎	Warmth	Cheong Huey Chiat
佳作	Beautiful Sunset in Taipei	Hamza Qayyum

作品連結：<http://www.fichet.org.tw/2016CFP/pictures/winners>

本活動作品評選方式分為兩階段：初選及決選。在初選階段，由本會同仁依作品格式及評分標準，自所有投稿作品中選出複選作品，並由決選委員圈選評定優勝作品。評選標準為「Photo (Innovation and Fun) 」(50%)、「Photo Description」(50%)，依序評選出首獎、二獎、三獎及佳作，共 5 個獎項。



(決選會議於 105 年 5 月 10 日假淡江大學台北校園 206 會議室舉行)



(決選會議評審，左一為本會廖執行長思善，右一為臺灣師範大學國際事務處資深專員陳孟羚小姐、右二為國立臺灣大學國際事務處股長叢肇廷先生)

本活動優勝名單已於5月27日於基金會官網及活動官網上公告、寄發電子郵件，並陸續以電話通知所有獲獎學生後續領獎程序。所有領獎文件及領據於6月13日前回收完畢，優勝獎狀及獎品(超商商品卡)亦隨即全數寄出。

最後，本活動優勝名單公告當日，亦提供新聞稿一份，張貼於本基金會官網供各界參考運用。

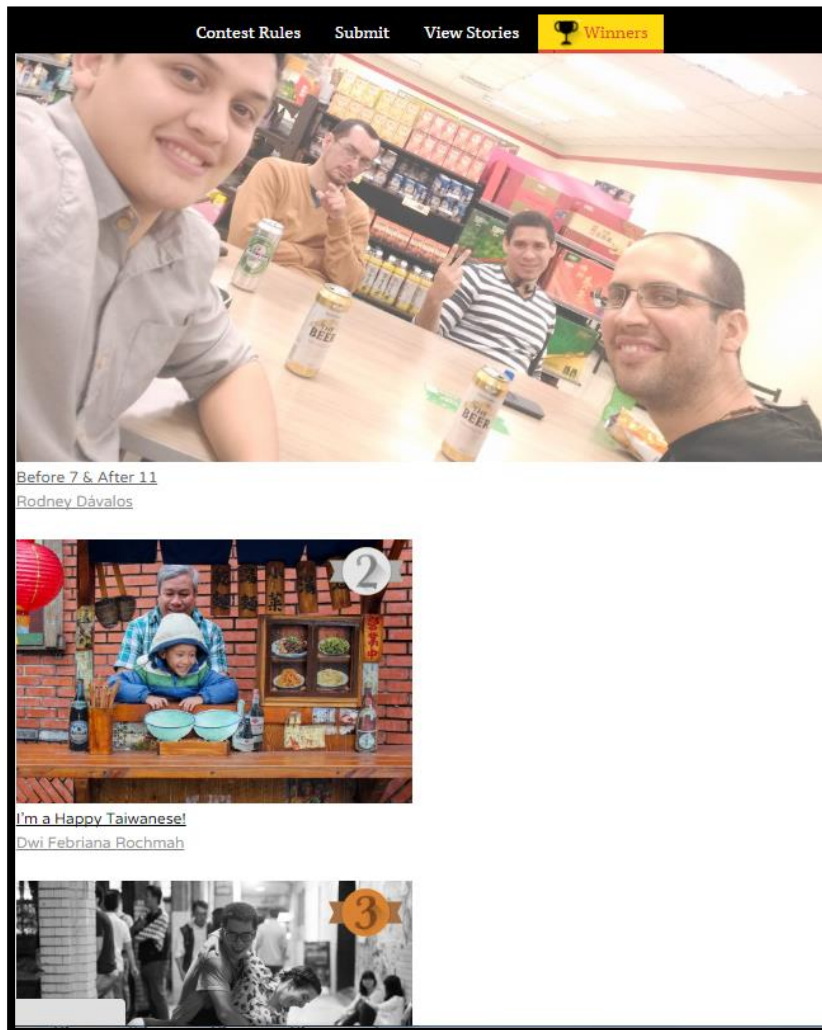

(活動網站前三名及佳作得獎者公布頁面)

參、 執行成果

一、有效宣傳「留學臺灣」品牌形象

本活動執行期間(3月15日至4月15日)適逢SIT臉書粉絲頁行銷專案執行期程,為使擴大各案宣傳效果,遂規劃相互串連之行銷方案,包含本徵選活動相關資訊於SIT臉書粉絲頁多次露出,再將使用者流量導回本活動官網,合計吸引232位國際學生參與,創下歷年參賽者人數新高。得獎作品加值使用,擴大行銷效益

本活動初始目的是希望國際學生分享其留學臺灣之良好經驗,因此,在接收到的投稿作品中,多能發現值得進一步行銷推廣的宣傳素材。尤其在新興社群媒體強調圖片行銷的趨勢之下,如Instagram及Pinterest等,

未來得獎作品將可加值使用，上傳至本會經營的社群網站，作為行銷素材。

三、持續累積「留學臺灣」行銷活動經驗

本會已於今年舉辦多項「留學臺灣」行銷活動，藉由舉辦本次活動，並透過事後檢討，累積經驗，有助於未來各項「留學臺灣」行銷活動之籌辦。

四、增加「留學臺灣」宣傳素材

本活動參賽辦法規定，所有參賽作品未來將供本會業務推廣使用；另外，受獎學生亦簽署著作權讓渡聲明，故本次活動所蒐集之相關文件、照片，未來皆可供 Study in Taiwan 網站、臉書粉絲頁及「留學臺灣」文宣使用。

肆、 相關附件

一、活動海報

二、優勝名單

三、新聞稿

Call for Pictures The Most Beautiful Scenery I Have Ever Seen in Taiwan.

www.fichet.org.tw/2016CFP



Top Prize 8,000NTD
Cash Award



Important Dates

1. Deadline for Submission: April 15, 2016.
No amendment is allowed after submission.

Winner Benefits

- Top 3 Award: 8,000NTD, 5,000NTD, 3,000NTD.
- 2 Selected Award: 1,000NTD.

What we're looking for

A story told in photos and words to present the most beautiful scenery you have ever seen in Taiwan. It can be the scene of tourist spots or from your daily life experiences. Be creative!



Qualification

International students who are currently studying in a university or graduate school in Taiwan. (Overseas Chinese students, Mainland China students are not included.) Each participant is allowed to submit 1 piece.

Writing Contents

1. One photo with time and location information and scene descriptions (Word limit: 200)
2. Photo resolution: no less than 1920*1080.
3. Photos and scene descriptions that can further express your feelings and emotions are highly recommended.
4. Entry should be made by the students themselves, and should not be published openly before.

Hosted by

Foundation for International Cooperation in
Higher Education of Taiwan
www.fichet.org.tw/2016CFP



廣告

(活動海報)

得獎名單

名次	作品名稱	作者
首獎	Before 7, After 11	Rodney Dávalos
二獎	I'm a Happy Taiwanese!	Dwi Febriana Rochmah
三獎	Pieces of Paradise	Scott St. John
三獎	Warmth	Cheong Huey Chiat
佳作	Beautiful Sunset in Taipei	Hamza Qayyum
作品連結： http://www.fichet.org.tw/2016CFP/pictures/winners		

105 年 5 月 27 日

財團法人高等教育國際合作基金會新聞資料

■ 新聞稿一則 □ 背景資料 份 ■ 聯絡人：傅慧雯 高等專員
照片 聯絡電話：02-2322-2280 分機

留學臺灣—臺灣最美麗的風景」優勝名單揭曉

由財團法人高等教育國際合作基金會所舉辦的「留學臺灣—臺灣最美麗的風景」國際學生照片趣味徵選活動，得獎名單已於 5 月 27 日公布，首獎由目前就讀於元智大學的巴拉圭學生 Rodney Dávalos 脫穎而出，獲得優勝獎勵 8 仟元超商禮券。

高等教育國際合作基金會表示，「留學臺灣—臺灣最美麗的風景」趣味徵選活動，是邀請國際學生透過手機或相機記錄在臺灣所經歷過最美麗的景緻，與大家分享臺灣留學的珍貴時刻。投稿作品亦透過活動網站及臉書（Facebook）宣傳，讓有意出國求學的國際學生能預先體驗來臺求學最真實的一面。

本次徵件於 4 月中旬結束，共收到來自 232 篇外籍學生的作品，競爭相當激烈。經過初選及決選兩輪評審，5 位得獎名單已於日前公布，第一名為來自元智大學的 Rodney Dávalos（巴拉圭籍），第二名為國立中央大學的 Dwi Febriana Rochmah（印尼籍），第三名分別為來自高雄醫學大學的 Scott St. John（美國籍）及慈濟大學的 Cheong Huey Chiat（馬來西亞籍），佳作為來自國立中央大學的 Hamza Qayyum（巴基斯坦籍）。

獲得首獎的元智大學 Rodney Dávalos 來自巴拉圭，其所投稿的照片主題為：「早上七點之前，晚上 11 點之後」（Before 7, After 11）。作品獲獎的主要原因，為最能表現出臺灣提供國際學生友善及便利的學習環境。該生投稿的是一張他與同學夜晚在便利商店聚會的照片，在照片文字敘述中他提到，對於來自中南美洲的學生而言，臺灣是相當便利又安全的，讓他可以隨興地呼朋引伴，與同學們相約討論課堂作業、交換學習心得，同時分享彼此的生活。

榮獲第二名的印尼學生 Dwi Febriana Rochmah，所投稿的照片主題為：「我是快樂的臺灣人」(I'm a Happy Taiwanese)。該生提到，她在遊覽宜蘭國立傳統藝術中心時，隨手拍下一對祖孫在傳統麵攤前開心的笑容，對於臺灣人的謙卑及熱情的性格印象深刻。她的作品融入了臺灣的繁體字、美食與臺灣人親切的笑容，獲得評審一致的青睞。

榮獲第三名的作品分別為美國學生 Scott St. John 的「天堂一隅」(Pieces of Paradise) 與馬來西亞學生 Cheong Huey Chiat 的「溫暖」(Warmth)。「天堂一隅」作品攝於綠島小長城，該生形容：「這是一生中從未見過的景致，彷彿瞥見天堂一隅」，照片充分說明了臺灣雖小，但觀賞自然美景就在咫尺之間。「溫暖」攝於華山 1914 文化創意產業園區，作品描述的是隨音樂起舞的人們，彼此沒有距離，這就是臺灣。

高等教育國際合作基金會表示，隨著智慧型手機照相品質愈來愈精緻，國際學生也愈來愈習慣在 Facebook 及 Instagram 等社群網站分享其日常生活照片，透過本次留學臺灣最美麗的風景的募集及後續的得獎作品再行銷，能進一步將這些豐富趣味的留學臺灣記錄分享至海外的國際學生社群，成為最具說服力的口碑行銷。

「留學臺灣—臺灣最美麗的風景」國際學生照片趣味徵選活動自 3 月 15 日至 4 月 15 日止，參賽者需繳交一張照片及圖說文字。徵件活動優勝名單已於 5 月 27 日公布於基金會及活動官網 (<http://www.fichet.org.tw/2016CFP/pictures/winners>)。

第一名：Rodney Dávalos

第二名：Dwi Febriana Rochmah

第三名：Scott St. John、Cheong Huey Chiat

佳作：Hamza Qayyum



(第一名 Rodney Dávalos，巴拉圭籍，Before 7, After 11)



(第二名：Dwi Febriana Rochmah，印尼籍，I'm a Happy Taiwanese)



(第三名：Scott St. John，美國籍，Pieces of Paradise)



(第三名：Cheong Huey Chiat，馬來西亞籍，Warmth)

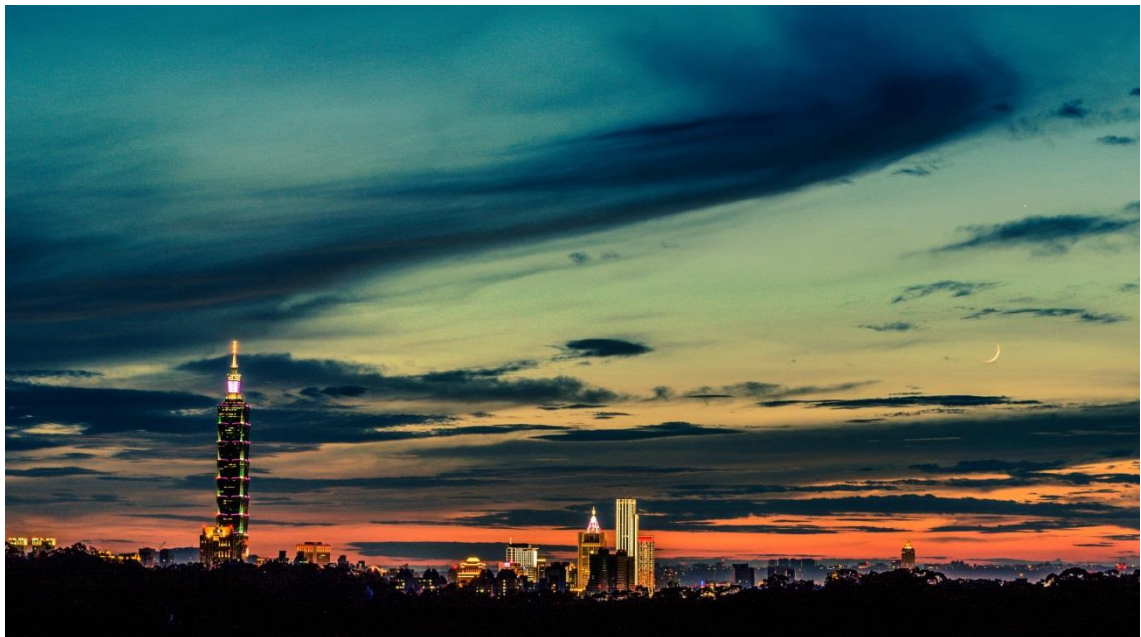

(佳作：Hamza Qayyum，巴基斯坦籍，Beautiful Sunset in Taipei)

留學臺灣行銷一

留學臺灣網路行銷平面素材製作結案報告

壹、緣起與目的

提高臺灣高等教育的知名度，讓臺灣優良的大學、師資與課程，能廣為國際青年學子所認識，一直是留學臺灣行銷工作中最重要的項目。近年來，網際網路與行動科技日益普及後，不管對任何族群來說，網路都已經成為最重要的資訊蒐集管道。

為此，高等教育國際合作基金會近年來大力推廣 Study in Taiwan 臉書粉絲專頁，並透過影響記錄在臺國際學生就學經驗，包含大學校院之學位生及華語中心之華語生，迄今以累積超過 30 部訪談紀錄片，是國際學生留學臺灣前相當有價值的參考資料。

然而，除了影音資料外，如何開發更多元化的行銷素材，一直是基金會努力的重點。如何吸引國際學生來臺求學？我們發現，除了提供潛在國際學生各類「留學臺灣」資訊，如學校、課程、獎學金等資訊外，提供更具深度及更具第一手參考價值的資訊，對提昇「留學臺灣」品牌來說，亦有相當幫助。

有鑑於此，在行銷「留學臺灣」此品牌的工作上，基金會自 2016 年起除了拍攝國際學生專訪影片外，亦製作臺灣高等教育專題系列報導，並邀請多位國際學生長期撰文，以文字、圖片及影片的方式，呈現其在臺求學的溫馨、趣味與收穫。最終希望以更趣味、活潑的資料形式，搭配網路社群傳遞，接觸到更多元的國際學生族群，鼓勵他們留學臺灣。

貳、執行方式

本專案主要分為兩個部分：臺灣高等教育專題系列報導及國際學生長期撰稿。以下逐項說明：

一、臺灣高等教育專題系列報導

本專題報導係發現，長期以來，國際間有關臺灣高等教育國際發展之相關主題報導甚少，對有意出國留學的國際學生來說，若想多了解臺灣高

教發展，除了親友之間的口碑推薦外，往往只能仰賴當前就讀學校有限的資訊，較無管道取得全面性有關臺灣高等教育的資料。

為了提供有意來臺留學之國際學生更具參考價值的資料，另一方面也藉由不斷充實、累積相關資料來提昇臺灣高等教育在網路上的能見度，我們著手製作臺灣高等教育專題系列報導，主動聯繫國內多所大專校院及華語中心，並規劃不同主題的報導內容，完成 6 篇臺灣高等教育專題報導。受訪學生如下表所示：

主題	採訪單位、對象
臺灣華語文教學優勢	淡江大學華語中心周湘華主任
	臺灣華語文教學協會舒兆民理事長
臺灣高等教育優勢	臺灣師範大學管理學院印永翔院長
	高等教育評鑑中心基金會侯永琪執行長
雙聯學位專題介紹	中山大學國際事務處郭志文國際長
	諾丁漢特倫特大學管理學院國際長 Chris Crabot
華語生在臺經驗分享	政治大學華語中心彭黛妮同學（美國）
	輔仁大學華語中心熊朗同學（多明尼加）
	實踐大學華語中心范慶峰同學（越南）
交換學生專題介紹	政治大學國際合作處陳美芬國際長及同仁
	政治大學岡村花梨同學、林娜同學
境外生畢業發展專題	臺灣師範大學校友 Fryda Sales 同學（薩爾瓦多）
	中原大學應屆畢業生黎英同學（越南）
	政治大學校友 Bernise Springer 同學（聖露西亞）
	文藻外語大學校友劉恒原同學（印尼）

由於目前 Study in Taiwan 相關行銷素材上，對於臺灣高教專題介紹的內容偏少，因此，本專案規劃從基礎開始，以「臺灣高等教育優勢」及「臺灣華語文教學優勢」主題出發，專訪臺灣師範大學管理學院印永翔院長、高等教育評鑑中心基金會侯永琪執行長、淡江大學華語中心周湘華主任、臺灣華語文教學協會舒兆民理事長。



（臺灣師範大學管理學院印永翔院長接受本會採訪）



（高等教育評鑑中心基金會侯永琪執行長接受本會採訪）



(淡江大學華語中心周湘華主任接受本會採訪)



(臺灣華語文教學協會舒兆民理事長接受本會採訪)

除了基礎性的留學臺灣資訊深入報導外，本專案亦規劃多元留學臺灣管道之主題，包含「雙聯學位介紹」及「交換學生介紹」，採訪國立中山大學郭志文國際長及相關同仁、政治大學陳美芬國合長及相關同仁。此外，亦採訪本地學生及在臺國際學生，瞭解學生對這些制度的看法。



(中山大學國際處郭志文國際長接受本會採訪)

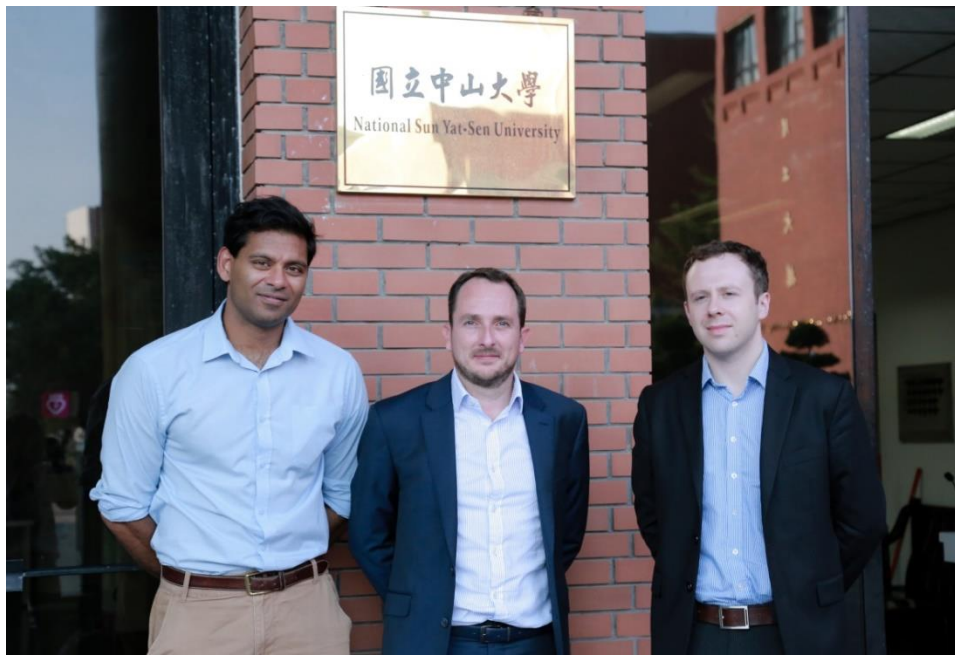

(英國諾丁漢特倫特大學教職員與中山大學教職員合影)



(中山大學印尼學生接受本會採訪)



(政治大學國合處陳美芬國合長接受本會採訪)



(政治大學國合處國合長及同仁採訪留影)



(政治大學外籍交換生及本地學生接受本會採訪)

最後，為了更完整的呈現臺灣高等教育及華語文教學的優勢，本專案除了呈現來自教職員的看法外，亦採訪曾留學臺灣及目前正在臺灣的國際學生，以實際經驗佐證臺灣高教及華語文教學優勢。採訪的主題包括留學臺灣畢業後就業的相關經驗及在臺灣學華語的過程。



(畢業後留在臺灣工作的兩位外籍學生分享彼此工作經驗)



(政治大學畢業校友 Bernise 小姐接受本會採訪)



(文藻外語大學畢業校友劉恆原先生接受本會採訪)

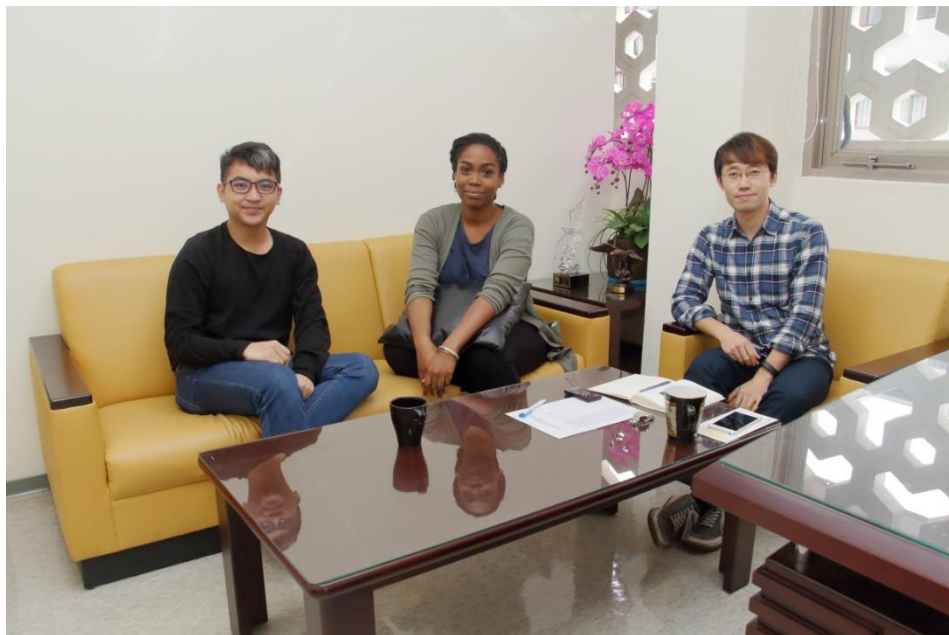

(兩位目前在臺灣工作之外籍人士與本會洪志衛專員對談、合影)

二、國際學生長期撰稿

為了提供更活潑、更生活化的資訊內容，本專案另邀請 4 位曾經及現在正在臺灣留學的外國學生，規劃並分享留學臺灣心得，主題包括留學臺灣常見問答、留學臺灣所見所聞、學校巡禮、旅行經驗等等。



(四位國際學生參與本專案長期撰稿活動)



(4位參與本專案之國際學生配合SIT臉書直播活動，介紹臺灣美食)



(銘傳大學華語中心蒙古籍 Amuka 同學拍攝校園巡禮影片)

參、執行成效與策進作為

一、豐富「留學臺灣」宣傳素材

在高等教育國際輸出市場競爭日益激烈的今日，有意出國留學的學生透過網際網路可以很便捷的搜尋到出國留學資訊，尤其在社群媒體發展的年代，更必須時時刻刻不斷推廣留學臺灣資訊，保持目標族群之注意力，本專案所產製的素材即可滿足此趨勢。

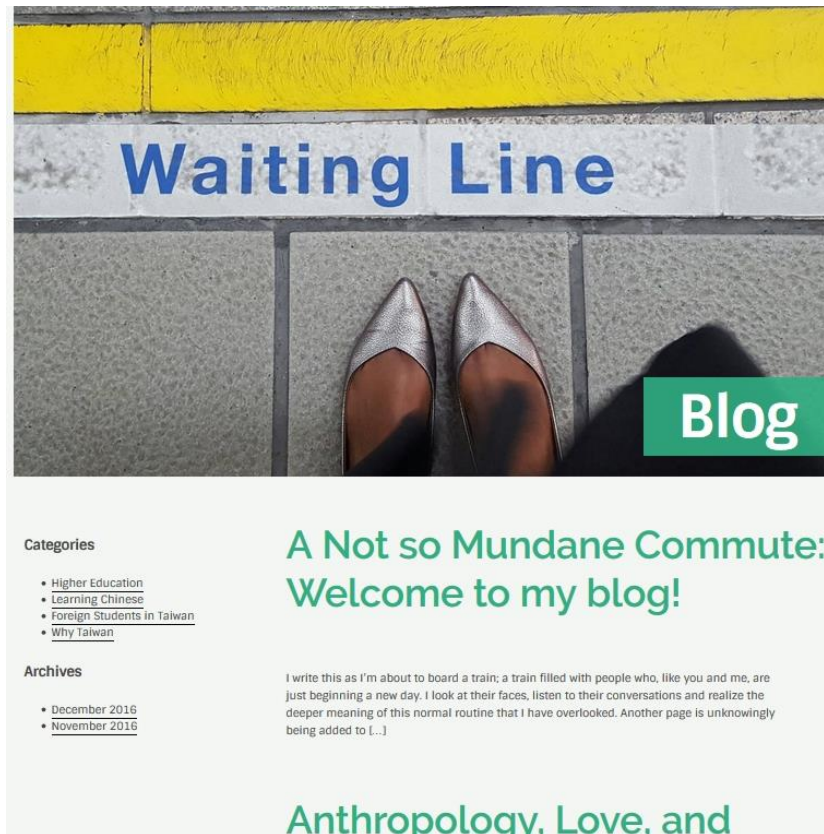

(本專案所產製之素材刊登於 Blog 及本會相關網站)

二、持續精進本專案相關企劃內容

本專案為本年新辦，不管是在採訪過程、文稿撰寫、企劃內容上，都還有許多可改進之處，未來，將建立一套完整的專訪標準作業程序，並延聘具專業採訪、撰稿能力的特約記者，以提升專案之品質。

Frank Ying's confidence was reasonable. In 2010, he was the instructor for a Czech student in National Sun Yet-Sen University. Although this shy Czech boy won the gold medal of national Olympia math competition, he worried about his personality might not fit in the European or American education style, which asked students to be highly active and performative. Therefore he chose to study in Taiwan not only because Taiwan ranked the top countries of World Economic Forum, but for Taiwan combined the advantages of both the east and the west.



Dr. Frank Ying (吳永瑛)

As a result, Taiwanese education environment helped him a lot. With the students and teachers' companion and patience, he learned how to express himself clearly and confidently. "Finally I advised him to apply for New York University's economics program, and he earned the five-year scholarship as well. The confidence he earned in Taiwan made his dream come true!" Frank Ying saw the importance of being the bridge between the east and west in this Czech boy.

Quality certification system: Maintaining the learning quality

We then headed to Higher Education Evaluation & Accreditation Council of Taiwan to interview the chief executive officer Yung-chi Hou (侯永琪). The busy CEO just finished another meeting before the interview. She thought one of the goals for Taiwanese government to support higher education quality certification system was to provide both local and foreign students with standards and guarantees when they were choosing university.

The former director of office of international affairs, Fu Jen Catholic University, had studied globalization and higher education for long. She emphasized that higher education quality certification system helped increase Taiwanese higher education's quality and competence. She pointed out that the council did pay a lot of efforts to execute the system since it was founded. "Why is the quality certification system important? People know that the so called elite colleges such as National Taiwan University, National Tsing Hua University, and National Chiao Tung University are reputed, but what about other middle-ranked colleges? This is why we need the system."



Dr. Yung-chi Hou (侯永琪)

(臺灣高教優勢專題報導文章網站露出)

留學臺灣行銷一

2016 Meet the Students 國際學生專訪結案報告

壹、緣起與目的

提高臺灣高等教育的知名度，讓臺灣優良的大學、師資與課程，能廣為國際青年學子所認識，一直是留學臺灣行銷工作中最重要的項目。近年來，網際網路與行動科技日益普及後，不管對任何族群來說，網路都已經成為最重要的資訊蒐集管道。有鑑於此，在行銷「留學臺灣」此品牌的工作上，將目前最多人使用的 Facebook 及 YouTube 等社群網站納入行銷規劃，使留學臺灣的相關資訊能直接接觸到潛在的國際學生族群，已是最基礎的工作。

如何吸引國際學生來臺求學？我們發現，除了提供潛在國際學生各類「留學臺灣」資訊，如學校、課程、獎學金等資訊外，提供已在臺就學的國際學生的良好求學經驗，亦有助於提高國際學生來臺求學意願。因此，本會自 2012 年起持續執行「Meet the Students 國際學生專訪」，成效良好，共訪問超過 30 位在臺就學情況良好的國際學生，以文字、圖片及影片的方式，呈現其在臺求學的溫馨、趣味與收穫。

於此同時，我們也觀察到傳統高等教育輸出國家，如英國、德國、日本亦開始錄製與本專案類似主題的影片，本會為延續既有優勢，於 2016 年持續進行專訪，共計訪問 10 位國際學生，並優化專訪影片內容，也積極運用 Facebook 及 YouTube 社群媒體進行影片曝光，同時搭配各項海外教育展及國內各大專校園實體活動，創造話題與點擊率。

貳、執行方式

本活動執行方式分為三個階段：聯繫作業、正式採訪與後製作業。以下逐項說明：

一、聯繫作業

由於本活動的主要目的是希望透過目前已在臺就讀且表現優良的國際學生，以豐富、寫實的方式，分享其良好就學經驗。因此，我們主動聯繫國內多所大專校院，同時參考國籍、宗教、性別、學位及學校體系等項

目後，確定受訪學生名單。受訪學生如下表所示：

姓名	國籍	學校	學位別
Mutita Sattathusat	泰國	正修科技大學	學位生
NGUYEN THI HONG NGOC	越南	國立高雄大學	學位生
Ksenia Savitskaya	俄羅斯	國立成功大學	學位生
NGUYEN THI HAI YEN	越南	國立交通大學	學位生
Ricardo Diaz	薩爾瓦多	淡江大學	學位生
Erna Sulistyowati	印尼	高雄醫學大學	學位生
Pablo F. Cardenas Echeverria	宏都拉斯	國立臺灣大學	學位生
Geraldo Bueno	多明尼加	輔仁大學	華語生
Tuukka Kaikkonen	芬蘭	臺中教育大學	華語生
ISSAC JO	韓國	中山大學	華語生

我們於正式專訪執行前，請求前述學校國際事務處或華語中心同仁協助，於正式訪問作業前，提供受訪學生專訪流程、專訪題目及影片簡易分鏡示意圖等文件，便利受訪學生了解專訪進行的方式，使專訪效果更好。



(本會同仁向受訪學生說明專訪流程)

二、正式採訪

正式採訪作業採兩人小組分工方式，由洪志衛計畫專員負責採訪流程規劃與影片拍攝，薛家明計畫專員負責口語訪談，並協助影片拍攝。整體而言，受訪學生事前所提供的訪談內容，相當程度決定訪談當日作業的流暢度與訪談成果的風格。此外，訪談當日的拍攝內容主要是參考學生訪談回應的內容所設計，並依天候、環境等因素機動調整。



（本會同仁及劇組人員進行訪談準備作業及拍攝）

一般來說，一日拍訪流程如下表所示：

時間	內容
09：00－10：00	與受訪學生及該校國際事務處人員說明作業流程，並確認受訪學生訪談內容（pre-interview）
10：00－11：30	拍攝作業（一）
11：30－12：30	拍攝作業（二）

12：30－13：30	休息
13：30－15：00	拍攝作業（三）（正式訪談）
15：00－17：30	拍攝作業（四）
17：30－18：00	專訪作業結束



（本年度接受本會專訪之 10 位國際學生）

三、後製作業

在經費考量下，本專訪除文字與照片部分由本會同仁自行製作外，影片拍攝亦由本會承辦同仁負責。惟影片剪輯後製需具備等級較高之電腦、專業剪輯軟體及操作知識，為使訪談影片能呈現最佳效果，專訪影片剪輯委由思果數位有限公司承做，依本會需求剪輯出各式長度不等的影片檔案。

影片名稱、長度、格式等基本資訊如下表所示，完整影片檔案，請見 Study in Taiwan 網站。

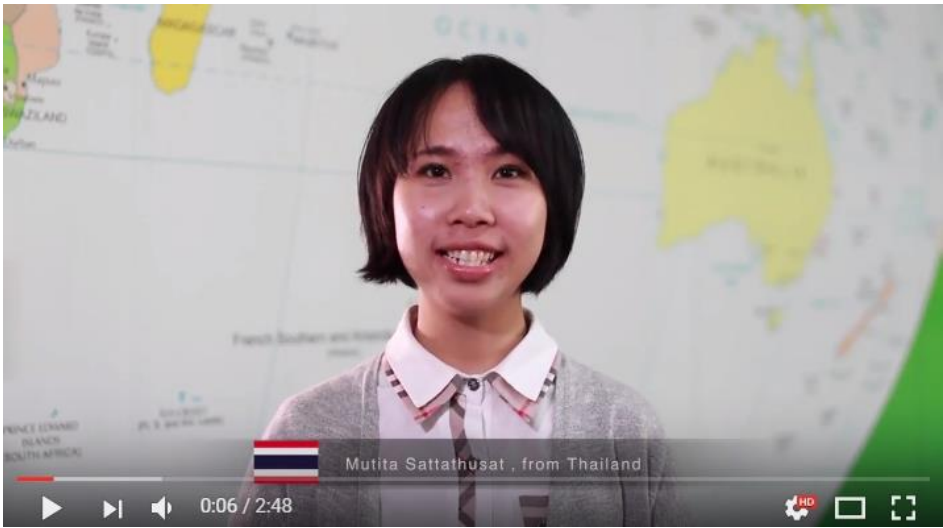
影片名稱	Meet the Students – Mutita Sattathusat
影片長度	2 分 48 秒
拍攝地點	正修科技大學
	

影片名稱	Meet the Students – NGUYEN THI HONG NGOC
影片長度	3 分 8 秒
拍攝地點	國立高雄大學
	

影片名稱	Meet the Students – Ksenia Savitskaya
影片長度	3 分 39 秒
拍攝地點	國立成功大學



影片名稱	Meet the Students – NGUYEN THI HAI YEN
影片長度	2 分 58 秒
拍攝地點	國立交通大學



影片名稱	Meet the Students – Ricardo Diaz
影片長度	5 分 49 秒
拍攝地點	淡江大學

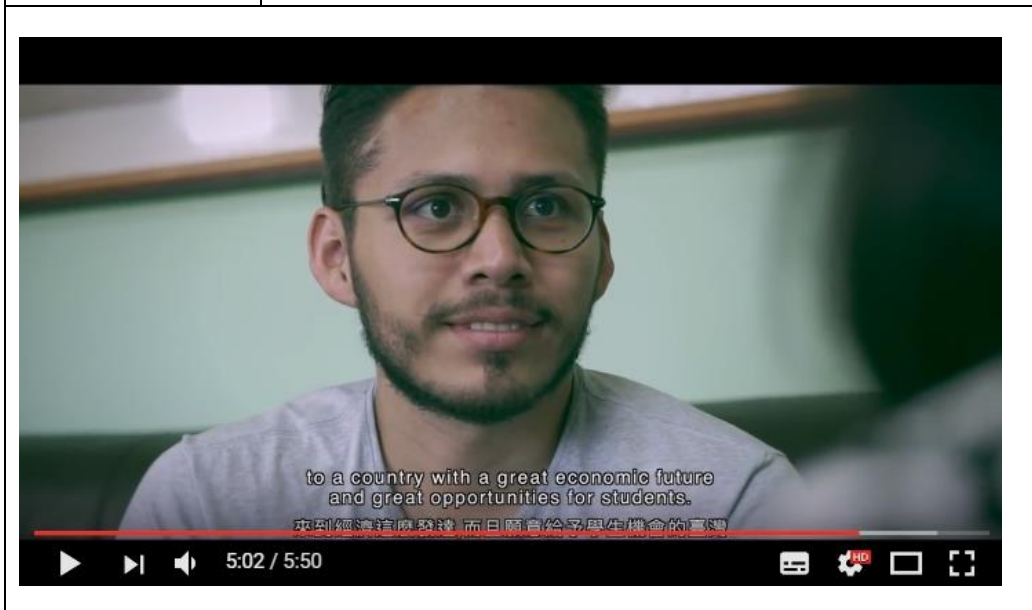

影片名稱	Meet the Students – Erna Sulistyowati
影片長度	4 分 46 秒
拍攝地點	高雄醫學大學

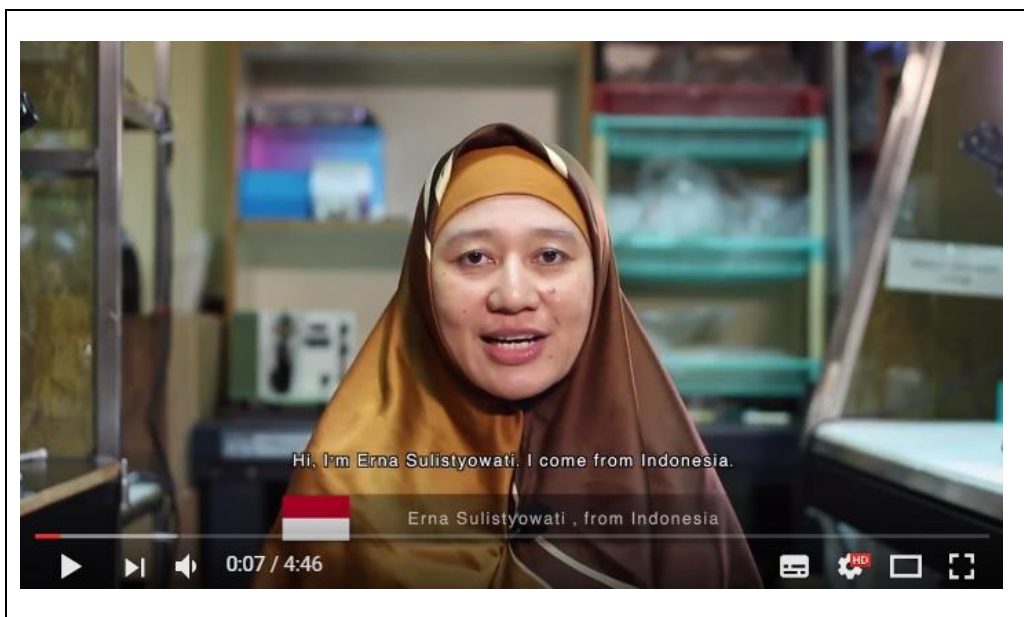

影片名稱	Meet the Students – Pablo F. Cardenas Echeverria
影片長度	3 分 16 秒
拍攝地點	國立臺灣大學



影片名稱	Meet the Students – Geraldo Bueno
影片長度	4 分 4 秒
拍攝地點	輔仁大學華語中心

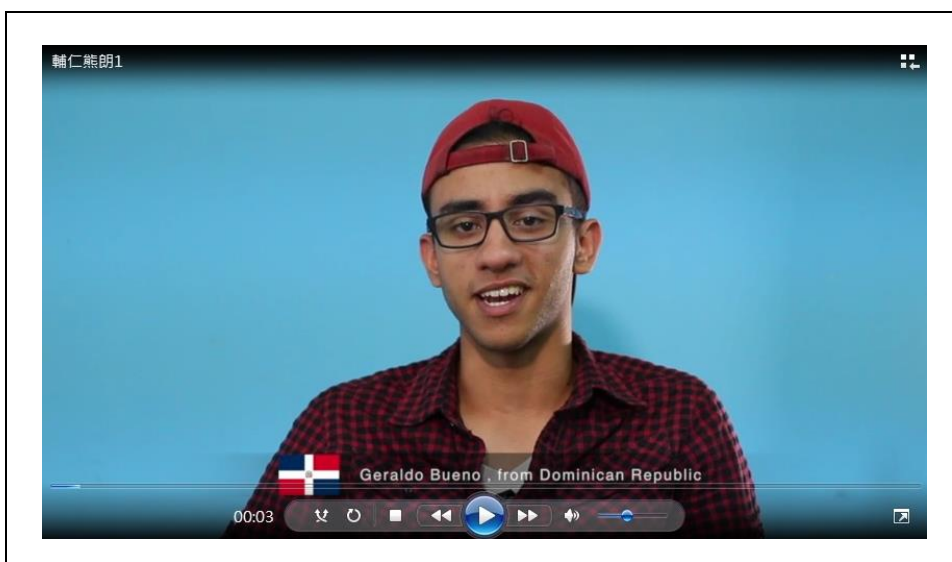

影片名稱	Meet the Students – Tuukka Kaikkonen
影片長度	3 分 34 秒
拍攝地點	國立臺中教育大學華語中心

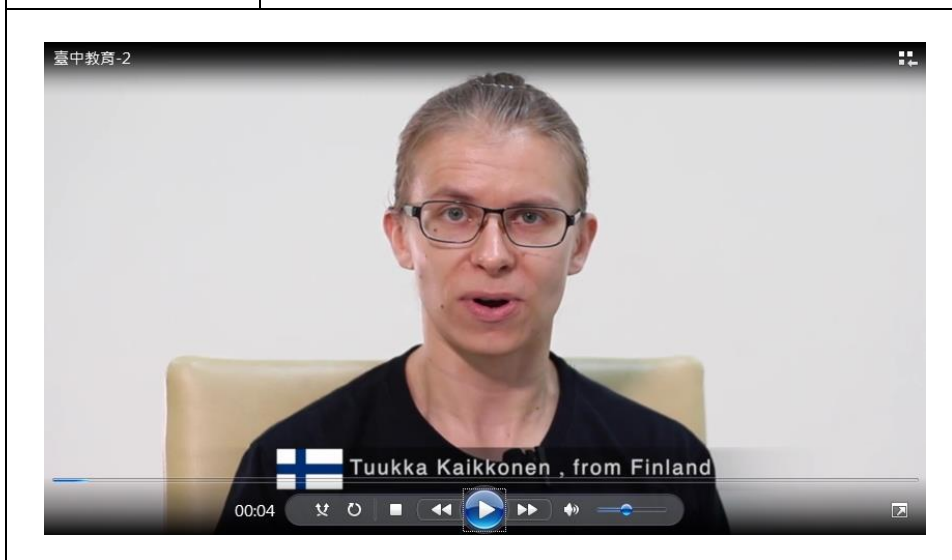

影片名稱	Meet the Students – ISSAC JO
影片長度	3 分 57 秒
拍攝地點	國立中山大學華語中心



四、作品展示

本專案所製作之影片，已全數於 2016 年 12 月中旬驗收完畢，並經受訪學生確認後，將陸續於 Study in Taiwan 網站、Facebook 及 YouTube 首播。





(受訪學生實際受訪畫面、與其他參與本專案之國際學生合影)

參、 播放方式

為便利全世界各地的國際學生收看，本專案所製作的影片以 Study in Taiwan Facebook 主要露出點，而 YouTube 頻道為第二露出點，並以 Study in Taiwan 官網作為整合所有影片的入口網站。

Study in Taiwan Facebook 網址為：<https://www.facebook.com/studyintaiwan/>

Study in Taiwan YouTube 網址為：<https://www.youtube.com/user/FICHETtaiwan>













肆、 執行成效與策進作為

一、有效提昇 Study in Taiwan 品牌知名度

以文字、照片及影片綜合方式呈現國際學生的留學生活，已是當前趨勢，是故目前世界各國的留學入口網站已有部分國家，如英國的 Education@UK、德國的 Study in Germany 及澳洲的 Study in Australia 皆持續產製此類整合行銷的網站內容。Study in Taiwan 臉書專頁完整、豐富的

學生訪談影片庫，已是國際學生重要的留學經驗參考。

所有影片 影片庫 + 新增影片

 <p>Mutita Sattathusat (Thailand) Studying at National Sun Yat-sen University 44 個讚 · 2,544 次觀看</p>	 <p>NGUYEN THI HONG NGOC (Vietnam) Studying at National Sun Yat-sen University 86 個讚 · 10,321 次觀看</p>	 <p>Ksenia Savitskaya (Russia) Studying at National Sun Yat-sen University 74 個讚 · 6,011 次觀看</p>	 <p>#mannequinchallenge... 39 個讚 · 3,397 次觀看</p>
 <p>Ricardo Diaz (El Salvador) Studying at Tamkang University 557 個讚 · 38,292 次觀看</p>	 <p>Ricardo Diaz (El Salvador) Studying at Tamkang University 557 個讚 · 38,292 次觀看</p>	 <p>Live from Study in Taiwan 46 個讚 · 1,018 次觀看</p>	 <p>2016 《Global Cultural Festival》 168 個讚 · 13,787 次觀看</p>
 <p>Chương trình phát sóng thực tế... 26 個讚 · 10,196 次觀看</p>	 <p>Miss Weizenbaum (U.S.A.) Studying at National Sun Yat-sen University 22 個讚 · 1,281 次觀看</p>	 <p>Dr. Otgon (Mongolia) Studying at Kaohsiung National University 146 個讚 · 29,166 次觀看</p>	 <p>Lucas (Brazil) studying at Taipei National Sun Yat-sen University 172 個讚 · 22,166 次觀看</p>

二、增加「留學臺灣」宣傳素材並加值使用

本專案所產製的文章、照片與影片，已陸續上傳至 Study in Taiwan 官網，除可豐富其內容外，並可加值運用於各項實體與網路行銷活動。此外，本專案針對華語生所錄製之影片，未來也將可以運用至「學華語到臺灣」相關宣傳專案。



(淡江大學 Ricardo 同學接受專訪)

三、持續精進影片製作相關技術

本專案自 2013 年開始執行，迄今已陸續專訪近 40 位國際學生，專訪拍攝作業已建立一完整的訪談標準作業程序 (SOP)，有效提昇訪談作業前製及實地拍攝效率。未來，為持續提昇影片品質，將視預算規模，雇用專業攝影團隊進行拍攝。

四、優化影片企劃內容

本專案受訪學生的挑選，過往主要考量受訪學校及學生意願、受訪學生之種族、國籍、學校及攻讀學位類型等因素。本年度除延續前述因素外，並進一步強化凸顯臺灣特色，例如我們專訪輔仁大學華語中心多明尼加籍熊朗同學在臺灣的學習經驗，拍攝外籍生與本地師長一同練習扯鈴的畫面；我們亦專訪高雄醫學大學印尼籍 Erna 同學，事前申請並完成器材消毒等程序後，前進動物實驗中心真實拍攝醫學實驗室場景，大大提高本專訪影片之說服力。

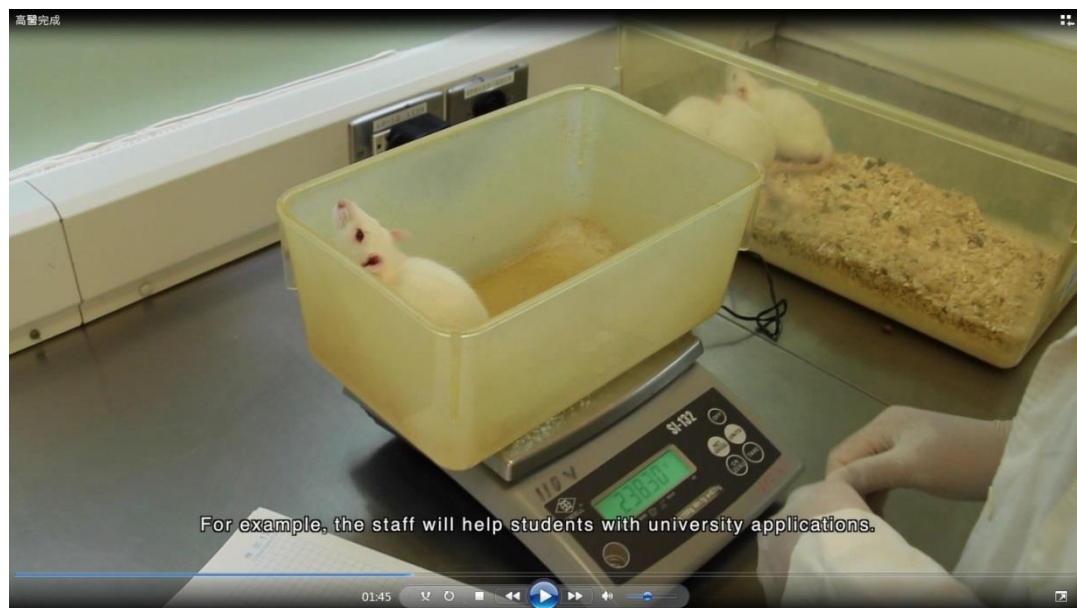

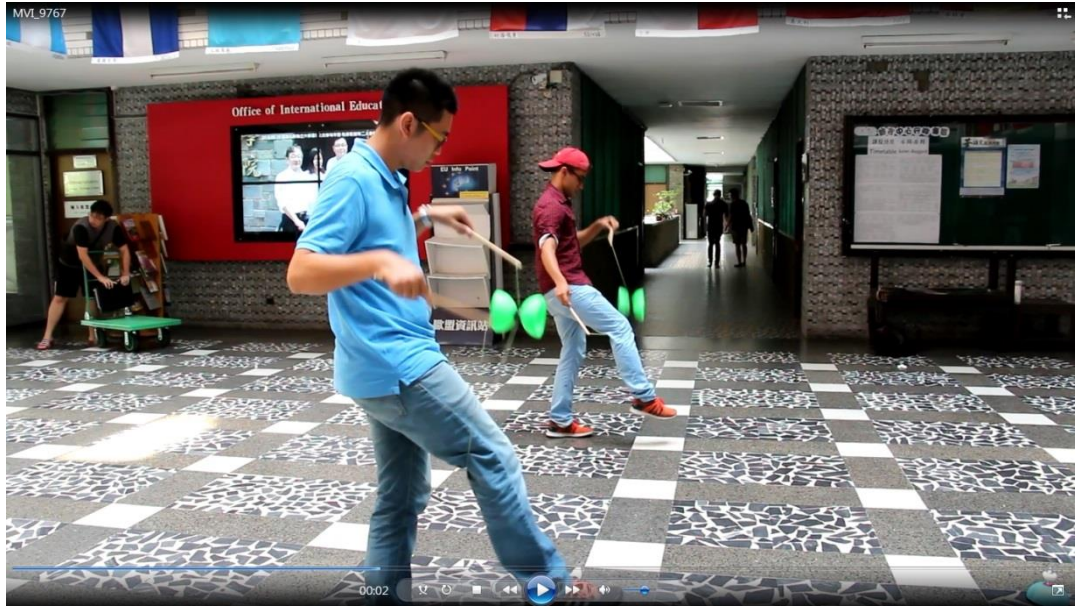

(高雄醫學大學及輔仁大學華語中心拍攝實況)

「學華語到臺灣」微電影製作結案報告

壹、緣起與目的

近年來，由於網際網路與行動科技日益普及，對青年學子來說，24小時無間斷地接收資訊，已成為日常生活最熟悉的溝通方式，而其中最受年輕人歡迎的網路應用，即是像臉書(Facebook)、YouTube一類的社群媒體(social media)。如何在資訊氾濫且高度競爭的社群媒體中，有效的與目標族群溝通，已成為許多產業關注的焦點。

在多樣化的網路資訊中，影像，無疑是最受歡迎的一種資訊類型。從主流的YouTube到中國盛行的優酷，甚至是近期急起直追的臉書影片服務，影像固然能吸引使用者目光，但其競爭也十分激烈，若影片內容沒有創意，拍攝手法不具新鮮感，則很容易淹沒在茫茫資訊大海中。

為使「學華語到臺灣」品牌能更為國際學生所熟知，並善用社群網路行銷影片的吸睛效果，本會奉教育部指示於105年度規劃拍攝學華語到臺灣微電影，傳達臺灣優質華語文教學環境等特質，並透過多管齊下的社群網路行銷，鎖定我國主要生源國家學生宣傳，以達成行銷臺灣優質高教優勢之目的。

貳、專案概要

- 一、專案名稱：學華語到臺灣微電影拍攝專案
- 二、承做廠商：先決影像製作有限公司
- 三、執行期間：2016年2月1日至2017年1月20日
- 四、執行內容：學華語到臺灣微電影宣傳影片製作
- 五、關鍵績效指標(KPI)：
 1. 學華語到臺灣微電影宣傳影片10國字幕完整版，包含中文、英文、日文、韓文、越南文、印尼文、泰文、法文、德文、西班牙文
 2. 學華語到臺灣微電影宣傳影片劇照、拍攝工作照

參、執行方式

本專案執行方式分為四個階段：微電影創作團隊組成、微電影腳本創作、微電影實地拍攝及後製作業。本專案自於2016年12月23日起陸續達成KPI

相關項目，並於 2017 年 1 月下旬完成驗收。以下逐項說明：



(學華語到臺灣微電影封面劇照)

一、第一期專案操作 (2016 年 2 月至 5 月)

由於本專案的主要目的是利用微電影對青年學子的吸引力，以精緻且有質感的影像拍攝手法，搭配縝密規劃的劇情溝通重點，傳達臺灣華語文教學的優勢及臺灣優質的學習環境，因此組成具專業性、創造力兼具的製作團隊，是第一期專案操作的首要重點。

為此，本會承辦洪志衛高等專員與先決影像製作公司於 2 月起即多次開會討論留學臺灣微電影的劇情架構，並邀請淡江大學華語中心周湘華主任、國立臺東大學華語文學系舒兆民助理教授、實踐大學華語中心陳思好主任擔任指導顧問，並於 2016 年 2 月 23 日召開微電影腳本創作諮詢會議，決定以教育部「走讀城市學華語」與凸顯臺灣華語文教學特質作為微電影的核心概念，傳達學華語到臺灣是美好學習體驗。



(本會於 2016 年 2 月 23 日舉行微電影拍攝研商會議)

二、第二期專案操作 (2016 年 6 月至 7 月)

有鑑於出國求學對國際學生來說，是生命中一次重大且複雜的決策過程。因此，在微電影劇本撰寫上，必須力求精準，以貼近在臺學習華語的真實經驗。為此，微電影主創團隊多次前往淡江大學華語中心，實際參與初級、中級、高級班之課堂教學，並與學生進行訪談。

完成田野調查之後，微電影主創團隊開始創作電影劇本，並於 6 月 3 日、7 月 14 日二度前往教育部國際及兩岸教育司簡報，並依楊司長敏玲等與會長官意見修正。



(微電影主創團隊實際觀摩華語E化教學課程)

三、第三期專案操作 (2016年8月至10月)

微電影劇本確認之後，微電影主創團隊開始擴編，納入多位執行製片、攝影劇組等，並於9月展開演員試鏡，邀請過去曾經接受本會「Meet the Students」國際學生專訪影片拍攝之國際學生前來試鏡，確定各角色之演出人選。

10月上旬，微電影製作團隊展開拍攝場地勘查，包含實踐大學、水源市場、松江路、南京東路、信義計畫區、大稻埕、溫州街、金瓜石、龍山寺、桃園機場等地。10月下旬正式展開為期一週之拍攝作業，拍攝微電影所需之各場景鏡頭。



(導演、監製與國際學生共同討論演出方式)



(微電影劇組於實踐大學華語中心教室實際拍攝)

四、第四期專案操作 (2016 年 11 月至 2017 年 1 月)

微電影製作公司於 2016 年 11 月間展開影片剪輯及後製作業。本會於 11

月 17 日舉辦微電影試映會議，邀請淡江大學華語中心周湘華主任、實踐大學華語中心陳思妤主任、國立臺北教育大學華語中心張金蘭主任、文化大學華語中心陳怡君主任等專家學者出席，提供微電影試映回饋意見。

本會亦配合專家學者建議，於 11 月至 12 月間，舉辦合計 10 場之華語生試映會，共 97 名華語中心學生參與，包含淡江大學華語中心、輔仁大學華語中心、政治大學華語中心、中山大學華語中心及實踐大學華語中心，試映結果迴響極為正面，學生多反映微電影之劇情，與其在臺學習過程甚為相符，顯示本案企劃內容相當成功。

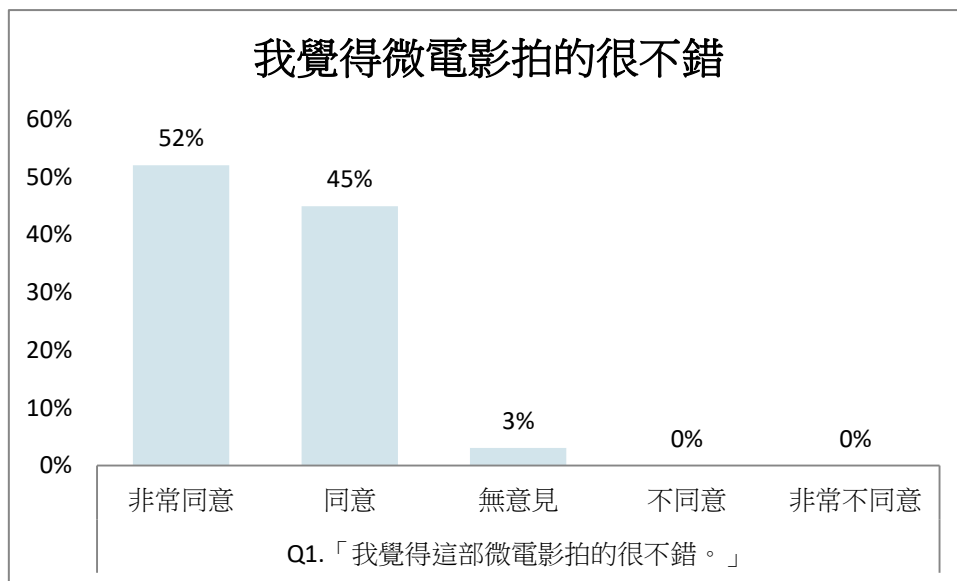

(高達 97% 的受訪學生認為微電影拍得很不錯)

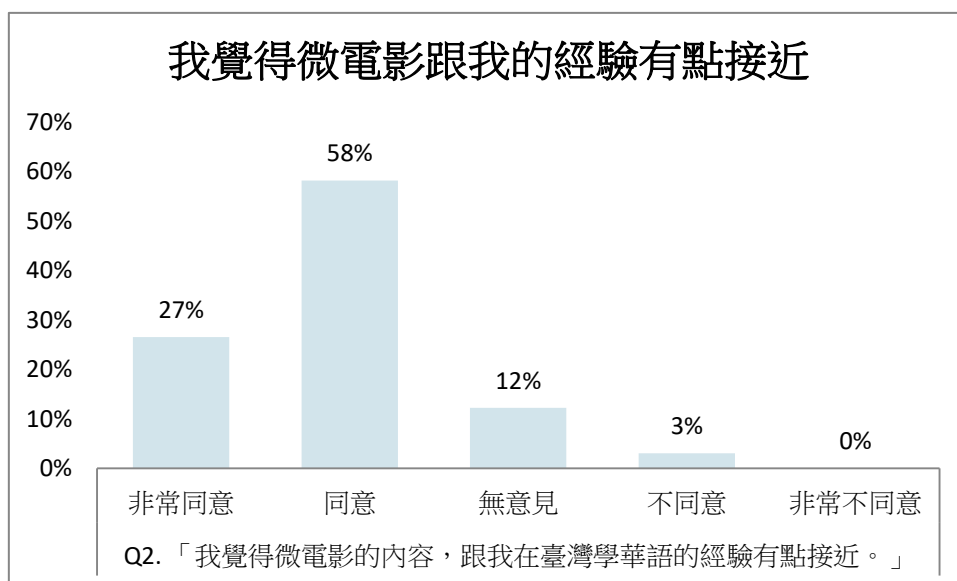

(85%的受訪學生認為微電影相當程度反映其在臺真實學習經驗)

華語微電影於2017年1月中旬完成結案，片名即為《Learning Chinese in Taiwan》，製作公司交付10種不同語言字幕版本，包含中文、英文、日文、韓文、越南文、印尼文、泰文、法文、德文及西班牙文。



(華語微電影主要演出之國際學生)

微電影製作主要工作時程如下：

時間	工作內容
2016年2月	微電影專案啟動，發想「學華語到臺灣」影片概念
2016年2月	召開微電影專家學者諮詢會議，確認影片主軸
2016年5月	製作團隊前往淡江華語中心課堂田野調查
2016年6月	本會及製作團隊首次前往教育部簡報
2016年7月	本會及製作團隊二度前往教育部簡報
2016年9月	微電影腳本確認，製作團隊擴編人選確定
2016年9月	劇組進行拍攝各場地勘查工作
2016年10月	微電影辦理試鏡，演出人選確定
2016年10月	前往實踐大學、桃園機場、龍山寺、金瓜石、陽明山、臺北市南京東路等地拍攝
2016年11月	微電影後製剪輯開始
2016年11月	微電影舉行專家學者試映會
2016年12月	微電影於多所華語中心舉行學生試映會
2017年1月	微電影正片確認，片名為《Learning Chinese in Taiwan》，片長為8分10秒

肆、 執行成果

一、有效宣傳「學華語到臺灣」品牌形象

本專案執行期間（2016年2月至2017年1月），在微電影製作階段深入分析在臺華語生真實之學習過程，並依據我國主要華語生源國排名，規劃腳本及挑選演出學生，分別代表日本、美國、越南、德國（代表歐洲）及多明尼加（代表中南美洲）等區域；在實際拍攝上，除了商借實踐大學

華語中心教室作為影片拍攝主場景外，更前往桃園國際機場、龍山寺、金瓜石、溫州街等地取景。此外，現場劇組人員總計超過 15 位，包含導演、副導、攝影師、燈光師、音效人員、製片及製作助理等人，以專業片場規格製作出有質感的微電影，使觀影者對臺灣留下最正面的印象。



（微電影劇組於溫州街某外文書店實地拍攝）

二、同業、異業串連，共創行銷效益

為真實呈現華語生在臺灣學習情境，本專案啟動後，即展開完整規劃，除依據我國主要華語生源國家排名為參考依據外，亦邀請多位華語中心主任、專家學者提供諮詢，更前往華語中心課堂田野調查、與學生訪談。此外，微電影拍攝場景除實踐大學華語中心外，亦至桃園國際機場、龍山寺、陽明山美軍宿舍等地取景，與桃園機場公司、龍山寺、臺北市文化局等單位建立良好合作關係，有助於未來微電影行銷之相互協做。

三、微電影素材加值利用

由於影片確實已成為最受青年學子歡迎的資訊類型，因此，學華語到臺灣微電影尚未拍攝完成，即有華語中心相本會洽談播映事宜。未來本會也將積極推廣，並歡迎相關單位申請授權使用。

伍、 結語

隨著行動網路與手持裝置不斷普及，國際學生愈來愈擅於運用網際網路收集國際高教資訊。因此，如何在競爭激烈的資訊市場中，成功吸引國際學生目光，運用微電影行銷已成必然趨勢。本會自 2013 年起積極經營留學臺灣臉書專頁，目前粉絲人數即將突破 15 萬人，領先亞洲多國官方高等教育相關臉書專頁。而本次微電影專案的製作與行銷，更進一步深化留學臺灣行銷的多樣性。展望 2017 年，本會將持續經營留學臺灣臉書專頁，並搭配相關專案，如學華語到臺灣微電影宣傳專案等，持續與臉書粉絲互動，並積極規畫將於 2017 年上半年將達成 15 萬粉絲里程碑之慶祝活動。

2016 年亞太教育者年會聯合參展成果報告

壹、緣起與目的

一、亞太教育者年會背景概述

亞太教育者年會（Asia-Pacific Association for International Education, 簡稱 APAIE）於 2004 年由韓國 Korea University 發起成立，創始會員校以環太平洋地區各大學包含我國國立中山大學在內等 13 校，旨在促進亞太地區及全世界高等教育之發展，為亞太地區教育工作人員提供交流與合作之平台。

年會主要為講座和教育展兩部分，每年定期於 3 月，由亞太地區之大學主辦，參加對象主要為各國從事國際事務之主管及人員。亞太教育者年會規模逐年成長，近 3 年與會規模約 40-50 國別，1,000 多人。我國大學取得 2 次主辦權，分別於 2011 年由國立臺灣大學主辦，以及下屆 2017 年將由國立中山大學主辦。

歷屆 APAIE 年會主辦校及地區回顧一覽

屆別	年度	主辦校	地區
1	2006	高麗大學	首爾
2	2007	新加坡國立大學	新加坡
3	2008	早稻田大學	東京
4	2009	中國人民大學	北京
5	2010	葛瑞菲斯大學	黃金海岸
6	2011	國立臺灣大學	臺北
7	2012	瑪西隆大學	曼谷
8	2013	香港中文大學	香港
9	2014	韓國中央大學等 14 校	首爾
10	2015	中國北京大學	北京

二、2016 年第十一屆亞太教育者年會

本屆年會約計有 **48 國**，**525 個校院機構**，約 **1,600 位** 高等教育國際事務主管或人員參加，會場設有 **94 個教育展攤位**。

主辦：澳洲墨爾本大學等 9 校主辦

時間：2016 年 2 月 29 至 3 月 3 日

地點：墨爾本會展中心 (Melbourne Convention and Exhibition Centre, MCEC)

主題：Asia Pacific – A Global Education and Research Powerhouse:

New models of cooperation in research engagement and education
mobility for the 2020's

子題：(1) Student, educator and researcher mobility

(2) Educating tomorrow's global citizens

(3) Research engagement and collaboration

(4) Trends and strategic developments

貳、參展策略

藉由參與國際間各項教育展覽及年會，藉此平台與國外高等教育機構進行交流，行銷臺灣高等教育，洽談各項學術合作計畫，吸引優秀境外學生來臺研習，同時藉由參加研討會及論文發表，汲取世界各國高等教育國際化之經驗。

一、亞太教育者年會分析與比較

1. APAIE 年會規模較小，相較容易接近組織核心

相較 NAFSA 平均與會人數 10,000 多人與 EAIE 5,000 多人，APAIE 年會規模較小，加上臺灣學校於 APAIE 理事會佔有席次，容易接近組織核心；本會除統籌參展事務外，另一要務為與 APAIE 組織核心維繫緊密友好關係，結合中山大學 APAIE 理事會成員力量，於 APAIE 相關決議上，維護我方參展權益及空間。

2. Regional Report 為其一大特色

臺灣歷來皆受大會邀請，進行臺灣場次高等教育發展現況、相關政策及策略介紹，向與會者推廣我國高等教育，係為一直接與各國國際事務人員接觸行銷臺灣的重要機會與場合。

3. 近 3 年 (2012-2014) 臺灣組團參展效益 (2015 臺灣未以 Study in Taiwan 名義組團參展)

量化效益

項 目	2012	2013	2014
	(數量/達成率)	(數量/達成率)	(數量/達成率)
至參展攤位詢問貴校相關資訊之人數	283 (99%)	595 (88%)	440 (103%)
參展期間與國外學校建立之合作計畫	65 (97%)	100 (85%)	112 (151%)
參展期間與國外學校建立姊妹校情形	49 (83%)	95 (85%)	66 (85%)
參加大會 Session	26 (57%)	72 (96%)	26 (57%)

質化效益

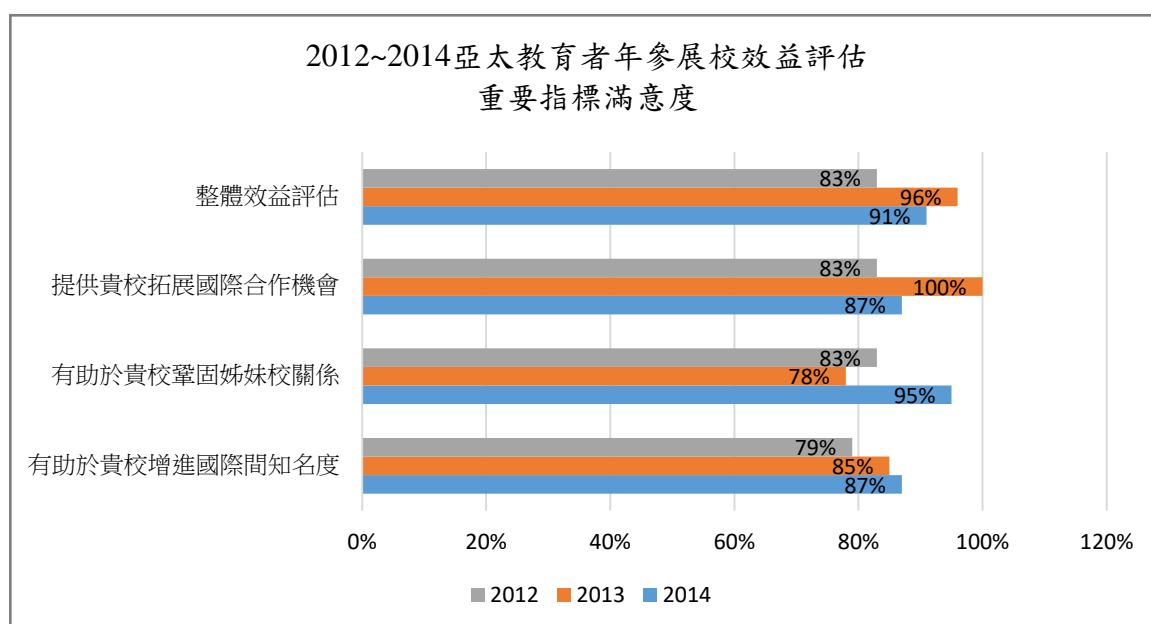

二、參展策略與推展重點

來臺灣攤位洽談者6成以上為行政主管及人員，以亞洲及歐洲地區為多，將近6成之來訪者藉由至攤位洽談與臺灣學校締結具體合作關係。合作關係方面，來訪者最希望與臺灣學校建立交換學生合作計畫；在合作課程領域別方面，商業及管理課程比例最高；認為英語授課是吸引學生來臺就讀重要因素。

2014 APAIE 問卷結果

項 目	第 1	第 2	第 3
希望與臺灣學校締結的合作關係	交換學生	姐妹校締結	其它(如暑期課程)
希望與臺灣學校合作的課程領域	商業管理	短期學分課程	科技及工程
臺灣吸引外生來臺就學重要因素	英語授課	優良教育品質	安全環境
於會談中與臺灣學校締結合作	近 6 成		

本屆參展策略及重點：

- 展現各校特色及優勢：針對欲洽談合作對象，宜備有具體合作方向或領域如短期課程、商業管理程、交換學生等。出發前先與姐妹校或潛在合作對象接觸洽繫，提高於年會洽談合作機會。
- 結合澳洲新可倫坡計畫：近年澳洲政府推動新可倫坡計畫鼓勵學生至亞洲區域短期研習，結合產業實習、華語及獨特體驗之短期課程對澳洲學生具吸引力。鼓勵有意申請計畫學校，利用此行與澳洲學校洽談合作。
- 鼓勵講座發表：將年會投稿發表講座列入參展的重點之一，鼓勵國內各大學校院踴躍投稿，透過具吸引力的議題及講座行銷，分享各校經驗，提高各校能見度，整體提升臺灣於大會發表講座的比重。
- 推廣我國吸引境外學生來臺短期研習計畫：推廣 Taiwan Experience Education Program(TEEP) 計畫及政府鼓勵境外學生來臺就學之相關配套措施，包括臺灣獎學金等。

叁、預期目標

- 一、增進國外大學和學生對於臺灣高等教育體制和環境的瞭解。
- 二、增進對世界各國高等教育體制的現況、發展與相關議題的瞭解。
- 三、促進本國大學與國外大學建立合作交流關係。
- 四、宣傳各校特色及學程，包含英語學程、商業管理、短期及華語課程等，招收境外學生來臺就讀和學習華語。

肆、執行情形

一、臺灣聯合參展成員

本屆年會由教育部林政務次長思伶率團、協同本會及22所大學校院之校長、國際事務主管及人員等44位代表聯合參展，名單如下。

序號	參展機構/學校	單位	單位/職稱	姓名
1.	教育部	政務次長	政務次長	林思伶
2.		國際及兩岸教育司	司長	楊敏玲
3.	財團法人高等教育國際合作基金會		董事長	蘇慧貞
4.			執行長	陳惠美
5.			計畫專員	江瑞婷
6.			計畫專員	薛家明
7.	中國醫藥大學	公共事務處國際暨兩岸事務中心	主任	梁育民
8.	文藻外語大學	國際暨兩岸合作處合作交流組	組長	葉佰賢
9.		歐洲研究所	所長	林震宇
10.	東吳大學	國際與兩岸學術交流事務處	學術交流長	姚思遠
11.		國際與兩岸學術交流事務處國際事務中心	主任	黃心怡
12.	東海大學	國際教育處國際合作組	主任	黃麗卿
13.	南華大學	校長	校長	林聰明
14.		國際及兩岸交流處	處長	沈昭吟 (釋知賢)
15.	高雄醫學大學	國際事務處	國際長	鄭丞傑
16.			專員	林妍吟
17.	國立中興大學	國際事務處	副國際長	簡立賢
18.			行政助理	林怡欣
19.			行政助理	廖郁淳
20.	國立交通大學	國際事務處	國際長	徐文祥
21.			專員	劉亭鈺
22.	國立東華大學	國際事務處	國際長	褚志鵬
23.	國立虎尾科技大學	國際事務處	國際長	胡智熊
24.	國立政治大學	國際合作事務處合作交流組	組長	吳文傑
25.		國際合作事務處	執行經理	王植婷
26.	國立清華大學	全球事務	全球長	陳信文
27.			專案經理	戴靜如
28.			專案經理	林淑珍
29.	國立臺北大學	國際事務處	國際長	張四明
30.		國際事務處國際合作組	組長	林定香
31.	國立臺北科技大學	國際事務處	國際長	陳孝行
32.	國立臺北商業大學	國際事務處	國際長	周旭華
33.		國際事務處國際合作組	組長	賴暄堯
34.	國立臺灣藝術大學	國際事務處國際教育組	組長	江易錚
35.	淡江大學	國際暨兩岸事務處	國際長	李佩華

36.	朝陽科技大學	國際事務處	副國際長	徐碧雲
37.	實踐大學	國際事務處	國際長	郭壽旺
38.	臺北醫學大學	國際事務處外國學生事務組	組長	陳淑瑋
39.		國際事務處校際合作組	組長	陳佩宜
40.	輔仁大學	國際及兩岸教育處	副國際長	何思慎
41.			組員	李秉逸
42.	華語聯盟（文藻外語大學）	華語中心	主任	廖淑慧
43.	華語聯盟（銘傳大學）	國際教育交流處	處長	劉國偉
44.	華語聯盟（靜宜大學）	國際暨兩岸事務大陸事務組	組長	呂富美

二、行程規劃

日期	活動
2月28日（星期日）	建議抵達日期
2月29日（星期一）	Pre-Conference Workshops
	臺灣團場佈
3月1日（星期二）	Opening ceremony, keynote & Formal Lunch
	① 臺灣講座/ Parallel Session 1D/FICHET
	② 臺灣講座/ Parallel Session 1F/國立臺灣大學
	③ 臺灣講座/ Parallel Session 2C/銘傳大學
3月2日（星期三）	④ 臺灣講座/ Parallel Session 2C/國立政治大學
	⑤ 臺灣講座/ Parallel Session 3B /銘傳大學
	⑥ 臺灣講座/ Parallel Session 4F /國立臺灣大學
	⑦ 臺灣講座/ Parallel Session 6A/Regional Report
	攤位活動 Happy Hour
3月3日（星期四）	Keynote & Gala Dinner
	Closing Ceremony
3月4日（星期五）	撤場
	Visits to Local Universities
	結束行程返臺

三、教育展

本會負責教育展攤位承租、設計及搭建。本次共承租 1 個 72 平方公尺攤位，以 Study in Taiwan 品牌意象，結合留學臺灣系列文宣設計，為臺灣攤位做一整體視覺形象規劃，以活潑、生動的方式展現臺灣高等教育的多元化。攤位規劃為會談、各校文宣展示與儲物等功能區，以符應參展學校使用需求。

STUDY IN TAIWAN BOOTH # 35



1-22 各校推廣區

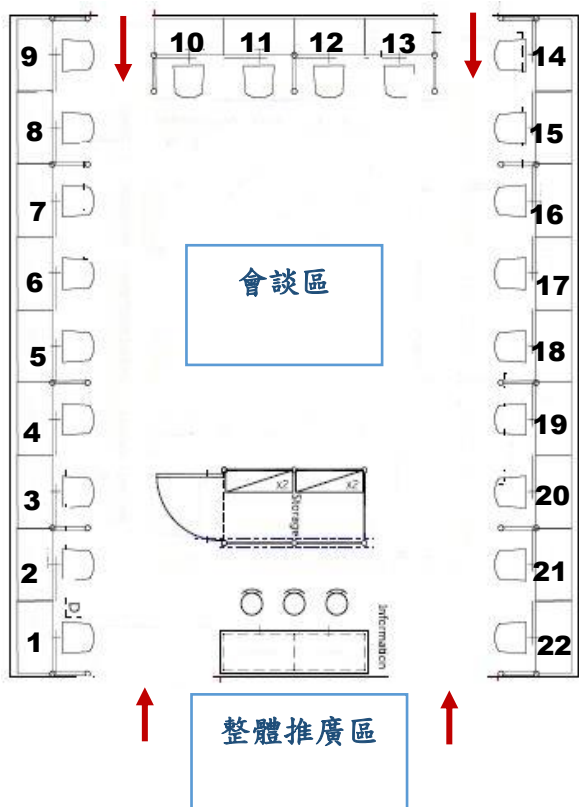

1. Mandarin Study in Taiwan
2. Chaoyang University of Technology
3. National Chengchi University
4. National Chiao Tung University
5. China Medical University
6. National Chung Hsing University
7. National Dong Hwa University
8. National Formosa University
9. Fu Jen Catholic University
10. Kaohsiung Medical University
11. Nanhua University
12. Shih Chien University
13. Soochow University
14. Taipei Medical University
15. National Taipei University
16. National Taipei University of Business
17. National Taipei University of Technology
18. National Taiwan University of Arts
19. Tamkang University
20. National Tsing Hua University
21. Tunghai University
22. Wenzao Ursuline University of Languages



臺灣高等教育攤位現場



教育部林政務次長思伶與臺灣與會代表臺灣Study in Taiwan攤位前合影。

四、高等教育講座：

在講座方面，2016年臺灣共有7篇講座入選，在 regional report 方面，於「Japan, Korea, Taiwan, Hong Kong」場次，由我方成功爭取到主持，由林政務次長思伶擔任主持人，本會蘇董事長慧貞代表，以「The Development and New Strategies of Higher Education in Taiwan」為題，進行 regional report，向

在場各國高等教育工作者介紹臺灣高等教育發展現況，我國推動高等教育卓越發展及國際化策略措施等，有效宣傳及行銷我國高等教育。



臺灣場次 regional report 發表

本屆年會由臺灣學者發表之 7 篇講座，如下：

	<i>Tuesday 1 March 2016</i>	<i>Wednesday 2 March 2016</i>
09:00-10:30		⑤ Parallel Session 3B / 銘傳
11:00-12:30		⑥ Parallel Session 4F / 臺大
14:00-15:30	① Parallel Session 1D/FICHET ② Parallel Session 1F/臺大	
16:00-17:30	③ Parallel Session 2C/銘傳 ④ Parallel Session 2C/政大	⑦ Parallel Session 6A/ Regional Report

① Parallel Session 1D (14:00-15:00)

Enhancing Student Global Mobility and Experience - Case Study of TEEP& NCP

Chair: Lily H. M. Chen, CEO, FICHET

Speakers:

1. Da-Fu Huang, Director of Language Center, Southern Taiwan University of Science and Technology
2. Yi-Chen Lan, Deputy Pro Vice-Chancellor (International), University of Western Sydney
3. Andy Bi, Executive Director, Education Division, Taipei Economic & Cultural Office in Australia

② Parallel Session 1F (14:00-15:00)

Revamping, Revitalizing, Revisioning: Innovative Approaches to Optimal Internationalized Administration

Speakers:

1. Kent Anderson, Deputy Vice-Chancellor (Community and Engagement), The University of Western Australia
2. Luisa Shu-Ying Chang, Vice President for International Affairs, National Taiwan University
3. Caroline Benton, Vice President and Executive Director for Global Affairs, University of Tsukuba

③ Parallel Session 2C (16:00-17:00)

Asian Job Market Gateway-Taiwan Experience Education Program (TEEP)

Speakers:

1. Kuo-Wei Liu, Dean of International College and Director of International Education, Ming Chuan University
2. Min-Ling Yang, Director-General, Department of International and Cross- Strait Education, Ministry of Education
3. Andy Bi, Executive Director, Education Division, Taipei Economic & Cultural Office in Australia
4. Hsin Hsing Wu, Dean of Social Science College, Ming Chuan University

④ Parallel Session 2C (17:00-17:30)

How Can Asian Universities Strengthen the Student Mobility Program with European Universities? Lessons from NCCU's Experiences

Speaker: Jack Wen-Chieh Wu, Director of Cooperation and Exchange, National Chengchi University

⑤ Parallel Session 3B (09:00-10:30)

The Best Practices of Vocational Training for Cross-Border Youths in Asian-Pacific Region

Speakers:

1. Kuo-Wei Liu, Dean of International College and Director of International Education, Ming Chuan University
2. Chang-Hsien Tai, President, National Pingtung University of Science and Technology
3. Wen-Yuh Jywe, President, National Formosa University
4. Nan-Chen Hsieh, President, National Taipei University of Nursing and Health Sciences

⑥ Parallel Session 4F (11:00-12:00)

From Two Pairs to Three-Of-A-Kind: Leveraging Shared Institutional Partnerships to Create Unique Learning Abroad and Collaborative Research Opportunities

Speakers:

1. Tim Barnes, Director of Illinois Strategic International Partnership, University of Illinois at Urbana-Champaign
2. Andrew Tsung, Executive Director for Strategic Partnerships, National Taiwan University
3. Shigeto Sonoda, Deputy Director General for International Affairs, University of Tokyo

⑦ Parallel Session 6A /Regional Report (16:00-17:30)

Chair: Lucia S. Lin, Political Deputy Minister, Ministry of Education

Speaker: Huey-Jen Jenny Su, Chairperson, FICHET

五、平面行銷

1. 提昇SIT品牌於年會於曝光度

SIT品牌於大會各重要場合出現，包含大會註冊報到處、Global Dialogue會場、Gala Dinner舞台、閉幕式及大會手冊等等。



圖例：Global Dialogue會場

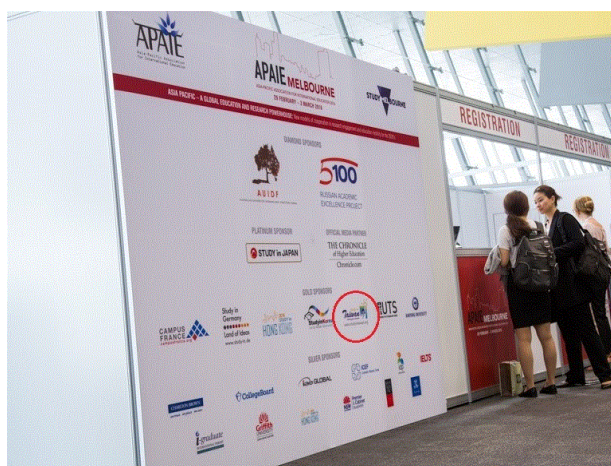

圖例：大會註冊處

2. 參展文宣

此次計有共同文宣 5 種、共同禮品 3 款，如下所示：

品 名	數 量	用 途
Study in Taiwan 文宣 (摺頁)	100 份	於「整體推廣區」發放給與會者
Study in Taiwan 文宣 (手冊)	50 本	
學華語到臺灣文宣 (手冊)	50 本	
TEEP 文宣 (摺頁)	200 份	
Taiwan Booth Guide(包含各參展校通訊錄、學科表、講座宣傳、排班表等)	200 本	
SIT 擦拭貼	200 份	提供各參展校每校各 10 份，贈送給與其洽談之學校
USB	220 個	
行李束帶	220 個	
筷子	100 個	填寫問卷禮品

六、其它：閉幕典禮暨交接

由於明年亞太教育年會將交由我國立中山大學主辦，在閉幕典禮時，大會主辦單位也邀請林思伶次長觀禮，在近百位出席貴賓見證下，我國由國立中山大學楊弘敦校長正式接下會旗，代表承接2017年會主辦權，大家相約明(2017)年3月在「臺灣高雄見」。

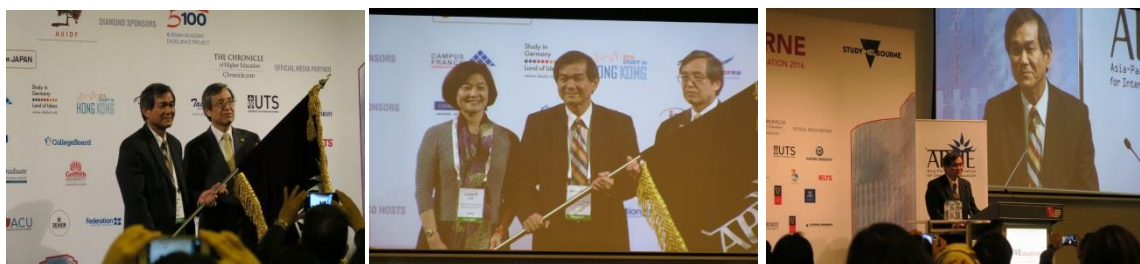

2017亞太教育者年會由國立中山大學主辦

伍、成果與效益

一、預設效益檢核 (量化)

	項目滿意度	目標值	達成值
1	參展校對國際知名度之提升滿意度	80%	89%
2	參展校對姊妹校關係之鞏固滿意度	80%	88%

3	參展校對國際合作機會之拓展滿意度	80%	89%
4	參展校對整體參展效益之滿意度	80%	88%

二、來訪者問卷調查

本會針對來臺灣館拜訪之他國與會者進行問卷調查，旨在了解來訪者期望與臺灣達成合作的領域及方式、臺灣高等教育吸引國外機構洽談合作的重要因素等。問卷結果顯示，在合作關係方面，參訪者最希望與臺灣學校建立交換學生合作計畫；在合作課程領域別方面，短期課程比例最高；有 6 成以上之參訪者藉由本次會談與臺灣學校締結具體合作關係。以下為問卷分析結果：

1. 臺灣館參觀者身分：行政人員佔 65%、教師佔 26%、其他佔 9%。

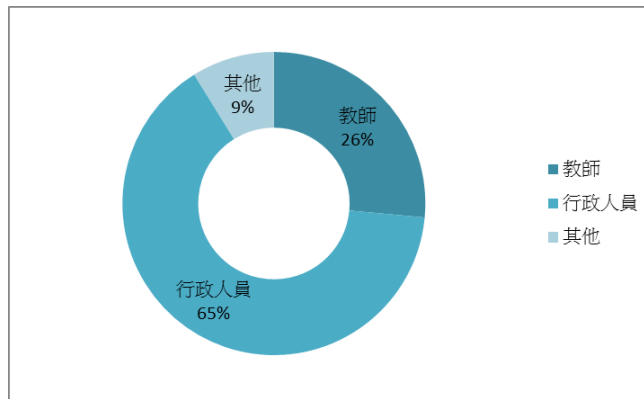

2. 參觀者國別：亞洲佔 68%、歐洲佔 18%、大洋洲佔 11%、美洲佔 4%、非洲為 0%。

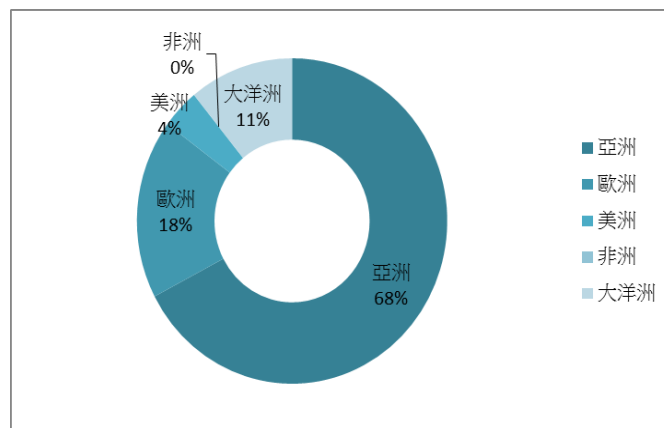

3. 參觀者希望與臺灣學校締結的合作關係：交換學生佔 28%、姊妹校締結佔 23%、其他佔 11%（如暑期課程、姊妹校關係維繫等）、交換教師佔 11%、雙學位佔 10%、共同研究佔 10%、雙聯學位佔 7%。

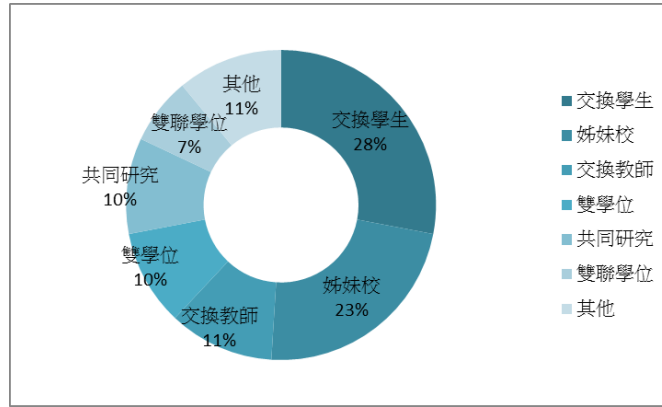

4. 參觀者希望與臺灣學校合作的課程領域別：短期學分課程佔 27%、商業管理佔 17%、人文及藝術佔 15%、社會科學佔 15%、科技及工程佔 13%、華語佔 11%，其他佔 2%（如醫學、生物、大眾傳播、設計、農業、環境及食品科學）。

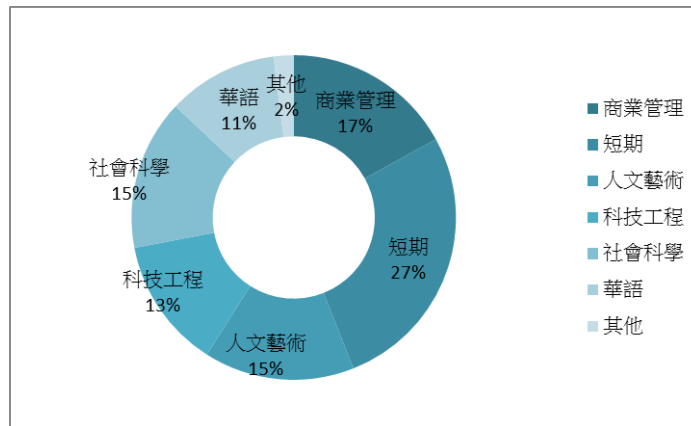

5. 參觀者認為臺灣吸引外國學生來臺就學的重要因素：英語授課 22%、安全環境佔 21%、優良教育品質佔 18%、學習華語佔 10%、學費合理佔 9%、獎學金佔 7%、有助於未來求學佔 6%、有助於未來求職佔 5%、其它（如中華文化、生活品質）佔 2%。

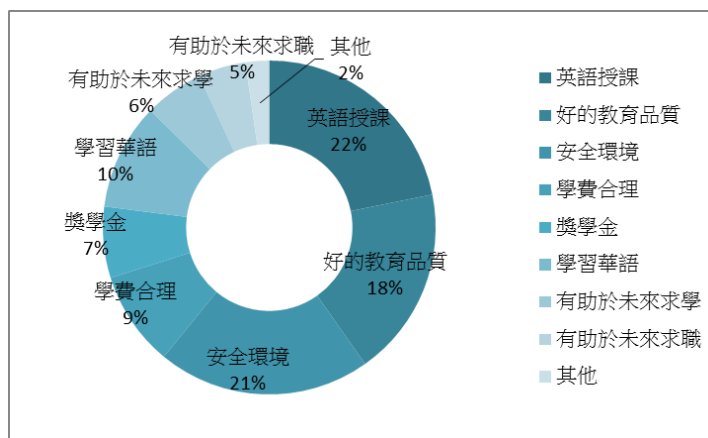

6. 參觀者是否在這次會談中與臺灣學校締結合作關係：是，佔 64%；否，佔 36%。

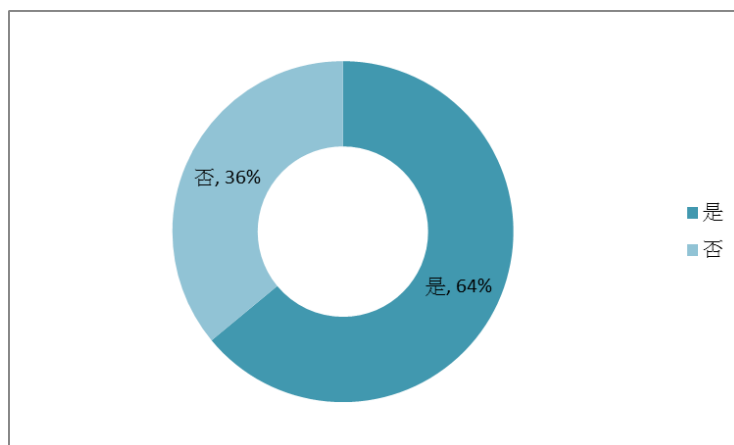

三、國內各校聯合參展滿意度

於展後對參展各校進行問卷調查，作為本次參展校整體成果彙整及統籌工作持續改善之依據，據本次參展學校所回傳之回卷調查表，各參展學校滿意度如下：

1. 展場臺灣館攤位規劃

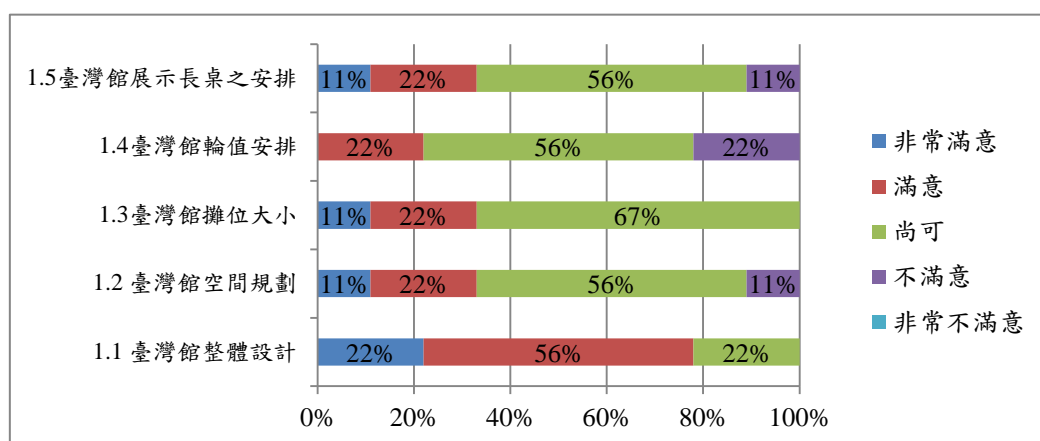

2. 整體文宣與紀念品設計

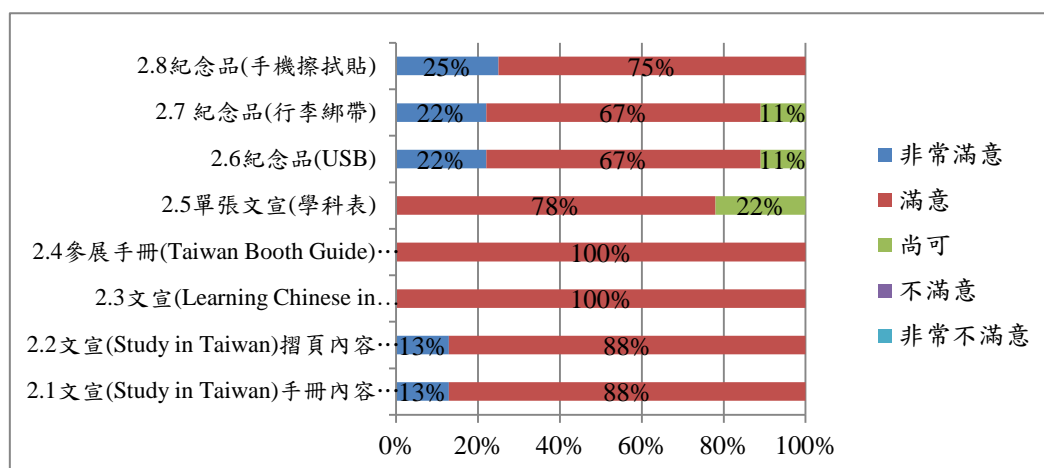

3. 參展事務籌備規劃

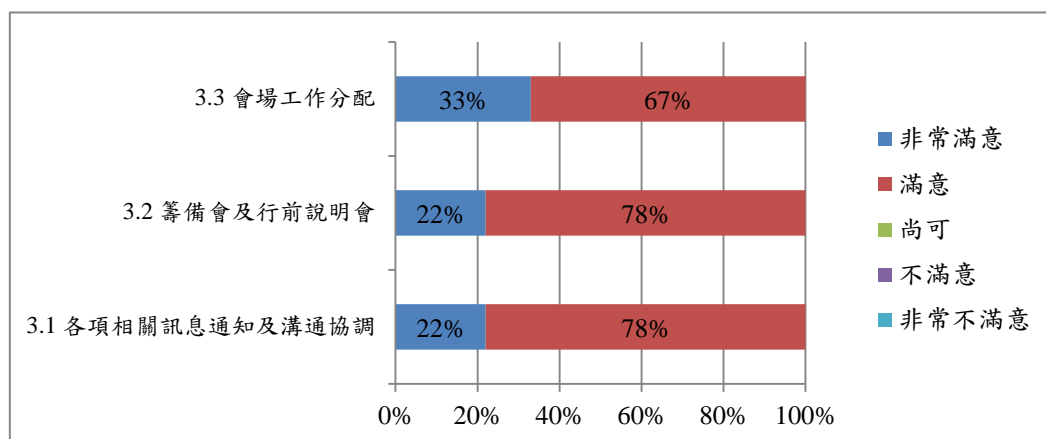

4. 參展校整體成果與預期目標之差異

	實際數量	預估數量	達成率
4.1 至參展攤位詢問貴校相關資訊之人數	389	284	137%
4.2 參展期間與國外或當地學校建立之合作計畫	19	21	90%
4.3 參展期間與國外或當地學校建立姊妹校情形	59	89	66%
4.4 參加大會 Session	11	17	65%

三、參展效益

參展學校對於參與本屆亞太教育者年會對該校國際知名度之提昇、姊妹校關係之鞏固、國際合作機會之拓展，整體參展效益等，有近9成滿意度。對於明年是否仍有意願加入聯合參展，8成以上學校仍願意，其中認為非常願意佔27%，認為願意佔55%，願意及非常願意參展達82%。

2016年亞太教育者年會參展效益評估

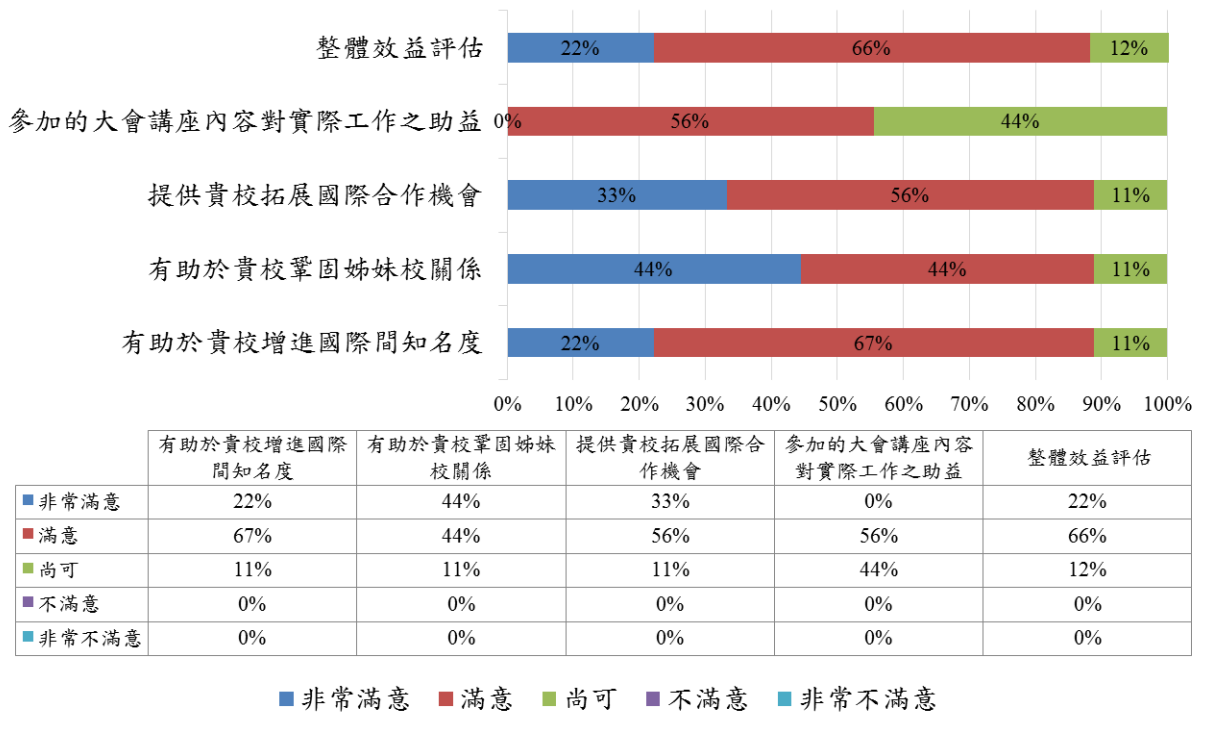

陸、觀察及建議

一、全球競爭持續，俄羅斯 Project 5-100 展現 Word-Class Education 企圖心

有別於 Study in Germany, Study in Korea, Study in Japan 等等，本屆 APAIE 展場俄羅斯以最大的攤位，主打 5-100 Russian Academic Excellence，展現其躍上世界百大企圖心。臺灣以「Study in Taiwan」品牌深耕多年，未來於國際場域上，更具代表臺灣高教競爭力及吸引力的品牌價值呈現，值得進一步思考。

二、講座行銷效果展現

本屆年會臺灣發表二場有關 TEEP 之講座，會後陸續有他國與會者來臺灣攤位詢問 TEEP 相關資訊。透過具吸引力的議題及講座行銷，分享各校經驗，提高各校能見度。

三、Additional Events

不同以往，本屆年會主辦單位串起澳洲許多大學，以 partner day, visit, symposium 或 mobility fair 等各式活動，活動資訊直接於大會官網公布，與會者註冊同時，即可報名參加，免去會與者自行規劃參訪澳洲學校行程

的時間，更直接吸引各國與會者到校，創造交流合作機會，值得未來相關活動舉辦借鏡參考。

四、臺灣學校嘗試以聯盟形式，或於「Study in Taiwan」下，或獨立參展。

亞太教育者年會參展成本相較低，較易負擔，國內學校嘗試以校際聯盟形式獨立參展，推廣其聯盟，觀察他國與會者許多仍習慣直接至「Study in Taiwan」攤位，故除服務聯合參展學校外，或可思考「Study in Taiwan」如何與校際聯盟連結。學校共享「Study in Taiwan」品牌識別度，聯合參展學校與聯盟學校在 SIT 大傘下，雖各自運作，仍可達整體臺灣高教品牌加乘效果。

2016 年美洲教育者年會參展成果報告

壹、緣起與目的

美洲教育者年會於 1948 年以 National Association of Foreign Student Advisers 之名成立，主要目的是在協助美國各大專院校、政府機構及私人組織中辦理有關在美就讀之外籍學生事宜的人員。該協會迅速擴張，參與人員開始包含註冊行政人員、英語專家，以及幫助外籍學生適應美國大學環境的社會義工。為因應會員數目的急遽成長，並反應會員身份的多元性，該組織於 1964 年更名為 National Association for Foreign Student Affairs。美洲教育者年會會員皆致力於替美國學生創造海外就讀機會，或是參與國際學術交流。隨著業務的擴張，該年會於 1990 年再次更名為 NAFSA: Association of International Educators。美洲教育者年會每年吸引許多國際教育學者、專家與會，共同研討關於國外求學、國際學生和學者交換，以及校園國際化等議題。

美洲教育者年會可略分為教育展(exhibition)與各樣講座(session)、工作坊(workshop)兩大項目：教育展部份包含各國教育推廣機構(如本會、德國 DAAD、日本 JAFSA、中國 CEAIE、美國 Fulbright Academy of Science and Technology)、學校、測驗中心(如 ETS、IELTS、College Board)、學生服務機構(如 Citibank, The Student Loan Corporation、InternationalStudentInsurance.com)、其他教育者年會(如 APAIE、EAIE)等攤位。展覽期間各攤位可宣傳自身優點，並推廣學程或產品，以此吸引各教育工作者，建立合作關係。

各項講座與工作坊除原先由年會預留之特別時段供 special interest group 或 plenary speaker 發表外，由各方教育工作者在展期 6~8 個月前投稿爭取，並經年會內部委員審查通過後，即可於展期間發表。講座與工作坊主題著重於國際教育的各個面向，包括各項國際學術交流合作的最新趨勢、成功範例分享、招生與促進交流中可應用之最新技巧與技術、各項國際政策影響、校園學程國際化等。同一場講座與工作坊講者通常來自不同國家、不同領域，藉此達到年會促進教育國際化與多元化的目的。

教育部自 95 年度起開始組團參加美洲教育者年會，近年年會舉辦時間、地點

與主題如下所示。

屆	時間	地點	主題
59	2007 年 5 月 27 日至 6 月 1 日	美國明尼蘇達州明 尼亞波利市	Preparing Global Citizens
60	2008 年 5 月 25 日至 30 日	美國華盛頓哥倫比 亞特區	Shaping the Future of International Education
61	2009 年 5 月 24 日至 29 日	美國加州洛杉磯	Fostering Global Engagement through International Education
62	2010 年 5 月 30 日至 6 月 4 日	美國密蘇里州堪薩 斯市舉行	The Changing Landscape of Global Higher Education
63	2011 年 5 月 31 日至 6 月 4 日	加拿大溫哥華	Innovation and Sustainability in International Education
64	2012 年 5 月 27 日至 6 月 1 日	美國德州休士頓	Comprehensive Internationalization: Vision and Practice
65	2013 年 5 月 26 日至 31 日	美國密蘇里州聖路 易市	Ideals and Impact in International Education
66	2014 年 5 月 25 至 30 日	美國加州聖地牙哥	Pathways to Global Competence
67	2015 年 5 月 24 至 29 日	美國麻州波士頓	New Horizons in International Education
68	2016 年 5 月 29 至 6 月 3 日	美國科羅拉多州丹 佛	Building Capacity for Global Learning

2016 年為第六十八屆美洲教育者年會，於 5 月 29 日至 6 月 3 日在美國科羅拉多州丹佛舉行，年會主題為 Building Capacity for Global Learning，全球約 100 多個國家超過 11,000 之國際教育學者與會；超過 350 個參展攤位。臺灣團由教育部國際及兩岸教育司委託本會負責各項事務統籌與臺灣攤位整體規劃設計；在本會蘇董事長慧貞的率團下，計有中國醫藥大學、明道學校財團法人明道大學、國立中央大學、國立成功大學、國立政治大學、國立交通大學、國立中興大學、國立中山大學、國立臺灣師範大學、國立臺灣大學、國立臺灣藝術大學、國立清華大學、靜宜大學、東吳大學、臺北醫學大學、淡江大學、慈濟大學與文藻外語大學共 18 所大學院校報名參加。教育部另有駐休士頓代表處教育組周組長慧宜、駐美代表處劉組長慶仁與朱秘書旭華參展，本會則由資深專員鍾明恂與專任助理黃麗潔前往參加。

藉由參加美洲教育者年會之機會，可透過與世界各國之國際事務人員進行面對面的意見交流，達到推廣臺灣高等教育、建立臺灣與美洲國際學術交流機制，以強化我國在美洲地區之招生宣傳及宣揚臺灣文化與環境，增加臺灣的國際曝光率，並達到擴大招收國際學生來臺就讀之目的。

貳、推展重點

1. 介紹臺灣高等教育現狀、特色及競爭優勢領域。
2. 宣傳臺灣相關配套措施及獎學金方案，以擴大招收外國學生來臺就讀。
3. 推廣華語文教育，吸引外國學生來臺學習華語。
4. 積極參與專題討論會，增加對美洲及其他地區高等教育的政策和發展趨勢之瞭解及交流。
5. 促進與世界各國高等教育機構之學術合作交流計畫。
6. 擴增海外交換學生及雙聯學位合作機會，增加國內學生出國研修機會。

參、預期目標

1. 增進國外大學和學生對於臺灣高等教育體制和環境的瞭解。
2. 增進對世界各國高等教育體制的現況、發展與相關議題的瞭解。
3. 促進本國大學與國外大學建立合作交流關係。
4. 宣傳各校針對美洲地區所設計之商業管理、短期課程等課程。
5. 招收外國學生來臺就讀和學習華語。

肆、執行成果

1. 臺灣團整體行程

日期	時間	活動事項
5/29(日)		建議出發至美國科羅拉多州丹佛最後日期
5/30(一)	15:00~17:00	臺灣團聯合場佈時間

日期	時間	活動事項
5/31(二)	08:30~15:30	※※※※教育展※※※※
	13:00~15:30	U.S. Higher Education Partnership Fair
	16:00~17:30	Opening Plenary Address: David Brooks
	17:30~19:30	Opening Celebration
6/1(三)	8:00	早餐會—Study Hawaii breakfast
	8:30~17:00	※※※※教育展※※※※
	8:30~10:00	<input checked="" type="checkbox"/> 【Poster】駐美教育組劉主任慶仁
	11:45~12:45	<input checked="" type="checkbox"/> 【Session】財團法人高等教育國際合作基金會蘇董事長慧貞
	13:15~14:15	<input checked="" type="checkbox"/> 【Session】國立臺灣大學吳副國際長俊輝
	15:00~16:00	<input checked="" type="checkbox"/> 展場活動 Happy Hour
	16:00~17:30	Wednesday Plenary Address: Bryan Stevenson
	18:30~21:00	Taiwan Night
6/2(四)	08:30~17:00	※※※※教育展※※※※
	10:00~12:00	Country Fair
	16:00~17:30	Thursday Plenary Address: Gayle Tzemach Lemmon
6/3(五)	08:30~11:15	※※※※教育展※※※※
	11:15~12:00	撤場時間
	15:00~16:15	Closing Plenary Address: Kailash Satyarthi
	16:30~17:30	Closing Celebration: Los Angeles 2017

2. 臺灣團員名單

#	機構/學校	姓名	單位	職稱
1	財團法人高等教育國際合作基金會	蘇慧貞		董事長
2		鍾明恂		資深專員
3		黃麗潔		專任助理
4	中國醫藥大學	楊良友	公共事務處	公共事務長
5	明道大學	汪大永	董事會	總校長
6		陳安琪	董事會	董事
7		湯蒞妍	美洲事務處	專案經理
8		李昭	美洲事務處	顧問
9	國立中央大學	吳子嘉	國際事務處	副國際長
10		馬佩君	國際事務處	組長
11	國立成功大學	陳靜敏	國際事務處	副國際長
12		鄧維莉	國際事務處	組員
13	國立政治大學	陳美芬	國際合作事務處	國合長
14		陶韻惠	國際合作事務處	北美暨亞太事務執行經理

#	機構／學校	姓名	單位	職稱
15		黃千容	商學院國際事務辦公室	經理
16	國立交通大學	張家靖	國際事務處	副國際長
17		張斐菁	國際事務處	行政專員
18	國立中興大學	魯真	國際事務處	國際長
19		唐品琦	國際事務處	組長
20	國立中山大學	郭志文	國際事務處	國際長
21		許玉娟	國際事務處	經理
22		鍾馥如	國際事務處	研究助理
23	國立臺灣師範大學	陳孟矜	國際事務處	招生輔導資深專員
24		連晟杰	國語教學中心	技術專員
25	國立臺灣大學	吳俊輝	國際事務處	副國際長
26		黃子瑜	國際事務處	幹事
27	國立臺灣藝術大學	李侑峰	國際事務處	國際合作組組長
28	國立清華大學	趙啟超	全球事務處	副全球事務長
29		劉俊余	全球事務處	專案經理
30		詹慧楨	全球事務處	專案經理
31	靜宜大學	林昌榮	國際暨兩岸事務處	國際長
32		邱惠娟	國際交流組	國際處執行秘書兼國際交流組組長
33	東吳大學	黃心怡	國際事務中心	主任
34		林心惟	國際事務中心	組員
35	臺北醫學大學	陳淑瑋	國際事務處	組長
36		陳佩宜	國際事務處	組長
37	淡江大學	李佩華	國際暨兩岸事務處	國際長
38		李靜宜	國際暨兩岸事務處	專案經理
39	慈濟大學	劉怡均	教務處	教務長
40		楊青穎	國際事務中心	組員
41	文藻外語大學	周守民		校長
42		楊晴雲	國際暨兩岸合作處	國際長
43		陳玉珍	國際事務系	系主任
44		葉佰賢	國際暨兩岸合作處	合作交流組組長

3. 臺灣攤位規劃設計與現場狀況

本次會場設在美國科羅拉多州丹佛之 Colorado Convention Center，由本會負責攤位之承租、設計及搭建；本次會議共承租 1 個 6mX12m 教育展攤位(72 平方公尺)，主題設定為：Study in Taiwan。

攤位設計延續近年本會參加各洲教育者年會已建立之 Study in Taiwan 意象，結合臺灣高等教育與多元文化精神，並由所有臺灣參展學校共同使用之，規劃為「學校展示區」、「排班會談區」與「整體推廣區」3 個功能區；此外，本年特別爭取 Hanging Sign 的設置，藉由空中懸掛「Study in Taiwan」標誌，

提升攤位能見度。

- 「學校展示區」—每校一會談長桌，長桌大小為 100(L)X50(W)X100(H)，每長桌配置一張高腳椅；長桌下方則為學校之儲物空間，提供各校放置備用的文宣與禮品。
- 「會談區」—提供各參展校與姐妹校或與會者洽談，共有 5 張會談桌；與外賓會談之參展校有優先使用權。
- 「整體推廣區」分為「Study in Taiwan 整體行銷」與「2017 APAIE 行銷」；前者由本會負責，提供共同文宣展示與協助推廣臺灣高等教育；後者由國立中山大學負責，推廣行銷明年於臺灣高雄所舉辦之亞太教育者年會。

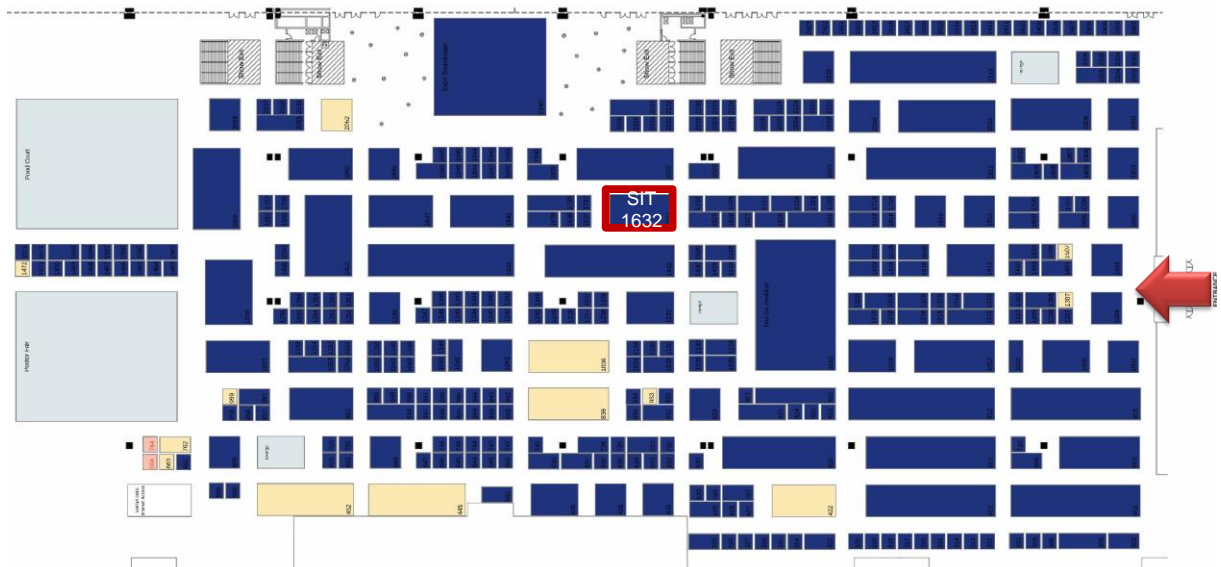

展場平面圖

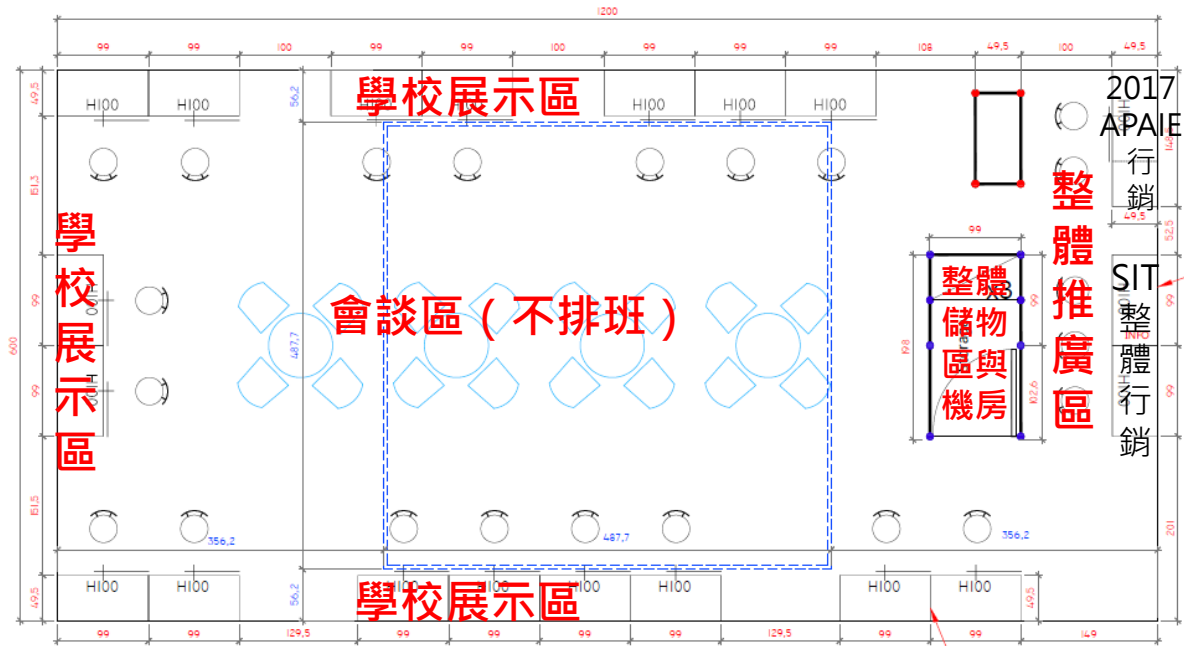

臺灣館(Study in Taiwan Booth# 1632)平面配置圖

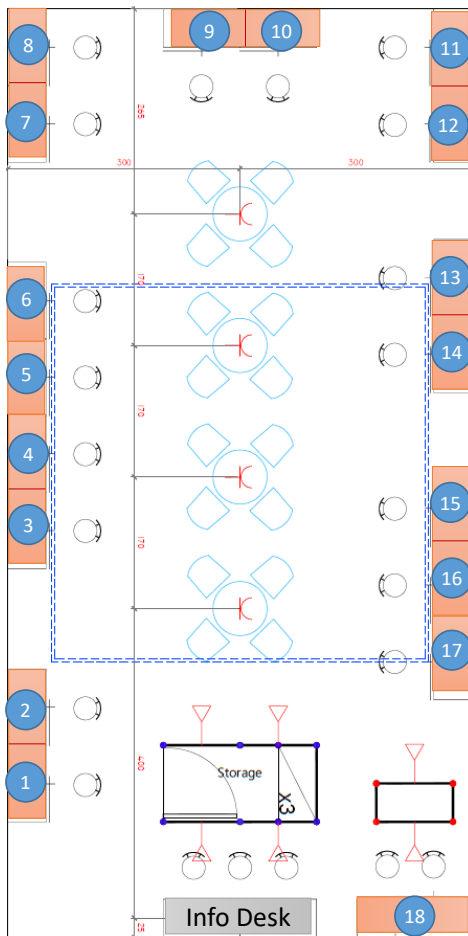

#	學校名稱	
1	中國醫藥大學	China Medical University
2	明道大學	Mingdao University
3	國立中央大學	National Central University
4	國立交通大學	National Chiao Tung University
5	國立清華大學	National Tsing Hua University
6	國立政治大學	National Chengchi University
7	國立成功大學	National Cheng Kung University
8	國立中興大學	National Chung Hsing University
9	國立臺灣師範大學	National Taiwan Normal University
10	國立臺灣大學	National Taiwan University
11	國立臺灣藝術大學	National Taiwan University of Arts
12	靜宜大學	Providence University
13	東吳大學	Soochow University
14	臺北醫學大學	Taipei Medical University
15	淡江大學	Tamkang University
16	慈濟大學	Tzu Chi University
17	文藻外語大學	Wenzao Ursuline University of Languages
18	2017 APAIE 國立中山大學	2017 APAIE National Sun Yat-sen University

臺灣參展學校展示長桌平面配置圖



臺灣攤位 3D 配置圖



財團法人高等教育國際合作基金會與國內 18 所公私立大專院校聯合參與第 68 屆美洲教育者年會



駐丹佛代表處處長(右4)、駐休士頓教育組周組長慧宜(右2)於臺灣攤位前合影



臺灣各校參展代表與合作學校會談熱絡

臺灣館實況

4. 臺灣講座

今年臺灣有二篇講座與一篇海報講座發表，分別為本會蘇董事長慧貞擔任講者之「Global Education and Research Powerhouses: Korea, Taiwan, and Australia」、國立臺灣大學吳副國際事務長俊輝主持並擔任講者之「Restructuring for Optimal Administration of Internationalization Efforts」、以及由駐美代表處劉組長慶仁所主持之「Taiwan: An Excellent Destination for Internships Abroad」。

(1) 本會蘇董事長慧貞擔任講者之「Global Education and Research Powerhouses: Korea, Taiwan, and Australia」

講座內容藉由本會、韓國與澳大利亞分別其國家當前高等教育之現況與未來展望，分享國際化策略。其中本會蘇董事長也特別針對明年將於臺灣高雄所舉辦之 2017 年亞太教育者年會大力推廣，行銷臺灣。現場反應熱烈，能在重要的國際場合中主動出擊，並獲正面迴響，實在不虛此行。

(2) 國立臺灣大學吳副國際事務長俊輝主持並擔任講者之「Restructuring for Optimal Administration of Internationalization Efforts」

講座內容藉由澳大利亞西澳大學、日本筑波大學與臺灣國立臺灣大學分別就三校各自的現況及處境，分享其行政層面上的國際化策略及措施，尤其筑波大學與臺灣大學由於互為重點姊妹校，兩者的演講內容交叉呼應，獲得聽眾很高的迴響。三位講者都強調了如何以政策及措施方式有效整合校園內的教授、學生、行政單位及人員、以及校外的相關機構甚至政府體系，來提升高等教育單位的國際化。本次的三國三校結盟分享與討論，提供與會者一個很難得特殊的場合來學習交換國際化的經驗及有效做法。

(3) 駐美代表處劉組長慶仁所主持之「Taiwan: An Excellent Destination for Internships Abroad」

教育部自 104 年起試辦「優秀外國青年來臺蹲點計畫」(Taiwan Experience Education Program, 簡稱 TEEP) 成效卓著，本年更藉美洲教

育者年會大力行銷。本講座介紹目前之 TEEP 計畫，以複合式學習方案內容，依各國青年跨境研習需求規劃設計之課程，包含技職訓練、短期課程、研究、專業實習，並輔以華語研習及文化活動。TEEP 期待吸引更多優秀外國青年來臺深刻體驗我國教育、學術、產業、環境等優勢，進而可能產生更多國際聯結，建立國際口碑，除有助於我推動高等教育輸出及國際華語文研習，亦能促進國內高等教育國際化多元卓越發展，提升臺灣整體國際能見度。

時間	主題與講者
8:30~10:00	<p>【Poster - Work, Internship, and Volunteer Abroad】 Taiwan: An Excellent Destination for Internships Abroad Location: Exhibition Hall, Poster Fair Area Chair: 駐美教育組劉主任慶仁</p>
11:45~12:45	<p>【Session】Global Education and Research Powerhouses: Korea, Taiwan, and Australia Location: Street Level, Room 404 Speaker: 財團法人高等教育國際合作基金會蘇董事長慧貞</p>
13:15~14:15	<p>【Session】Restructuring for Optimal Administration of Internationalization Efforts Location: Street Level, Room 404 Chair: 國立臺灣大學吳副國際長俊輝</p>

5. 共同文宣及禮品

此次計有共同文宣 5 份，各文宣與禮品均依照不同功能與場合使用。手冊部分以本會所編製的 Booth Guide 最受到歡迎，索取率最高。Booth Guide 為本會因應各年會參展所精心設計之參展手冊，經過多年之改良，目前主要內容為學科表、學校排班資訊、講座與活動宣傳資訊、以及參展校之通訊錄。其中尤其以學科表最受到外賓之青睞，對於整齊清楚的參展校對應各學科所提供之對照資訊，外賓均讚譽有加。

因應本次年會所準備之文宣與紀念品

品名	用途
Study in Taiwan 手冊	於「整體推廣區」發放給與會者
Study in Taiwan Flyer	
學華語到臺灣手冊	
TEEP 計畫文宣	
Taiwan Booth Guide(學科表、排班表、通訊錄等)	

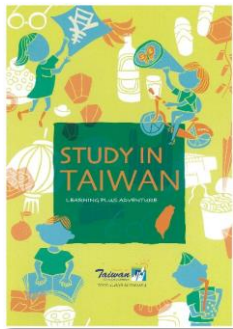

Study in Taiwan(手冊)

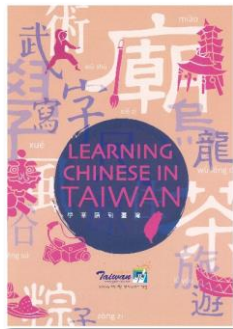

學華語到臺灣

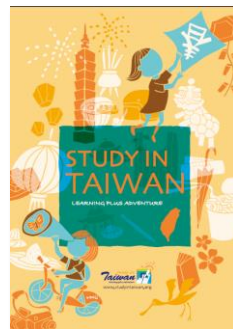

Study in Taiwan(摺頁)



TEEP(摺頁)

Study in Taiwan 手冊與 Flyer



2016 NAFSA Taiwan Booth Guide

6. 問卷調查

為更有效達成參展目標並了解執行成果，本會並設計問卷由各校代表於洽談後請與會者填寫問卷，目的是為了解各國希望與臺灣達成合作的領域及方式、臺灣高等教育吸引國外機構洽談合作的重要因素，以及參加海外教育者年會的效益程度。問卷結果分析說明如下：

(1)至臺灣館參觀者身分—以行政人員來臺灣館洽談居多，約占 63%。

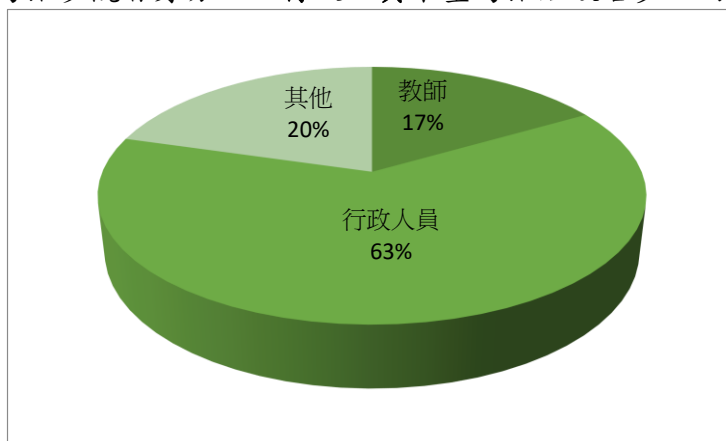

(2)參觀者國別—來臺灣館洽談之人員以美洲地區學校人員居多，約占 49%，其次為亞洲地區，約占 26%。

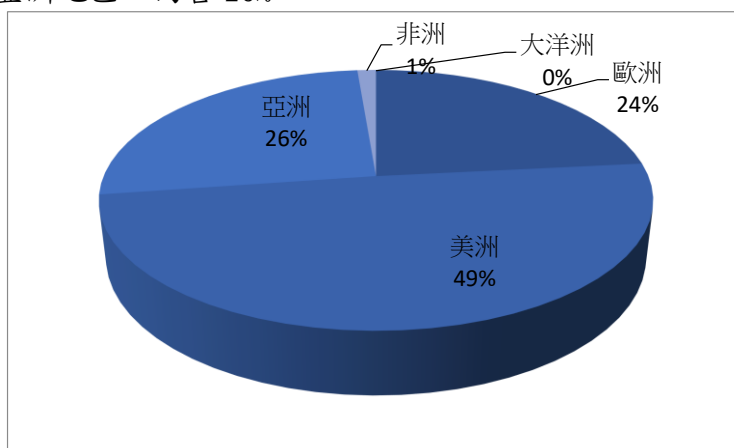

(3)參觀者希望與臺灣學校締結的合作關係—以希望與臺灣學校學生交換之合作關係為第一，均約占 20%，其次為締結姊妹校之合作關係，約占 18%。

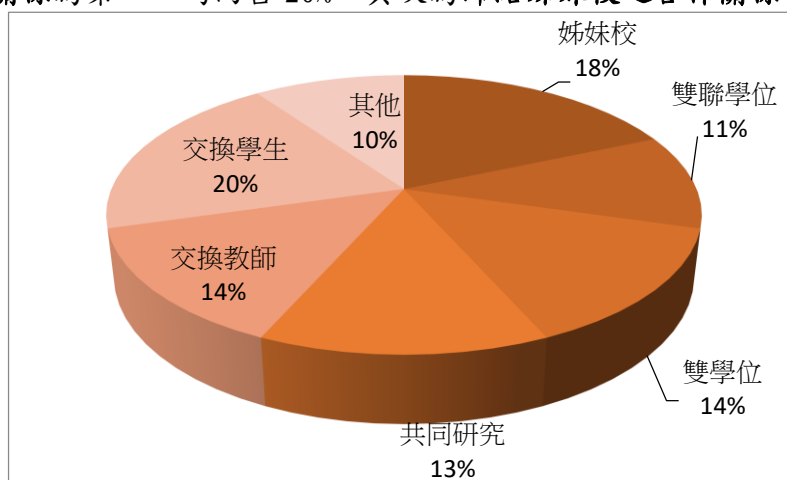

(4)參觀者希望與臺灣學校合作的課程領域別—以**短期課程**為第一，約占 25%，其次為**科技工程**，約占 18%。

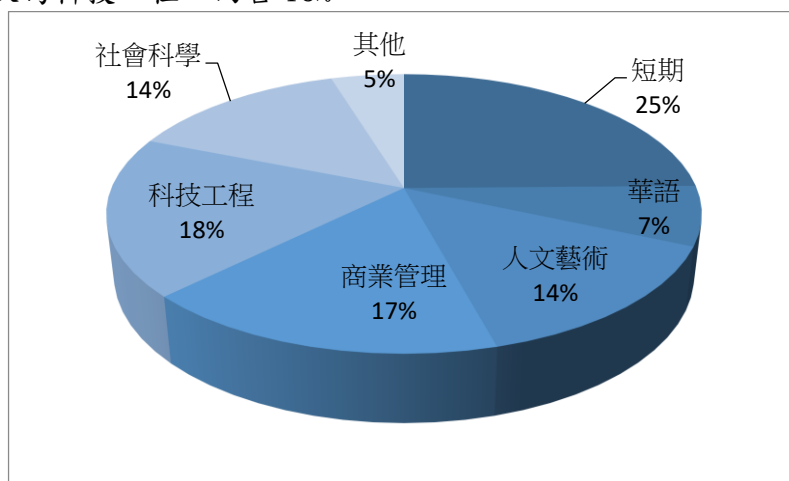

(5)參觀者認為臺灣吸引外國學生來臺就學的重要因素—認為**英語授課**為吸引**外生來臺就讀**之主要因素，約占 34%，其次為**臺灣教育之優良品質**，約占 27%。

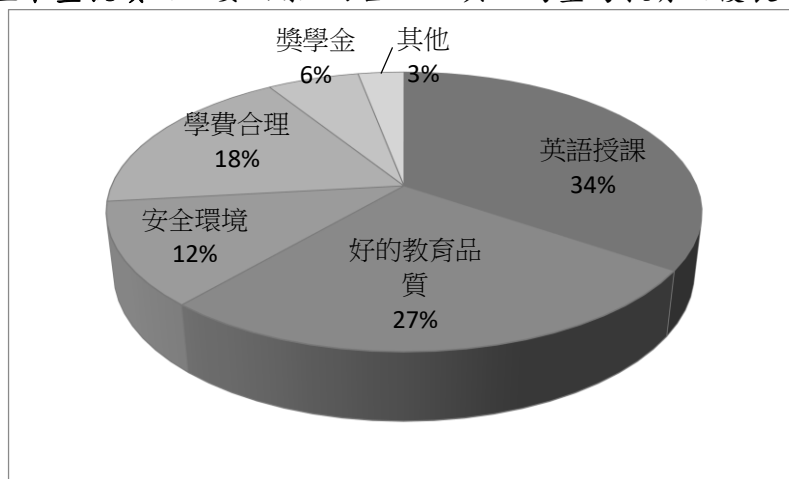

伍、參展學校聯合參展滿意度

本次參展於展後針對 18 參展學校進行聯合參展滿意度調查，目的是為了解各參展校對於各項參展籌備規劃之意見與滿意度，以作為後續策展之參考。問卷結果分析說明如下：

(1)展場臺灣館攤位規劃

在攤位規劃部分，本年度臺灣館租用一 72 M² 之攤位。每校有獨立之展示長桌可使用，中間會談區域提供各參展學校自由使用。由於 NAFSA 規

模很大，參展人數眾多，部分學校仍覺得臺灣攤位空間略嫌擁擠；多數學校仍對於能增加 Hanging Sign 的設置，提升攤位能見度而感到滿意。各校對於臺灣攤位規劃之滿意度如下所示：

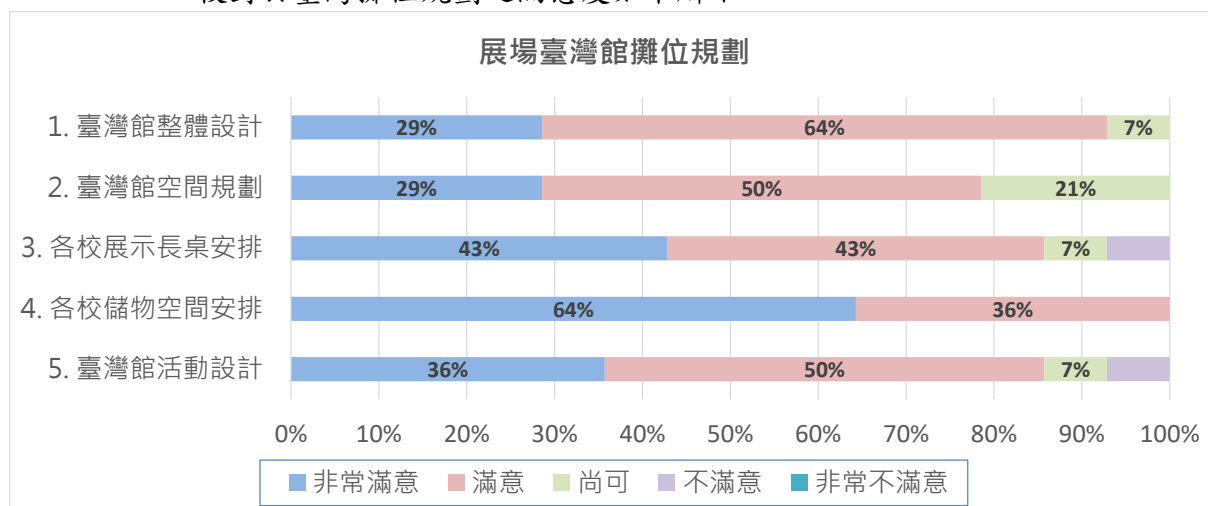

(2) 整體文宣設計—在整體文宣設計部分，多數參展學校均滿意本會所設計之共同文宣。

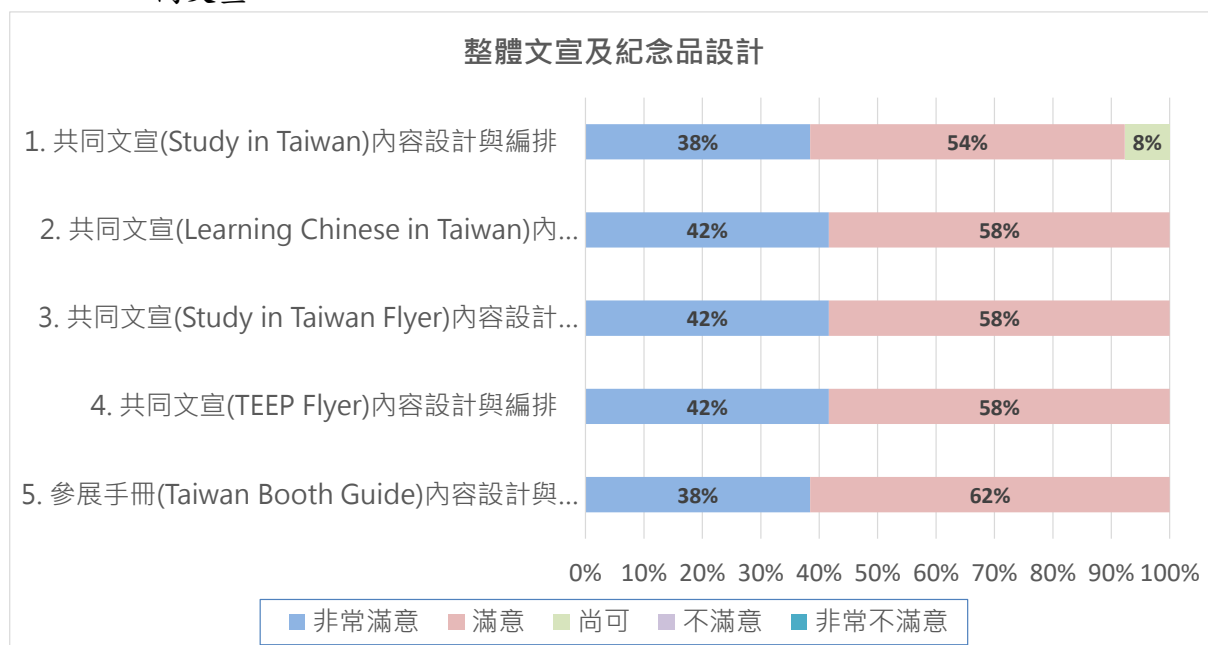

(3) 參展事務籌備規劃—在參展事務籌備規劃部分，參展學校均滿意本會於參展事務，無論是會前或會中所提供之各項訊息服務與籌辦會議之規劃。

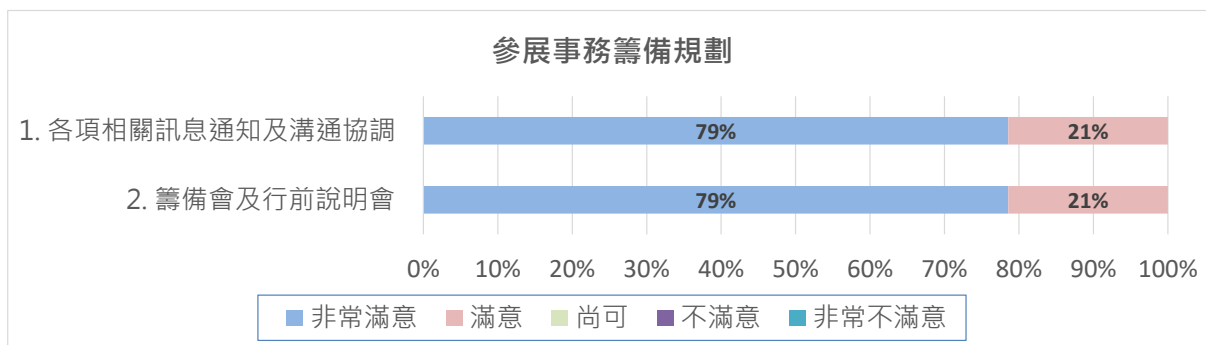

陸、參展效益

1. NAFSA 是全球最大的高等教育交流平臺，參加人數最多，於會中主動積極與各國代表互動，可達到良好的 networking 效果。
2. 大會所邀請之專題演講人，均為一時之選，內容精彩，從他們的演講，可獲得許多知性和感性上的啟發。無論是演講內容或演講的技巧，均有值得學習的地方。
3. 臺灣團藉由本屆美洲教育者年會，以 Study in Taiwan 為號召，結合臺灣高等教育與多元文化精神，並利用本會所製作之整體文宣，吸引許多國外教育人士駐足瀏覽與索取；輔以於 NAFSA 大會手冊中放置廣告，推廣臺灣高等教育、華語文師資及短期課程，藉使臺灣高等教育在國際上更具能見度。
4. 國內多數參展學校對於參加本年美洲國際教育者年會對該校國際知名度之提升、姊妹校關係之鞏固、國際合作機會之拓展等效益，均給予高度之評價；對於參展所帶來之整體效益更有百分之百之滿意度。然在講座參與之部分，約有半數之參展校因將較多之心力放在拓展學校合作之關係上，而無法抽空參加講座，甚為可惜。

學校參與2016NAFSA之具體成果

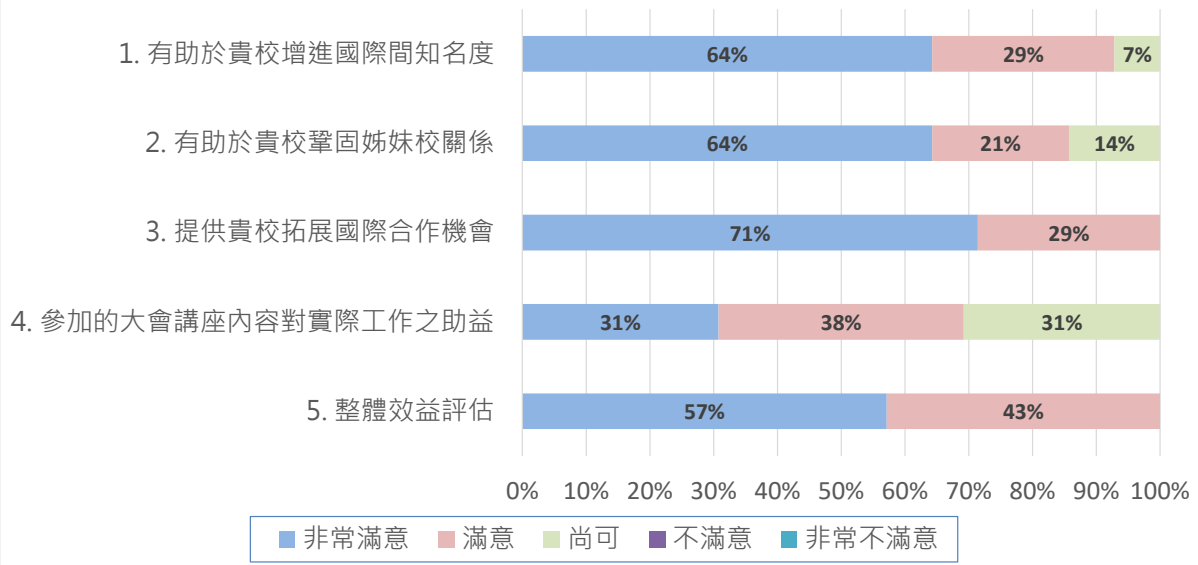

5. 在參展執行成果與預期目標之差異，參展校無論在至參展攤位詢問貴校相關資訊之人數、參展期間與國外或當地學校建立之合作計畫、參展期間與國外或當地學校建立姊妹校情形，實際達成數量均較預期數量來的高，達成率超過 100%。

項目	實際數量	預估數量	達成率
至參展攤位詢問貴校相關資訊之人數	666	478	139%
參展期間與國外或當地學校建立之合作計畫	185	130	142%
參展期間與國外或當地學校建立姊妹校情形	99	62	160%
參加大會 Session	23	25	92%

6. 美洲教育者年會是三大洲國際教育者年會（亞太、美洲、歐洲）中規模最大、參加人數最多的一個年會。其中之參展單位與參加代表來自世界各地，皆為高等教育組織之教職員，提供了一個絕佳機會可宣傳臺灣之高等教育。聯合參展提供觀展者完整的臺灣高教的資訊，亦可節省各校攤位租用費用，並使得「Study in Taiwan」能在國際場域以國家之名稱與世界各國之高等教育齊驅，將臺灣精采地呈獻於國際場域，使本國於國際發出響亮之聲，實屬難得之機會。此次參展成果豐碩，值得持續參加，吸取國外經驗，並增加直接接觸媒合機會。

柒、檢討與建議

1. 美洲教育者年會為三大年會規模最大者，每年約有 800 個展覽單位，8000~10000 人參展。相較於日、韓、中國大陸等亞洲國家，在偌大之展場中，臺灣攤位因規模較小，能見度略遜一籌。因此建議美洲教育者年會場地應擴大為目前之 1.5~2 倍外，在展場佈置之費用亦應增加以凸顯臺灣攤位之顯著性。
2. 參加講座發表之效益無法以量化數據表述。參展人透過講座、工作坊與和各校間的經驗交流分享，宏觀視野、思考多面向的教育議題，幫助臺灣高等教育與國際接軌、激發創意，藉由議題之發表於講座中省思國際化經營方針並找出眼前發展困境的可能解決方式。雖然今年講座臺灣從缺，仍建議每年編列 1~2 名講者差旅補助，鼓勵各校國際長於年會中踴躍發表交流經驗。此外每年大會安排了上百場的精彩講座場次，唯臺灣代表所參與之情況不夠踴躍，因此建議學校代表於參展時應利用時間多參與論文發表，學習他人在國際交流事務上的經驗，以提昇自己處理國際合作上的素養。
3. 各參展校有九成有再次參展之意願，透過參展的機會不僅增加學校國際上的能見度，亦可利用這平臺與各姐妹校交流使得在合作上更密切，因此多數學校明年仍有意願參加。學校也建議臺灣攤位能在既有之基礎上，再擴大發展。

參展校明年是否仍有意願加入聯合參展				
非常願意	願意	考慮	不願意	非常不願意
82%	9%	9%	0%	0%

【附錄 1】補助講者會議報告

出席國際教育者年會會議報告					
姓名	吳俊輝	職稱	副國際長	學 校 系所／單位	國立臺灣大學
會議名稱	2016 美洲教育者年會				
會議日期	2016.5.29~6.3	地點	科羅拉多州丹佛市		
講座主題	Restructuring for Optimal Administration of Internationalization Efforts				
講座摘要 (請以中文撰述 本次講座內容 摘要)	<p>本次講座主要在討論如何透過行政體系的重整或改善來提升國際化，此講座由國立臺灣大學吳俊輝副國際長主持，並分別由來自三個國家的專家學者各進行約 20 分鐘的分享：澳大利亞西澳大學的 Prof. Kent Anderson (Deputy Vice-Chancellor for Community & Engagement)、日本筑波大學的 Prof. Caroline Benton (Vice President and Executive Director)、國立臺灣大學的吳俊輝教授 (Deputy Vice President for International Affairs)。三位講者分別就三校各自的現況及處境，分享其行政層面上的國際化策略及措施，尤其筑波大學與臺灣大學由於互為重點姊妹校，兩者的演講內容交叉呼應，獲得聽眾很高的迴響。三位講者都強調了如何以政策及措施方式有效整合校園內的教授、學生、行政單位及人員、以及校外的相關機構甚至政府體系，來提升高等教育單位的國際化。</p>				
發表講座 心得	<p>此次講座的聽眾逾半百，受到與會者近一千人次的關注，以及超過二十位與會的正式具名連署支持，在講座的問答時間，也有多位提出很好的問題，例如如何終止已無實質的 MOU、如何讓校園學者更有效地參與國際事務、國際排名的實質影響力等等，這些議題在講座的過程中都有被討論到，只是與會者對於細節頗有興趣，因此持續關注。本次的三國三校結盟分享與討論，提供與會者一個很難得特殊的場合來學習交換國際化的經驗及有效做法，過程反應熱烈。能在重要的國際場合中主動出擊，並獲正面迴響，實在不虛此行。</p>				
參與本屆	<p>本次臺大參加美洲教育者年會的主要目的有二：穩固姊妹校之間關係</p>				

<p>年會心得</p>	<p>並尋求新的合作計畫，及發表講座。</p> <p>在和姊妹校連繫並尋求新合作計畫部分，本次會面了超過 50 所姊妹校，除了討論交換平衡的議題外，大部分的學校都對選送學生來臺大參加短期課程有興趣，目前臺大已執行 Plus Academy 近兩年，開有春季班、夏季班，另秋季班及冬季班也將開辦，以達四季皆有短期班的目標。許多姊妹校其實也有提供類似的短期課程，希望能吸引本校學生在春季或暑假期間前往他們學校參加短期課程。</p> <p>此外，臺大也持續探索與姊妹校合作實習計畫的可能性，不少姊妹校，尤其是歐美姊妹校都表示高度興趣，認為這對吸引他們學生來臺大交換會有相當的助益。由此可見，短期課程和實習是未來幾年國際教育發展的重點，也會是臺大努力的目標，希望能藉由更多元的教學方式，讓更多國際學生願意選擇本校作為 study abroad 的地點，先透過短期交換來試水溫，期能更進一步選擇臺大作為攻讀學位的第一選擇。</p> <p>在講座的部分，台大和 FICHET 基金會的理念相同，我們認為參與各大教育年會時，進行發表所帶來的宣傳效果及影響力會遠大於在會場與個別學校單獨會面。一方面可以讓許多原本不認識、但對主題有興趣的與會者進一步了解臺灣，另一方面可與共同發表的學校建立更深的連結。本次講座發表的部分，臺大和日本筑波大學及澳洲西澳大學共同發表，現場反應熱烈，相信對於提升臺灣在國際教育者間的知名度有著相當正面的效果。</p>
<p>結論與建議</p>	<p>增加與國內與會者互動機會</p> <p>本次臺灣共有多所學校與基金會共同設攤參展，然而雖有 Taiwan Night，但場地及設計讓彼此不易交稔，而本國的與會者之間也沒有其它有效互動的機會，整個會期過程中連一張團體照都沒有。各校在過程中都各自打拼，很是認真，但若能有更好的整合，展現高質化的團隊精神及 Leadership，將會更好。</p> <p>增加與國外與會者互動機會</p> <p>本次有舉辦 Taiwan Night 及依往例的 Happy Hour。Taiwan Night 的飲料服務很好，但供食相當寒酸，讓與會的貴賓抱怨連連，有失臺灣的顏面，這和我們自己受邀參與的其它“Night”相比，相形失色，對本國的形象有很大的打擊。Happy Hour 則吸引與會者前來臺灣攤位與臺灣學校代表互動，但或許宣傳可再改進，參加的國際友人並不多，效果不彰。</p>

以上的我國活動和其他參展單位主辦的早餐會或晚宴相比，顯然效益可再加強，固然經費預算是個可能的主要問題，但在有限的經費下應還有大幅的改進空間。若經費允許，建議教育部及基金會可考慮改採早餐會或輕食晚宴的形式，對於各校鞏固姊妹校關係以及和其他與會者互動，會有更好的效果。此次邀請夥伴各校來參與的過程，真的是有損臺灣顏面。

講座現場照片：



【附錄 2】駐美國代表處教育組新聞稿

2016 年美國國際教育者年會 行銷留學臺灣成果豐碩

提供單位：駐美國代表處教育組

提供日期：105 年 7 月 5 日

我國高等教育國際合作基金會率同大學校院代表參加今(2016)年 5 月 29 日至 6 月 3 日在美國科羅拉多州丹佛舉行的美國國際教育者協會(NAFSA)年會，除了以「Study in Taiwan」於展覽會場設置攤位，行銷留學臺灣，也參與 2 場演講座談。駐美國代表處教育組亦報名參加大會舉辦的海報展(Poster Fair)及國家展(Country Fair)，期能拓展臺灣高等教育的國際知名度。

NAFSA 年會是全球規模最大的國際教育會議，每年皆有數千名來自世界各地的國際教育人士與會，今年年會議題為「Building Capacity for Global Learning」。我國大學校院參加 NAFSA 年會已有多年，今年由高等教育國際合作基金會蘇董事長慧貞率團，計有 18 所大學校院、44 位代表參與。駐美國代表處教育組另以「Taiwan: A Good Destination for Study Abroad and Internship」為題，申請參加年會 6 月 1 日海報展，並參加 NAFSA 次團體 Embassy Dialogue Committee on Education 6 月 2 日主辦的國家展，分享留學臺灣最新資訊，主題醒目生動，吸引人潮駐足，並獲熱烈迴響。

國立中山大學明(2017)年 3 月初將在高雄主辦亞太國際教育者協會(APAIE)年會，特別於 6 月 1 日晚間舉辦臺灣之夜(Taiwan Night)，由參展學校邀請與會之海外姐妹校代表等參加，在輕鬆互動的氣氛下，邀約大家明年高雄見，以促進我國大學校院之國際交流及合作。



駐美國代表處教育組以「Taiwan: A Good Destination for Study Abroad and Internship」參加海報展。



駐美國代表處教育組參加國家展，行銷留學臺灣。

高教精英匯流美洲教育者年會 臺灣推高能見度

(本報訊)全球規模最大之教育者年會－美洲教育者年會(NAFSA)，於5月31日於美國科羅拉多州丹佛登場。今(2016)年為第68屆年會，吸引來自美洲、歐洲、亞洲、非洲等全球各地超過10,000位從事高等教育國際合作之學校或機構代表聚集交流；此次年會中臺灣以「Study in Taiwan」設置教育展攤位發展，另有2場講座(Session)與1場海報講座(Poster Fair)發表，期能提升臺灣高等教育之國際知名度，並進一步發展高等教育國際化之合作契機。

臺灣院校參與美洲教育者年會已行之有年，今年透過財團法人高等教育國際合作基金會之統籌，在蘇董事長慧貞的率領下，共計18所大專院校約44位代表共同參與。教育部由駐美代表處教育組劉組長慶仁與駐休士頓代表處教育組周組長慧宜代表參加，與國際教育友人分享教育近年推動的幾項重要國際化策略。

今年度美洲教育者年會主題為「全球學習力之構建」(Building Capacity for Global Learning)，除了邀請美國最知名的文化政治評論家David Brooks進行專題講座，大會也規劃了非常多的工作坊(workshop)、主題研討會(symposium & seminar)及講座(session)場次，提供與會人士以及各高等教育機構之國際專業人員學習與交流。臺灣代表對國際事務的嫺熟，加上流利的英文表達能力，成功為各校拓展了與國外大學之交流與合作空間。

美洲來臺境外學生2015年共約有7,144人，較前一年度成長了16%，其中學位生2,305人約占32%，非學位生4,839人約占68%。學位生來臺就學者多以「商業及管理」、「工程」、「社會及行為科學」為主要修讀領域，非學位生則以華語生為大宗；臺灣院校在今年的年會，主打商管、工程及社會科學等雙聯及雙學位課程，而針對非學位生

，則著力於交換學生、華語及短期實習計畫。近年來「Study in Taiwan」品牌已逐漸在國際高等教育市場推高能見度，除了臺灣優質的高等教育外，豐富多元的友善文化與安全便利的生活環境，亦是吸引國際教育機構與臺灣合作的因素之一；藉由參與海外教育者年會，發揚「Study in Taiwan」之優勢，期以「充足獎學金、高品質教育、多元文化、友善環境」提升臺灣高等教育國際知名度及強化與美洲高教機構之合作。

而為了進一步推廣2017年將於臺灣高雄由國立中山大學所主辦之亞太教育者年會，今年也特別舉辦了臺灣之夜(Taiwan Night)餐會，由所有參展校代表邀請其海外姐妹校共同參加，參與人數達120位。除了希望能廣邀更多國際教育友人前來臺灣參加2017年亞太教育者年會外，也透過餐會在輕鬆的氣氛下，加深雙方之瞭解，使能提升未來更多臺美學術交流及合作機會。



駐丹佛辦事處張詩瑞處長與駐休士頓教育組組長周慧宜亦出席餐會。國立中山大學國際事務長郭志文(右一)、中國醫藥大學公共事務長楊良友(左三)、高等教育國際合作基金會董事長蘇慧貞(左五)、駐休士頓辦事處教育組組長周慧宜(左四)、國立交通大學副國際長張家靖(右四)、駐丹佛辦事處處長張詩瑞(右五)

2016 年歐洲教育者年會參展成果報告

壹、緣起與目的

「歐洲國際教育協會」(European Association for International Education, EAIE) 為一非營利組織，成立宗旨在推廣和促進歐洲與國際高等教育，其業務包括提供國際教育者專業訓練、發行定期刊物、與舉辦年度會議等。EAIE 會員由 1600 所以上之國際院校組成，每年在歐洲舉辦的年會被視為歐洲地區最重要的國際教育大會。其合作夥伴包含許多國際教育組織，如亞太教育者年會(APAIE)、德國學術交流協會(DAAD)、英國文化協會(The British Council)、美洲教育者年會(NAFSA)、歐洲大學協會(EUA)等。該協會網址：<http://www.eaie.org/home.html>

歐洲教育者年會可略分為教育展(exhibition)、講座(session)與工作坊(workshop)、交流(Networking)等；教育展部份包含各國教育推廣機構(如本會、德國 DAAD、日本 JAFSA、中國 CEAIE)、學校、測驗中心(如 ETS、IELTS)、學生服務機構(如 The Student Loan Corporation、International Student Insurance. com)、其他教育者年會(如 APAIE、NAFSA)等攤位。展覽期間各攤位可宣傳自身優點，並推廣學程或產品，以此吸引各教育工作者，建立合作關係。各項講座與工作坊由各方教育工作者在展期約 10 個月前投稿爭取，並經年會內部委員審查通過後，即可於展期間發表。講座與工作坊主題著重於國際教育的各個面向，包括各項國際學術交流合作的最新趨勢、成功範例分享、招生與促進交流中可應用之最新技巧與技術、各項國際政策影響、校園學程國際化等。同一場講座與工作坊講者通常來自不同國家、不同領域，藉此達到年會促進教育國際化與多元化的目的。交流活動則為一些休閒性，例如合唱團、慢跑、瑜珈等，藉由活動來促成世界各地來參加年會者之交流。

本會自 96 年起開始組團參加歐洲教育者年會，近年年會舉辦時間、地點與主題如下所示。

屆	時間	地點	主題
19	2007 年 9 月 12 日至 15 日	挪威特隆赫姆	Reaching for new shores

20	2008年9月10日至13日	比利時安特衛普	Re-designing the map of European higher education
21	2009年9月16日至19日	西班牙馬德里	Connecting continents
22	2010年9月15日至18日	法國南特	Making knowledge work
23	2011年9月13日至16日	丹麥哥本哈根	Cooperate - Innovate - Participate
24	2012年9月11日至14日	愛爾蘭都柏林	Rethinking education, reshaping economies
25	2013年9月10日至13日	土耳其伊斯坦堡	Weaving the future of global partnerships'
26	2014年9月16至19日	捷克布拉格	Stepping into a new era
27	2015年9月15至18日	英國格拉斯哥	A wealth of nations
28	2016年9月13至16日	英國利物浦	Imagine...

2016年為第二十八屆歐洲教育者年會，於9月13日至16日在英國利物浦 The Arena and Convention Centre Liverpool (ACC Liverpool)舉行，年會主題為「Imagine...」，全球共計90餘個國家、超過5200位國際教育學者與會，共計236個單位參展。臺灣團由教育部國際及兩岸教育司委託本會負責各項事務統籌與臺灣攤位整體規劃設計；在教育部國際及兩岸教育司楊司長敏玲與本會廖執行長思善的率團下，計有中國醫藥大學、高雄醫學大學、南華大學、國立中央大學、國立成功大學、國立政治大學、國立暨南國際大學、國立交通大學、國立中正大學、國立中興大學、國立中山大學、國立臺北科技大學、國立臺灣師範大學、國立臺灣大學、國立臺灣科技大學、國立清華大學、實踐大學、東吳大學、臺北醫學大學與淡江大學，共20所大學院校參加。此外，駐英國代表處教育組歐陽組長彥恆亦陪同參展，本會另有計畫專員鍾明恂與洪志衛前往參加。

藉由參加歐洲教育者年會之機會，可透過與世界各國之國際事務人員進行面對面的意見交流，達到推廣臺灣高等教育、建立臺灣與世界各國國際學術交流機制，以強化我國在歐洲地區之招生宣傳及宣揚臺灣文化與環境，增加臺灣的國際曝光率，並達到擴大招收國際學生來臺就讀之目的。

貳、推展重點

1. 介紹臺灣高等教育現狀、特色及競爭優勢領域。
2. 宣傳臺灣相關配套措施及獎學金方案，以擴大招收外國學生來臺就讀。
3. 推廣華語文教育，吸引外國學生來臺學習華語。
4. 積極參與專題討論會，增加對歐洲及其他地區高等教育的政策和發展趨勢之瞭解及交流。
5. 促進與世界各國高等教育機構之學術合作交流計畫。
6. 擴增海外交換學生及雙聯學位合作機會，增加國內學生出國研修機會。
7. 行銷 2017 年於台灣所舉辦之亞太教育者年會

參、預期目標

1. 增進國外大學和學生對於臺灣高等教育體制和環境的瞭解。
2. 增進對世界各國高等教育體制的現況、發展與相關議題的瞭解。
3. 促進本國大學與國外大學建立合作交流關係。
4. 宣傳各校針對各地區所設計之課程。
5. 招收外國學生來臺就讀和學習華語。

肆、執行成果

1. 臺灣團整體行程

日期	時間	地點	活動事項
9/13 (二)	10:15~17:30		CAMPUS TOUR(參加者自行向大會報名)
	15:00~17:00	ACC LIVERPOOL	臺灣團聯合場佈時間
	18:30	美味軒(美美)餐廳	駐英國教育組宴請台灣代表團
	18:00~19:30	Great Hall, St George's Hall	EAIE Newcomers' Welcome Reception(大會活動)
9/14 (三)	8:30~18:00	Exhibition Center Liverpool	教育展
	9:30~11:00	Arena, Level -1, ACC	Opening Plenary(大會活動)

日期	時間	地點	活動事項
	14:00~15:00	Room 11C, Level 1, ACC	【SESSION 3.08】 Regional collaboration networks: lessons from SATU Speaker: 國立成功大學黃國際長悅民
	18:00	Tate Liverpool, Grand Foyer	奧地利學術交流總署餐會
	18:15~19:45	Main Hall, The Liverpool Cathedral	Opening Reception(大會活動)
9/15 (四)	8:30~18:00	Exhibition Centre Liverpool	教育展
	13:00~13:45	Hall 1A, Level 1, ACC	Lunch-time Plenary (大會活動)
	18:30~21:00	Hard Days Night Hotel, Zygmant suite	Taiwan Night
9/16 (五)	09:00~13:30	Exhibition Centre Liverpool	教育展
	10:30~11:30	Room 11B, Level 1, ACC	【SESSION 11.06】 Summer schools on the rise: finding your profile Chair: 國立臺灣大學許幹事慧雯
	12:30~13:00	ACC LIVERPOOL	臺灣團撤場時間
	12:00~13:30	Hall 1A, Level 1, ACC	Closing Plenary(大會活動)
	13:30~15:00	Arena foyer, Level -1, ACC	Closing Luncheon (大會活動)
9/17 (六)			預定返台或前往布達佩斯參加「臺灣—匈牙利圓桌會議」

2. 臺灣團員名單

今年臺灣團共 20 校聯合參展，共 41 人。另有國立台北大學、國立台中教育大學、輔仁大學、逢甲大學、靜宜大學等五校，因臺灣攤位容量有限無法聯合參展，自行前往。

#	學校／機構	姓名	單位	職稱
1	教育部	楊敏玲	國際及兩岸教育司	司長
2	財團法人高等教育國際合作基金會	廖思善		執行長
3		鍾明恂		資深專員
4		洪志衛		高等專員
5	中國醫藥大學	楊良友	公共事務處	公共事務長
6	高雄醫學大學	黃 斌	國際事務處	組長
7		許歆宜	國際事務處	辦事員

#	學校／機構	姓名	單位	職稱
8	南華大學	釋知賢 (沈昭吟)	國際及兩岸交流處	處長
9	國立中央大學	吳子嘉	國際事務處	副國際長
10	國立成功大學	黃悅民	國際事務處	國際長
11		黃秋華	國際事務處國際合作組	校聘組員
12	國立政治大學	陳美芬	國際合作事務處	國合長
13		蔡景霽	國際合作事務處	歐洲事務執行經理
14	國立暨南國際大學	李芬霞	國際及兩岸事務處	專案經理
15	國立交通大學	徐文祥	國際事務處	國際長
16		賴如馨	國際事務處	專員
17	國立中正大學	林柏宏	國際事務處	國際學術合作組組長
18		郭嘉軒	國際事務處	專案人員
19	國立中興大學	魯 真	國際事務處	國際長
20		鄭渝靜	國際事務處	行政辦事員
21	國立中山大學	許玉娟	國際事務處	經理
22		鍾惠雯	國際事務處	資深特助
23		鍾馥如	國際事務處	研究助理
24		David McConville	管理學院國際事務中心	副主任
25	國立臺北科技大學	陳孝行	國際事務處	國際事務長
26	國立臺灣師範大學	黃啟祐	國際事務處	組長
27		熊子誼	國際事務處	學生交流資深專員
28	國立臺灣大學	許倍甄	國際事務處	創意總監
29		許慧雯	國際事務處	幹事
30	國立臺灣科技大學	歐昱辰	國際事務處	國際事務長
31		王香涵	國際事務處	助理管理師
32	國立清華大學	陳信文	全球事務處	副校長
33		陳宣融	全球事務處	專案經理
34		黃家琪	全球事務處	專案經理
35	實踐大學	郭壽旺	國際事務處	國際長
36		吳霽儒	國際事務處	組長
37	東吳大學	姚思遠	國際與兩岸學術交流事務處	學術交流長
38		黃心怡	國際事務中心	主任
39	臺北醫學大學	喬盈儒	國際事務處	專案經理
40		黎芊邑	國際事務處	專案經理
41	淡江大學	李佩華	國際暨兩岸事務處	國際長

3. 臺灣攤位規劃設計與現場狀況

本次會場設在英國利物浦 ACC Liverpool，由本會負責攤位之承租、設計及搭建；本次會議共承租 1 個 70 平方公尺教育展攤位，主題設定為：Study in

Taiwan。

攤位設計延續近年本會參加各洲教育者年會已建立之 Study in Taiwan 意象，結合臺灣高等教育與多元文化精神；由 20 個臺灣參展學校共同使用之，規劃為「學校展示區」、「排班會談區」與「整體推廣區」3 個功能區；

- 「學校展示區」—每校一會談長桌，長桌大小為 100(L)X50(W)X100(H)，每長桌配置一張高腳椅；長桌下方則為學校之儲物空間，提供各校放置備用的文宣與禮品。
- 「會談區」—提供各參展校與姐妹校或與會者洽談，共有 6 張會談桌；與外賓會談之參展校有優先使用權。
- 「整體推廣區」分為「Study in Taiwan 整體行銷」與「2017 APAIE 行銷」；前者由本會負責，提供共同文宣展示與協助推廣臺灣高等教育；後者由國立中山大學負責，推廣行銷明年於臺灣高雄所舉辦之亞太教育者年會。



2016 EAIE 展場配置



臺灣攤位 3D 圖

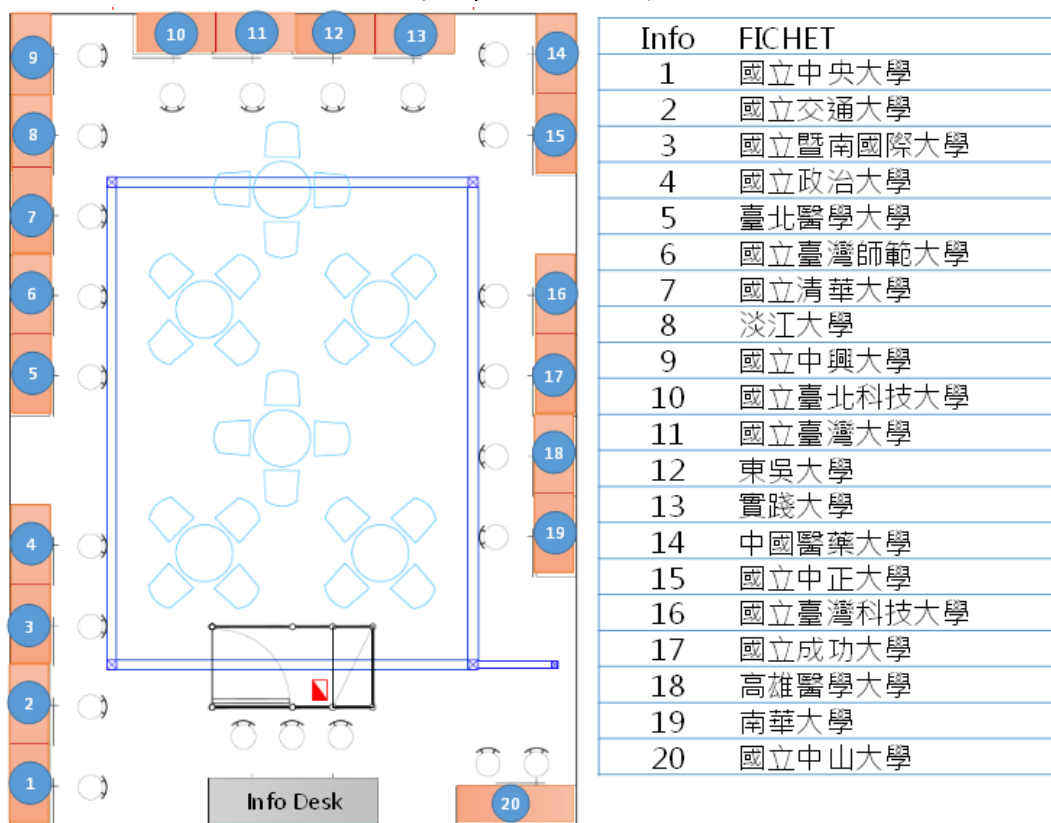

臺灣館平面配置圖



臺灣攤位全景



臺灣館人潮絡繹不絕，各校代表積極與國外各學校代表洽談合作



教育部國際及兩岸教育司楊司長敏玲與部分大學參展代表合影



教育部國際及兩岸教育司楊司長敏玲(左二)、駐英國教育組歐陽組長彥恆(左一)與本會廖執行長思善(右二)、中國醫藥大學楊國際長良友(右一)合影

臺灣攤位實況

4. 臺灣講座

今年臺灣有二篇講座發表，分別為國立臺灣大學許幹事慧雯擔任主持人與講者之「Summer schools on the rise: finding your profile」與國立成功大學黃國際長悅民擔任講者之「Regional collaboration networks: lessons from SATU」。

(1)國立臺灣大學許幹事慧雯發表之【SESSION 11.06】Summer schools on the rise: finding your profile

本場講座係由國立臺灣大學許幹事慧雯主持，並兼任講者，邀請阿姆斯特丹自由大學（VU University Amsterdam, Netherlands）以及西班牙龐培法布拉大學（Universitat Pompeu Fabra, Spain）聯合發表，分別就各自所屬大學之暑期學校執行狀況進行說明。暑期學校雖然不是一個新趨勢，許多大學在暑假提供課程已行之有年，然越來越多的大學正在開發新型態的暑期學校來面對不同學生的需求，在本場講座三校都利用案例來呈現各校如何在暑期學校的市場中找到自己的定位，以在競爭日益激烈的市場中開創出他們的獨特風格。本場講座也特別於分享臺灣經驗時行銷 2017 年於臺灣舉辦之亞太教育者年會。



講座吸引超過 100 名各國代表到場聆聽



主持人國立台灣大學許幹事慧雯於講座中行銷 2017 年於臺灣舉辦之亞太教育者年會

國立臺灣大學講座現場狀況

(2)國立成功大學黃國際長悅民發表之【SESSION 3.08】Regional collaboration networks: lessons from SATU

本場講座係由馬來西亞大學之教授 Awg Bulgiba Awg Mahmud 主持並兼任講者，國立成功大學聯合發表；講座主要從臺灣與東南亞暨南亞大學校長論壇（SATU）之經驗來看區域合作網絡。由於東南亞暨南亞大學校長論壇（SATU）這個組織對於歐美人士較不熟悉，因此參加講座人潮較為冷清。



教育部國際及兩岸教育司楊思長敏玲(右一)與兩位講者以及駐英國教育組歐陽組長(左二)、本會廖執行長思善(左一)會後合影留念



Parallel Session 進行現場，由國立成功大學黃悅民國際長擔任講者

國立成功大學講座現場狀況

7. 駐英國代表處教育組餐會

餐會由駐英國代表處教育組主辦，於9月13日晚上6時30分假美美餐廳舉行，駐英國代表處教育組歐陽組長彥恆親臨表達對臺灣團員歡迎之意。席間歐陽組長與各校交換意見，了解目前各校與英國高教之合作現況與所遭遇之困境，並對臺灣參展學校代表積極投入的精神表示敬佩。而各校代表也對於能夠在當地品嚐家鄉的菜餚一解鄉愁，感受到異鄉的溫暖。



駐英國代表處教育組歐陽組長於餐會表達對臺灣團員歡迎之意



教育部國際及兩岸教育司楊司長敏玲於餐會期勉臺灣代表團此行順利成功

駐英國代表處教育組餐會實況

8. Taiwan Night

為宣傳明(2017)年於臺灣高雄由國立中山大學所主辦之亞太教育者年會 (APAIE)，主辦校國立中山大學與本會特別於9月15日晚間於 Hard Days Night Hotel 舉辦臺灣之夜(Taiwan Night)，餐會採輕鬆走動式 Finger Food 餐會方式，由各參展學校邀請與會之海外姐妹校代表參加。現場並撥放 2017 APAIE 宣傳影片與本會所拍攝之 Study in Taiwan 微電影與外國學生在台灣訪談影片。在輕鬆互動的氣氛下，邀約大家明年高雄見，成功行銷明年之亞太教育者年會。



Taiwan Night 外賓聚精會神觀賞 2017 年亞太教育者年會宣傳片



教育部國際及兩岸教育司楊司長敏玲於餐會表達對外賓歡迎之意



本會廖執行長思善於餐會表達對外賓歡迎之意，現場並撥放披頭四之「Imagine」一曲

Taiwan Night 餐會實況

9. 共同文宣及禮品

此次臺灣攤位知文宣與紀念品共計有 Study in Taiwan 系列文宣與 Taiwan booth Guide，各文宣均依照不同功能與場合使用。此外，今年也同時攜帶目前

教育部正全力推廣之 TEEP (Taiwan Experience Education Program) 文宣至會場宣傳發送。

手冊部分以本會所編製的 Booth Guide 最受到歡迎，索取率最高。Booth Guide 為本會因應各年會參展所精心設計之參展手冊，經過多年之改良，目前主要內容為學科表、講座與活動宣傳資訊、以及參展校之簡介與通訊錄。其中尤其以學科表最受到外賓之青睞，對於整齊清楚的參展校對應各學科所提供之對照資訊，外賓均讚譽有加，表示非常實用且方便攜帶。而 Study in Taiwan 系列文宣多數外賓在得知可從網路下載後，多表示將自行上網下載瀏覽。

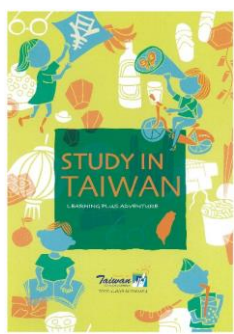

Study in Taiwan(手冊)

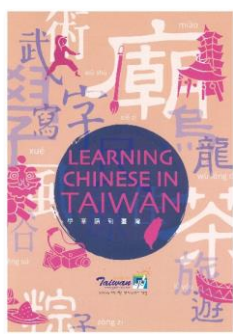

學華語到臺灣

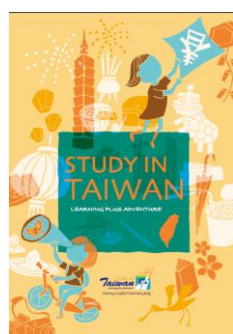

Study in Taiwan(摺頁)



TEEP(摺頁)

Study in Taiwan 系列文宣與 Flyer



2016 EAIE Taiwan Booth Guide

10. 問卷調查

為更有效達成參展目標並了解執行成果，本會並設計問卷由各校代表於洽談後請與會者填寫問卷，目的是為了解各國希望與臺灣達成合作的領域及方式、臺灣高等教育吸引國外機構洽談合作的重要因素，以及參加海外教育者年會的效益程度。問卷結果分析說明如下：

(1)至臺灣館參觀者身分—以**行政人員**來臺灣館洽談居多，約占 69%。

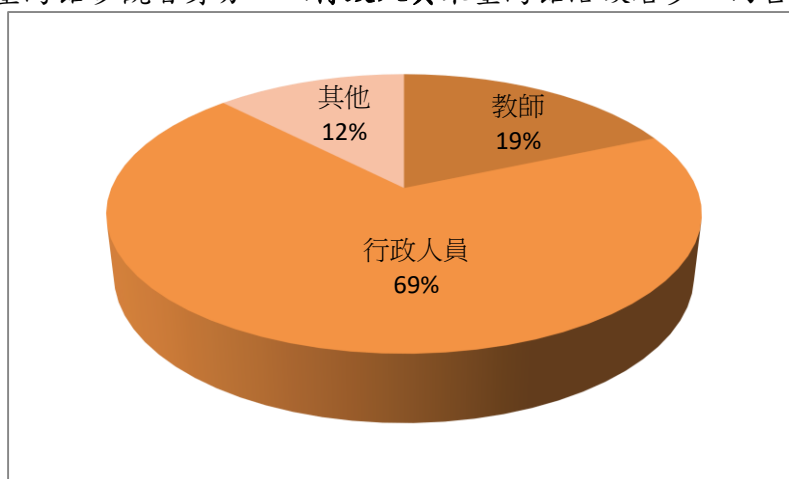

(2)參觀者國別—來臺灣館洽談之人員以**歐洲地區**學校人員居多，約占 67%，其次為**亞洲地區**，約占 23%。

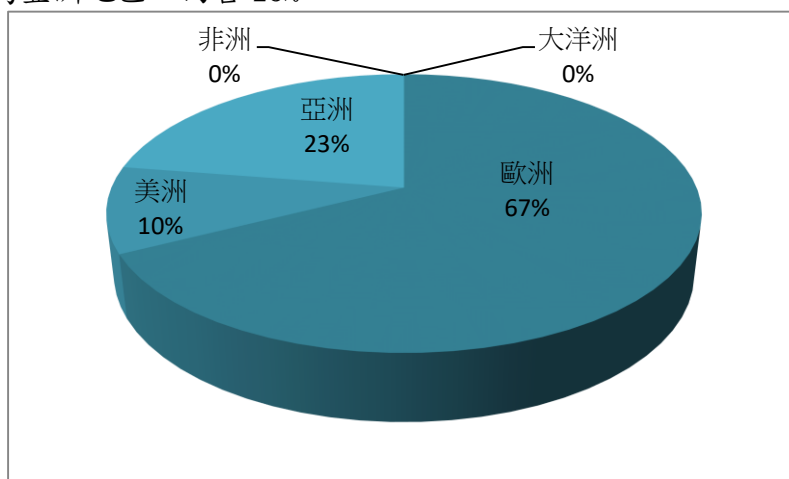

(3)參觀者希望與臺灣學校締結的合作關係—以**希望與臺灣學校交換學生之合作關係**為第一，約占 25%，其次為**交換教師之合作關係**，約占 19%。

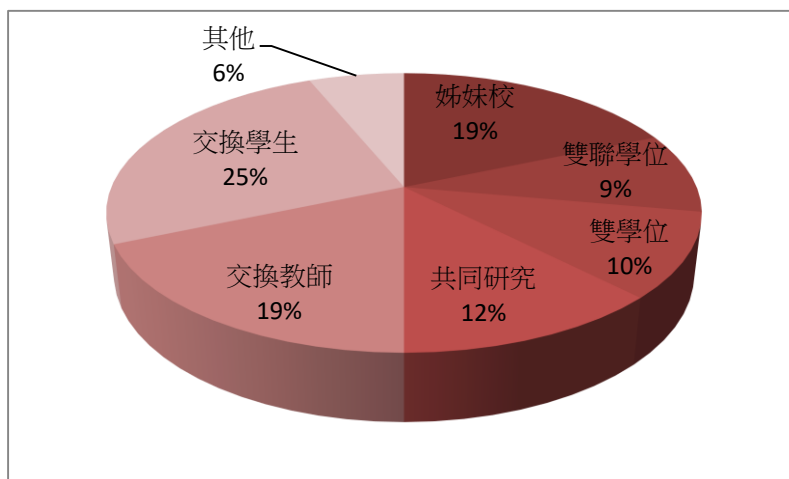

(4) 參觀者希望與臺灣學校合作的課程領域別—以短期為第一，約占 26%，其次為商業管理，約占 18%。

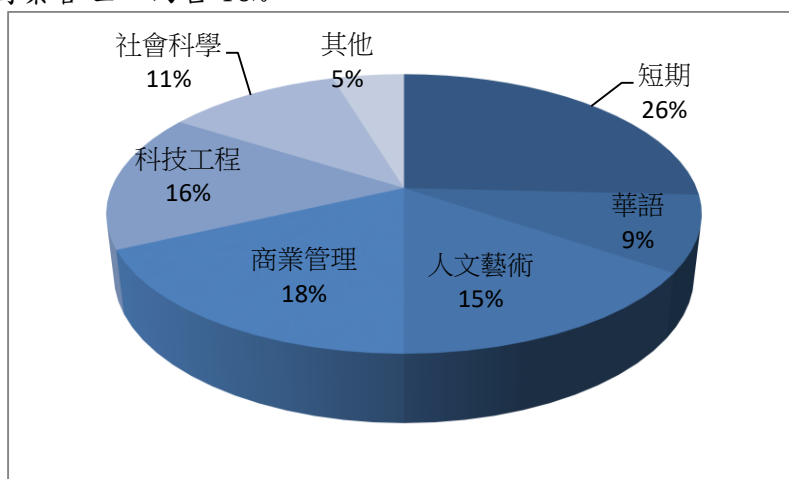

(5) 參觀者認為臺灣吸引外國學生來臺就學的重要因素—認為英語授課為吸引外生來臺就讀之主要因素，約占 28%，其次為臺灣教育之優良品質，約占 28%。

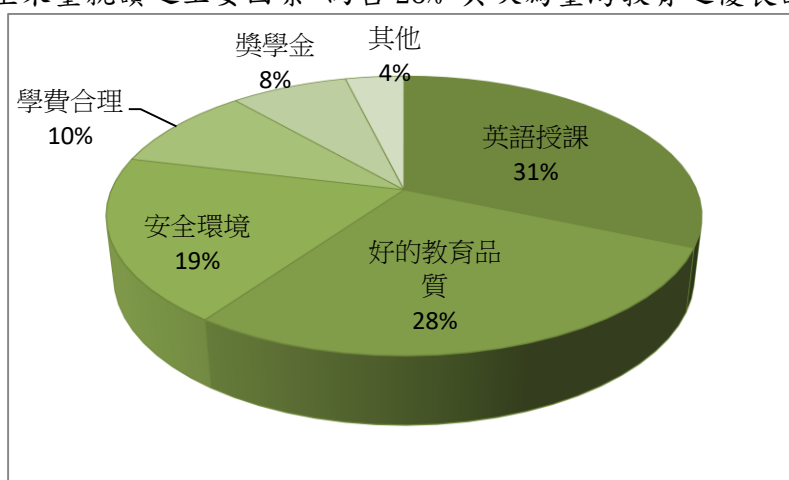

(6) 參觀者是否在這次會談中與臺灣學校締結合作關係－參訪者有 43% 於本次年會會談中與臺灣學校締結合作關係。

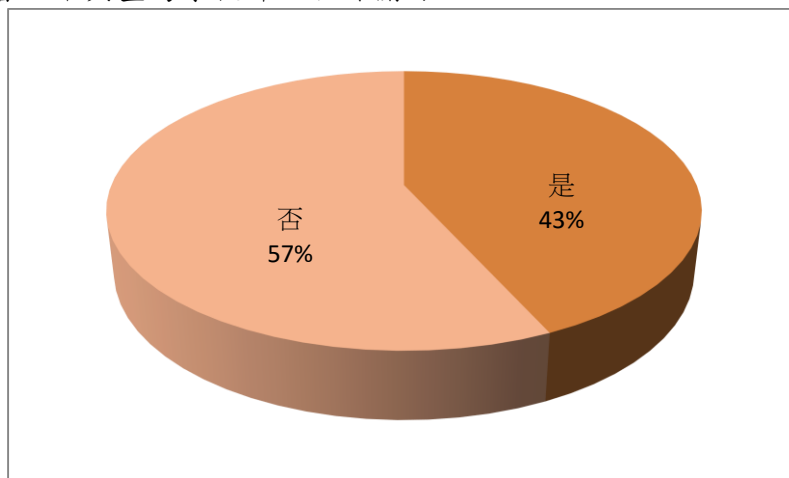

伍、參展學校聯合參展滿意度

本次參展於展後針對 20 參展學校進行聯合參展滿意度調查，目的是為了解各參展校對於各項參展籌備規劃之意見與滿意度，以作為後續策展之參考。問卷結果分析說明如下：

(1) 展場臺灣館攤位規劃－在攤位規劃部分，本年度臺灣館攤位為一 70M² 之攤位。

每校有獨立之展示長桌可使用，中間會談區域不排班，提供各參展校自由會談使用。將進 9 成之參展校滿意本年攤位整體設計與空間規劃；對於各校之展示長桌，部份學校希望能仿照韓國攤位之方式，改為一校 1 會談桌與 4 張會談椅，唯受限於經費的補助，臺灣攤位空間較小(約為韓國攤位之 2/3)，參展學校數又多(臺灣共 20 校參展，韓國僅 16 校)，實很難達到學校所期望的方式。各校對於臺灣攤位規劃之滿意度如下所示。

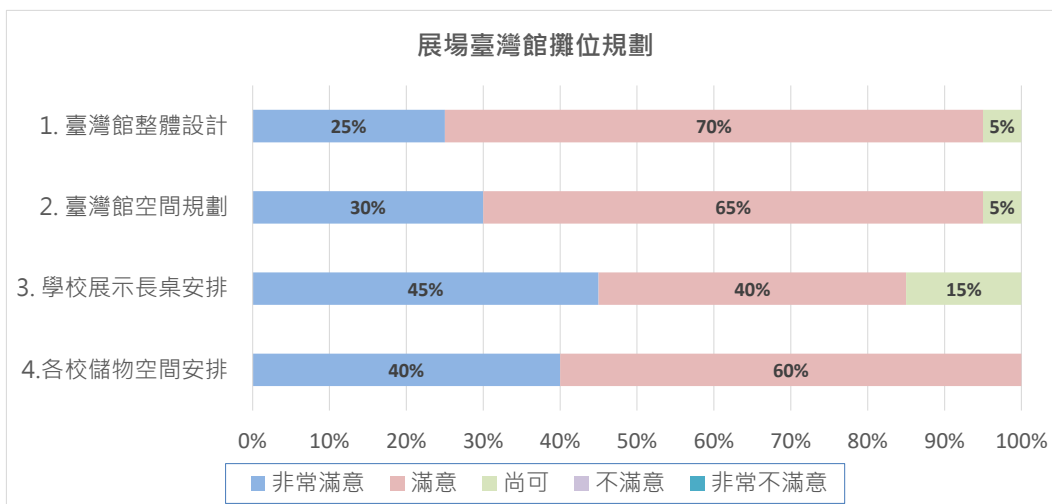

(2) 整體文宣設計－在整體文宣設計部分，共同文宣有將進 9 成之參展學校表達滿意。

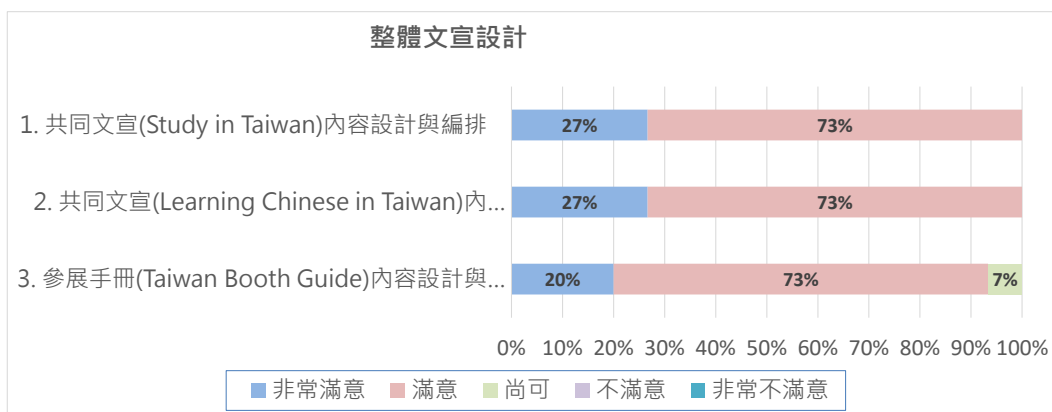

(3) 參展事務籌備規劃－在參展事務籌備規劃部分，全部之參展學校均滿意本會於參展事務，無論是會前或會中所提供之各項訊息服務與籌辦會議之規劃。

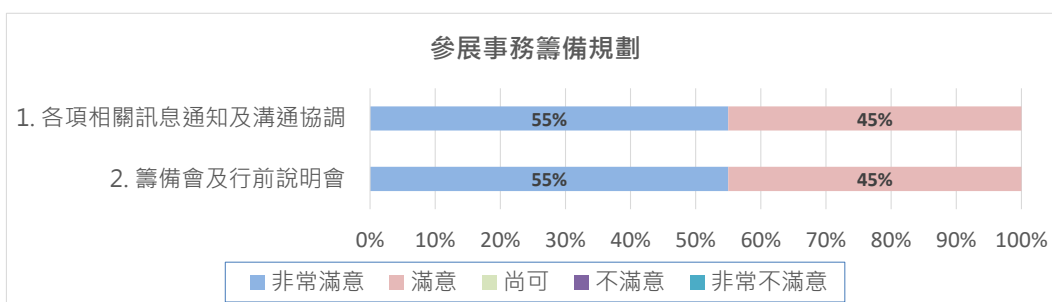

陸、參展效益

1. 教育部補助本會統籌規劃參與國際教育者年會，為國內高等教育機構搭建良好宣傳橋梁，使參展各校得享整體宣傳之效益，於國際場合展現各自優勢；多數

參展校均因聯合參展獲益良多，並已成功於此場域與許多一流名校建立合作關係。

2. 本屆 EAIE，臺灣團以 Study in Taiwan 為參展主軸，結合臺灣高等教育與多元文化精神，吸引許多國外教育人士駐足瀏覽。歐洲國際教育者年會實為宣傳與行銷我國高等教育特色之絕佳平臺，每年約吸引來自近 90 多個國家，超過 5,000 多名參與者，會議場合十分熱鬧，促成未來合作之可能性極高。臺灣代表均把握機會，與各國代表會談，開展國內高等教育的國際交流。國內大專院校的國際處人員素質高，責任心與外語能力強，與各國代表溝通無礙，透過面對面的交流，有效推動各校的國際化進程。
3. 參與大會場次發表論文，今年臺灣共有 2 場講座。各講座主持人與講者皆來自國際間享有聲譽之頂尖高等教育機構，與國外大學之合作經驗豐富。藉由講座之經驗交流分享，省思國際化經營方針並找出眼前發展困境的可能解決方式。藉由講座吸引外賓入場聆聽，進而帶動我國大學之曝光率，對於提升臺灣高等教育在國際間知名度之助益具有一定之影響力。
4. 國內多數參展學校對於參加本年歐洲國際教育者年會對該校國際知名度之提升、姊妹校關係之鞏固、國際合作機會之拓展等效益，均給予高度之評價；而對於參展所帶來之整體效益更為所有參展校所肯定。有參加講座之學校給予講座所帶來之效益約有七成五的滿意度。

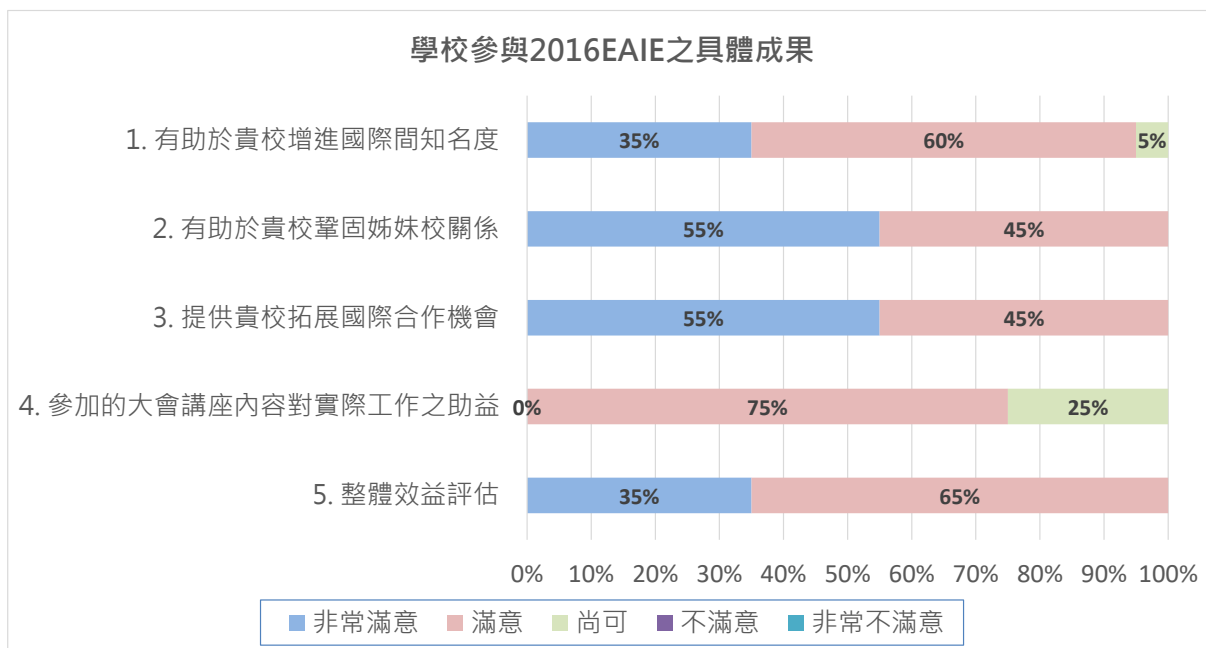

5. 在參展執行成果與預期目標之差異，參展校無論在至參展攤位詢問貴校相關資訊之人數、參展期間與國外或當地學校建立之合作計畫、參展期間與國外或當地學校建立姊妹校情形，實際達成數量均較預期數量來的高，達成率超過 100%。美中不足的是部份參展校因將較多之心力放在拓展學校合作之關係上，而無法抽空參加講座，達成率僅五成，甚為可惜。

項目	實際數量	預估數量	達成率
至參展攤位詢問貴校相關資訊之人數	495	390	126%
參展期間與國外或當地學校建立之合作計畫	168	136	124%
參展期間與國外或當地學校新建立或持續姊妹校關係	229	188	122%
參加大會 Session	11	22	50%

柒、檢討與建議

1. 歐洲教育者年會係歐洲高等教育界盛事，每年參與之機構來自世界各地，並不侷限於歐洲。參展單位除歐洲各大學校院外，亦有如美國加州大學、澳洲墨爾本大學、香港中文大學、中國北京大學等知名大學，以及來自日本、菲律賓、印度、馬來西亞等非歐盟大學校院參展；而國際組織如日本國際教育交流協會(JAFSA, Japan Network for International Education)、韓國外國學生協會(KAFSA, Korean Association of Foreign Student Administrators)、荷蘭

高等教育國際交流協會(Nuffic)、比利時伊拉斯莫斯學生網絡(Erasmus Student Network)、德國學術交流中心(Deutscher Akademischer Austauschdienst)、中國大陸國際交流教育協會(CEAIE, China Education Association for International Exchange)、歐亞大學聯盟(EURAS, Eurasian Universities Union)等教育部或負責國際交流合作相關協會參加。面對全球化趨勢之浪潮，世界各國教育間之合作及交流也日漸頻繁，為提升我國教育之國際化程度及全球競爭實力，實有必要經常和世界各國之專業教育人員交換意見。一方面可掌握高等教育國際化之議題及趨勢，另一方面也有助國內教育機構時時反思及探究國內高等教育之亮點及價值。故應持續鼓勵國內各大學參與往後各年度之 EAIE 年會。期能透過與世界各大學之交流、溝通及互動，帶動國內高等教育國際化，逐步提升我大學辦學之精緻性及卓越性，並藉由建構學術交流網路，深化國際學術合作之成果。

2. 全球競爭持續，今(2016)年俄羅斯 Project 5-100 展現 Word-Class Education 企圖心，以大型亮眼之攤位主打「5-100 Russian Academic Excellence」，展現其躍上世界百大企圖心；而韓國近年來亦以精緻寬敞之空間，主打「Study Korea 2020」；日本則以樸實大型群體戰之方式主打「Super Global Universities Program」。反觀臺灣，臺灣以「Study in Taiwan」品牌深耕多年，在教育部擘劃下一個十年的高教藍圖時，可以有什麼樣的吸睛計畫提供「Study in Taiwan」於國際場域展現，是值得進一步思考的。
3. 近年中國大陸、日本、韓國等國均提供該國參展學校能有獨立之會談空間，可隨時接受詢問，並與各國友校洽談合作。而今年臺灣館再次嘗試類似的空間設計，唯由於有 20 校共同使用，空間仍略顯擁擠，且有 4~5 校未能報名成功。未來仍希望能擴大目前之基礎，期臺灣攤位有更大與開放之攤位空間。
4. 參加講座發表之效益無法以量化數據表述。參展人透過講座、工作坊與和各校間的經驗交流分享，或藉由議題之發表於講座中省思國際化經營方針並找出眼前發展困境的可能解決方式。建議每年持續編列 1~2 名講者差旅補助，鼓勵各校國際長於年會中踴躍發表交流經驗。此外每年大會安排了上百場的精彩講座

場次，唯臺灣代表所參與之情況不夠踴躍，因此建議學校代表於參展時應利用時間多參與論文發表，學習他人在國際交流事務上的經驗，以提昇自己處理國際合作上的素養。

5. 在此歐洲高教盛會上，歷年都有近 20 所臺灣大學聯合參加，對臺灣有興趣的各國代表可至攤位上與臺灣代表直接接觸，人潮匯聚、大型的攤位空間加上醒目的設計，使 Study in Taiwan 攤位在年會會場成為顯著的代表團之一，是軟性宣傳臺灣的絕佳場所。APAIE、NAFSA 及 EAIE 雖並未限定參展國家，各個教育展與會代表之國別仍略有不同，展覽主題本身也各有其特色，實不宜偏廢。歐洲地區極重視教育的發展，大力推動師生移動及各式研究計畫，值得臺灣借鏡，2014 年起執行的 Erasmus+更納入非歐洲地區國家，臺灣大專校院師生只要與歐洲大學合作，便能取得經費補助薦送師生出國（含來回機票及生活費），為本國師生及教研人員一大利多。姊妹校合作議題的提出與推動、交流互訪問題的解決等，只要會議排程事先妥當規劃，都可透過年會期間與國外代表會晤來處理、解決；每年與代表會面培養出來的情誼，非僅以電子郵件溝通能取代，且往往可成為推動兩校合作的助力，參展的重要性不言自明。建議未來能持續舉辦聯合參加三大教育展，確保臺灣不會在世界的高教盛會中缺席，透過參展持續強化臺灣與國際各大學的合作，讓臺灣高教的發展及合作更多元，也為臺灣學子提供不同的學習視角。
6. 各參展校均有再次參展之意願，透過參展的機會不僅增加學校國際上的能見度，亦可利用這平臺與各姐妹校交流使得在合作上更密切，因此學校明年仍有意願參加。

參展校明年是否仍有意願加入聯合參展				
非常願意	願意	考慮	不願意	非常不願意
26%	74%	0%	0%	0%

【附件一】轉載《自由廣場》歐洲與南亞不偏廢（清大陳信文副校長報紙投書）

2016-09-17 06:00

◎ 陳信文

政府的南向政策沸沸揚揚，吸引了各方許許多的努力。東協與印度的人才庫及其發展性當然是有目共睹，但是對於世界上第一大經濟實體的歐盟，台灣也必須寄予同等的重視。世界是平的，人才與技術在全球移動。唯有擁有多元人才與迅速回應變化，才能掌握先機，爭取到更好的未來。歐盟包括了德國、法國等工業大國，在制度與人才培育上各具特色。尤其是歐盟中許多先進國家的國土與人口數與台灣相當，應是台灣更好的學習典範。所以在颱風來襲的中秋佳節，除了教育部陳次長遠渡而來，與奧地利政府簽訂合約，推動大學合作之外；來自台灣廿多所大學的代表，也正在英國利物浦參加歐洲教育者年會。

歐洲教育者年會是歐洲規模最大的高等教育會議，吸引了全世界的大學與專家與會。年會中除了許多內容豐富的演講外，另一項非常重要活動是大學的展覽。全世界各大學利用此機會彼此認識、結盟，包括加州柏克萊大學等美國名校亦皆共襄盛舉，探討在正規與非正規教育上的合作與互動。台灣參加的學校包括了清華、政大、台大、中醫大、淡江等多所大學。由高等教育國合基金會作為統合的平台，以「來台就讀 (Study in Taiwan)」作為宣傳的口號，集合在一起成為一個大櫃台。在大櫃台中，各大學則擁有一個較小的櫃台。今年類似安排的國家不少，包括了今年首見的 Study in Russia 與 Study in China 等。

大學間的合作與互動，除了吸引學生前來就讀，也包括了學生交換、雙聯學位、教師交換、研究合作推動等，這些活動主要皆與人才培育直接相關，其目的當然是培育具未來競爭力的人才。人才是國家發展的根本，也是國家未來的保障。尤其台灣的天然資源少，人才的培育更是重要。重視國際人才，重視台灣下一代的國際視野培養，才能提供未來台灣人才在世界競爭與發展的基礎。歐洲與南亞的人才來源不同，所提供台灣的助益也是不同。在此時此刻，除了重視南向，也應重視歐盟，以提供下一代各種面向的培養。台灣的頂尖大學，紛紛「前進歐洲」，也充分展現了各大學對歐盟人才培育此面向的重視。

（作者為國立清華大學特聘教授兼副校長／轉載網址：<http://talk.ltn.com.tw/article/paper/1032988>）

【附件二】轉載《中央通訊社》歐洲教育者年會 台代表團設攤行銷

發稿時間：2016/09/20 11:42

最新更新：2016/09/20 11:42

（中央社台北 20 日電）台灣教育代表團最近參加英國利物浦舉辦的歐洲教育者年會，行銷台灣留學，吸引外籍學生來台就讀。

教育部國際及兩岸教育司司長楊敏玲率領台灣 20 所大專院校 40 餘位各校代表，在駐英國代表處教育組長歐陽彥恆陪同下，出席當地時間 13 日至 16 日歐洲教育者年會（EAIE）。

台灣以「Study in Taiwan」設置教育展攤位參展，藉此年會與國際教育者分享各校近年推動之重要國際化策略；介紹台灣優質的高等教育、豐富多元的友善文化與安全便利的生活環境，吸引更多優秀外籍學生來台就學，並強化與全球高教機構之合作關係。

這是歐洲規模最大之教育者年會，每年吸引來自美洲、歐洲、亞洲、非洲等全球各地超過 5000 位從事高等教育國際合作之學校或機構代表聚集交流。

台灣各大學院校透過財團法人高等教育國際合作基金會的統籌組團，參加今年以「想像 imagine」主題之年會，除教育展外，大會也規劃了很多的工作坊及講座場次，提供與會人士學習與交流。

【附件三】本會補助講座講者會議報告

出席國際教育者年會會議報告					
姓名	許慧雯	職稱	幹事	學校 系所／單位	國立臺灣大學 國際事務處
會議名稱	2016 EAIE				
會議日期	2016.9.13~ 2016. 9.16	地點	ACC Liverpool		
講座主題	Summer schools on the rise: finding your profile				
講座摘要	<p>此講座主題主要是讓國際暑期課程承辦人分享辦理課程經驗。分別以幾個面向來闡述做法、所面臨的困境、解決方案以及滿意度評量。</p> <p>Programme design: key questions at the first stages of development Programme implementation: challenges we face and how we overcome them Programme results: assessing and adjusting</p>				
發表講座心得	<p>非常榮幸能代表本校張淑英國際長至 2016 EAIE 年會擔任此場講座主持人。</p> <p>本次經驗讓我深深體會到臺灣高等教育國際化，首先須提高能見度。多爭取成為講座/論文發表人是非常務實且可達到實際效益的做法。本次參加 EAIE 之學校/學者以歐、美佔大部份。臺灣高等教育機構代表能於發表時，以不同於西方的思維角度，給予討論議題注入更多元且創新想法。</p> <p>本次講座雖為最後一天的最後一場，但人數亦達 60 人以上。所以不論是介紹臺大 Summer+ Program，或是本次宣傳重點的 2017 APAIE 年會亦有其相當的成效。這也是做為臺灣高等教育產業一份子共同的任務。</p>				
參與本屆年會心得	<p>大會對於如此眾多人數的年會安排可看出歐洲人嚴謹但卻悠閒的處事態度。除了辦在 cathedral 的晚會因為人數太多而有車次及餐點安排上的問題外，會場分成 2 棟不同的主體也較不利於在攤位人員空檔時至講座聆聽。</p> <p>本次與臺大晤談的學校共有約 55~60 所。與學校會談時主重在事前連繫時就預先詢問對方洽談重點，並於事前向處內同仁詢問交流近況、歷史紀錄、準備資料，才能在短暫的會面時將重點一網打盡。</p>				

出席國際教育者年會會議報告					
姓名	許慧雯	職稱	幹事	學校 系所／單位	國立臺灣大學 國際事務處
會議名稱	2016 EAIE				
會議日期	2016.9.13~ 2016. 9.16	地點	ACC Liverpool		
講座主題	Summer schools on the rise: finding your profile				
	<p>直接接洽重點學校攤位也是展現誠意的作法。通常在約談學校遲到或未日時，我會直接至業務範圍有接觸的學校攤位主動面談。學校通常會感受到我的誠意而願意多花時間與我對談。如對方正有約談，他們也大多會留下我的 booth number 於空檔時再來拜訪。</p> <p>另可多參加攤位/學校舉辦的 happy hour 或 reception，不但可以在輕鬆的場合與其他與會者們更深入的交換彼此的經驗、想法，對主辦學校也是顯示我校尊重及友善交流的做法。</p>				
結論與建議	<p>參加 2016 EAIE 是我第一次身為“與會者”，與以往是“主辦單位”的角色大不相同。站在與會者的角度難免會拿過往的承辦經驗來比較，但也更能體會主辦者的用心。例如本次整體台灣參展團，有 FICHET 的協助與居中協調，讓各校於抵達時就可順利場布。FICHET 也於設展時記錄下每個人用心的身影並時時提醒與會學校該注意的重點。抵達當天就安排與駐英代表處溫暖的餐會，真是倍感溫馨。</p> <p>小小建議： 洽談桌使用率非常高，常常一位難求。有 90%時間都是站著與學校洽談。如能再增加桌數會讓會談更順利進行。</p>				

【附件四】本會與外賓會談紀錄

與德國大學校長協會秘書長 Dr. Gaul 會談

時間	9/14(三) 12:30 - 13:00	地點	Study in Taiwan Booth #113
會談對象	德國大學校長協會秘書長 Dr. Gaul		
會談重點	<ol style="list-style-type: none"> 1. 了解德方目前學校參與情形 2. 本次論壇雙方期望達成目標 3. (補充資料見背頁) 		
會談內容重點摘要	<ol style="list-style-type: none"> 1. 廖提到，目前臺灣約有 11 所學校報名，Dr. Gaul 回應，德方大學對此論壇亦有強烈的興趣，目前仍持續在宣傳本次論壇。 2. Dr. Gual 提到自己經常來亞洲，可以幫助德國大學從歐盟申請經費；他與中國、新加坡亦有不錯的關係。 3. 廖提到，這次的雙邊論壇，臺灣的學校主要關心的幾個議題，包含雙聯學位、交換學生及到私人企業的實習等。 4. 承上，Dr. Gual 回覆，因為英國脫歐的發生，許多德國大學校長目前最關心的議題，都是在英國脫歐的後續發展。同時，加上明年度德國有重要的國會選舉，還有難民問題等，現階段，德國大學校長要關注的議題很多，但在論壇上，仍會回歸到在一些比較教育基礎的議題。 5. Dr. Gual 亦分享了一些他對德國大學的看法： <ol style="list-style-type: none"> (1) 德國大學很重視國際化，不會自己孤立； (2) 德國大學積極爭取經費，強化其基礎建設。但政府補助的經費有限，南部學校較有錢，北部較窮； (3) 前述政府補助的經費幅度，是聯邦政府 50%、地方政府 50% (4) 整體的大學發展思維是，要所有學校都很好，不希望某一所學校特別強。 		

與 KAFSA 組織會談

時間	9/15(四) 10:00	地點	Study in Taiwan Booth #113
會談對象	<p>1. Professor Myeong-Sook Yoon, the president of KAFSA group ; Vice-President, Bureau of External Cooperation Chonbuk National University(註:會長是女性)</p> <p>2. Mr. Yongwoo Nathan CHO Coordinator, Office of International Cooperation Chonbuk National University</p>		
會談重點	<p>1. 禮貌性拜會</p> <p>2. KAFSA 9 月新任會長上任，由全北大學(Chonbuk National University)接任，安排會面，認識新會長。</p>		
會談內容 重點摘要	<p>1. KAFSA 將會參加 2017 APAIE。</p> <p>2. 希望未來能持續拓展與 FICHET 的關係。</p> <p>3. 提到 KAFSA 會長任期之所以為一年一任，是因為會長工作負擔極重，大家擔任意願有限，一年任期已經很長。</p> <p>4. Chonbuk National University 與國立中興大學有很多交流。</p>		

與 UMAP 組織會談

時間	9/14(三) 15:30	地點	東洋大學 Toyo Booth #431
會談對象	芦沢真五 (東洋大学国際地域学部教授) Shingo Ashizawa Professor, Faculty of Regional Development Studies Toyo University		
會談重點	1. 禮貌性拜會 2. 瞭解對方組織與雙方可合作項目		
會談內容 重點摘要	1. 原訂於 9/14 下午 15 時 30 分的會談，因故延至 9/15 上午 11 時開始，會談時間約 30 分中。 2. 本年度的第 25 屆 UMAP 會議，在東京舉行，教育部楊敏玲司長及輔仁大學侯永琪教授將會出席。 3. UMAP 跟輔仁大學有很不錯的關係。 4. 明年度，日本政府將會提供 UMAP 一個 short-term (Program C) 的獎學金，提供學生赴日研讀 short-term program。 5. 芦沢真五會參加 2017 的 APAIE。 6. UMAP 已經有一個網站建置，上面提供所有可申請的課程資訊，未來希望可能整合成統一的入口網站，使用者可以直接線上申請。 7. UMAP 明年度的發展，將觸及馬來西亞、越南、寮國。		

2016 年全美外語教學協會年會統籌參展成果報告

壹、緣起與目的

「全美外語教學協會年會」(American Council on the Teaching of Foreign Languages, ACTFL) 為語言教學者及研究者之年度盛會，與會者多來自美國各地，本年度主題為「Impact」，有鑒於美國 AP Chinese 考試之實施，及全球華語學習熱潮，華語已成為該年會中極具規模的顯著項目，美國兩大華語教師聯盟(CLTA, CLASS)及僑教組織(全美中文聯合總會)之年度會議亦於年會期間舉行。該年會提供臺灣對美國華語網絡聯繫極佳平台除此之外，面對國際化與全球化的影響，臺灣必須積極推動拓展海外華語文教育業務，展現自身高等教育特質，讓世界看見臺灣華語文教學的獨特優勢及學習環境。

延續過去經驗，本(105)年度由本會統籌組團前往美國麻州波士頓(Boston, MA)參與 2016 年全美外語教學協會年會，藉以大力宣傳我國華語文教學環境及現況，本年度共有 9 個華語文相關單位共同組團參加，包括國立臺灣師範大學(國語教學中心、邁向頂尖大學計畫辦公室)、國立政治大學華語文教學中心、文藻外語大學華語中心、淡江大學華語中心、逢甲大學華語文教學中心、輔仁大學華語文中心參加。此外，國家華語測驗推動工作委員會及華語教學平台新創團隊 makePro 也有代表參與。

貳、推展重點

此行臺灣組團透過積極參與年會各項活動以及當地之參訪規劃主要之推展重點如下：

- 一、運用 Study in Taiwan 意象，建立臺灣華語精緻優質一致形象。
- 二、推廣臺灣整體華語文資源，設立參展主題為「臺灣，華語首選-Taiwan, Your Choice for Chinese Learning」，強調臺灣華語優質形象。

- 三、積極展現臺灣華語文優質之教學、課程、師資、測驗、教材等資源。
- 四、建立臺灣華語文教學界與美國華語組織教學研究者之交流平臺，促成合作機會。
- 五、鼓勵臺灣與會者積極參與該年會系列研討會議及活動，強化對美國華語教學的脈動認知，建立與美國華語教學研究者之網絡關係，發展潛在合作機會。

參、預期目標

- 一、建立臺灣華語優質品牌形象，提升臺灣華語的國際能見度及知名度。
- 二、增進國際市場對於臺灣華語資源之瞭解。
- 三、增進對華語市場現況、發展與相關議題的瞭解。
- 四、促進臺灣華語教學機構與國外教育機構建立合作交流關係。
- 五、招收外國學生來臺學習華語。

肆、執行成果

一、時間地點及行程

1.參展時間：105 年 11 月 18 日至 20 日

2.參展地點：美國麻州波士頓 Boston Convention & Exhibition Center

日期	時間	行程
11/16(三)		出發至美國麻州波士頓
11/17(四)	15:00-17:00	臺灣團聯合場佈時間
11/18(五)	10:00-18:00	展覽期間
	10:00	Happy Hour(獅舞表演、臺灣點心分享，各校提供)
	19:00	駐波士頓教育組餐會
11/19(六)	08:00-17:00	展覽期間
	09:00	Happy Hour(獅舞表演、臺灣點心分享，各校提供)

11/20(日)	08:00-12:00	展覽期間
	12:00-14:00	撤場
11/21(一)	18:15	返台

二、參展單位及代表

此次參展共邀集 9 個華語文單位共同參與，包含國立臺灣師範大學（國語教學中心、邁向頂尖大學計畫辦公室）、國立政治大學華語文教學中心、文藻外語大學華語中心、淡江大學華語中心、逢甲大學華語文教學中心、輔仁大學華語文中心參加。此外，國家華語測驗推動工作委員會及華語教學平台新創團隊 makePro 也有代表參與。參展代表名單如下，另教育部駐波士頓辦事處教育組黃組長遠玉亦派員參加此年會，本會則由吳昕珩專員及黃麗潔專任助理前往參加。臺灣團總計共 20 人。

表 2016 年 ACTFL 參展代表名單

No.	學校/單位名稱	參展人數	姓名	職稱
1.	財團法人高等教育國際合作基金會	2	吳昕珩	高等專員
2.			黃麗潔	專任助理
3.	國立政治大學華語文教學中心	1	戴文慧	行政專員
4.	文藻外語大學華語中心	3	廖淑慧	主任
5.	文藻外語大學文教創意產業學院		許長謨	院長
6.			許逸如	助理
7.	國家華語測驗推動工作委員會	2	劉玲君	組長
8.	考試推廣組		林淑媚	專員
9.	淡江大學華語中心	1	顏廷	老師
10.	逢甲大學進修暨推廣教育處	2	吳俊哲	處長
11.	逢甲大學華語文教學中心		黃綺明	組員
12.	天主教輔仁大學華語文中心	2	于柏桂	主任
13.			李定武	組員
14.	國立臺灣師範大學國語教學中心	2	張莉萍	副主任
15.			萬欣昀	專案經理
16.	國立臺灣師範大學邁向頂尖大學辦公室	1	洪嘉馥	助理教授
17.	makePro	4	陳毅鴻	執行長
18.			陳盈樺	經理
19.			林怡君	行銷經理
20.			謝曉恩	專案經理

三、參展攤位規劃與設計

此次參展由本會負責展場攤位之承租、設計及搭建；本次會議共承租 9 個 10 呎 X10 呎攤位，主題設定為：「臺灣，華語首選—Taiwan, Your Choice for Chinese Learning」；攤位設計延續留學臺灣 Study In Taiwan 整體意象，結合華語文化形象、人文景觀、及繁體中文設計，藉此吸引參展者並傳達臺灣優美文化及華語資源融合之意象。

參展攤位空間部分主要共規劃三個宣傳區域，包含「整體推廣區」供本會工作人員進行臺灣華語文之整體宣傳；「華語中心區」提供各參展校宣傳臺灣華語文資源，「廠商區」則由華語教學新創團體 makePro 規劃設立。

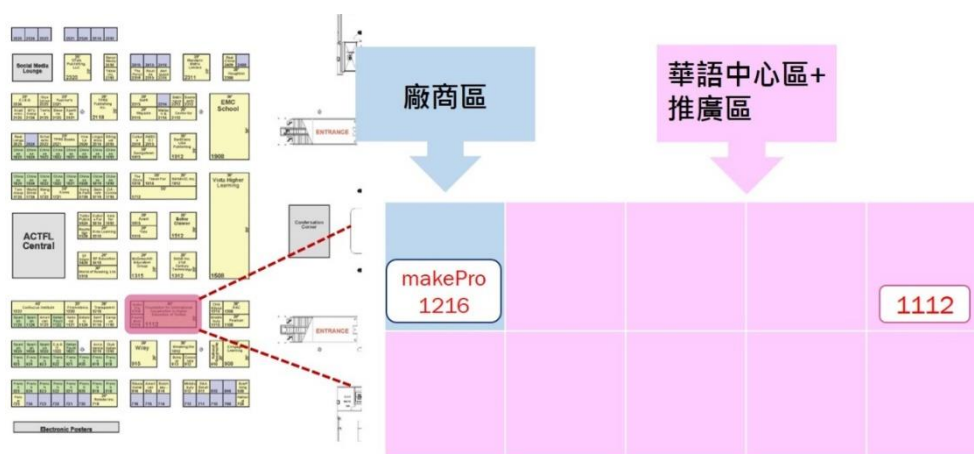

臺灣館攤位配置圖

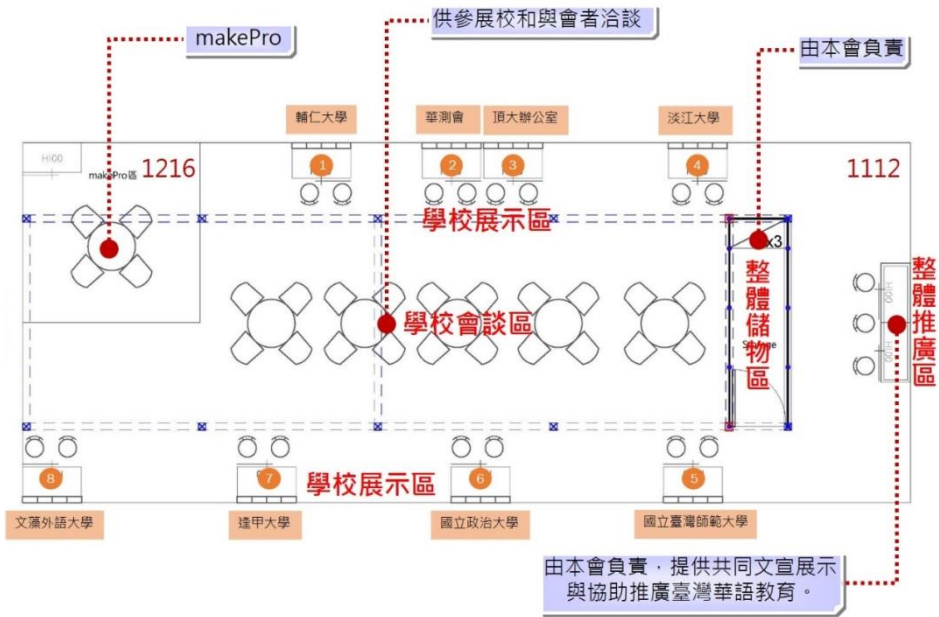

臺灣參展學校展示長桌平面配置圖

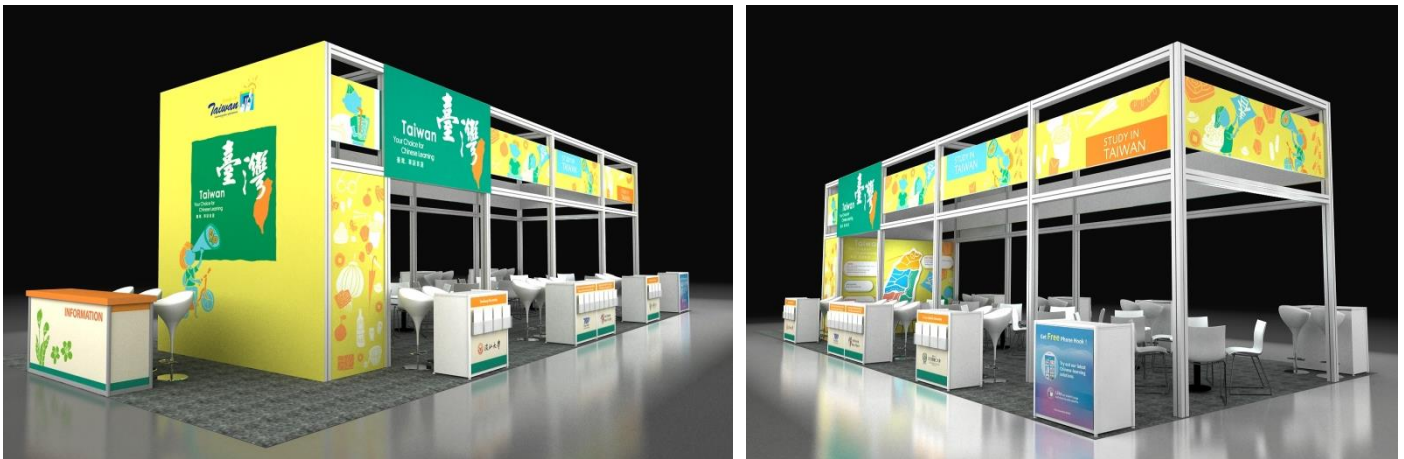

展場 3D 設計圖示



臺灣各校參展代表會談熱絡



Happy Hour 活動以吸引外賓駐足



基金會與國內 9 間華語相關單位參與全美外語教學年會



臺灣各校參展代表會談熱絡

臺灣館展場實況

四、參展宣傳品規劃

1. 參展文宣—此次參展共規劃兩份參展共同文宣，包含由本會規劃彙整之「學華語到臺灣」、「Study in Taiwan」及「2016ACTFL Taiwan Booth Guide」，藉此推廣整體臺灣華語資源，並特別介紹此次參展之各單位特色，盼提升與會者對臺灣華語的認識與瞭解，更甚而增加臺灣華語在國際的能見度。
2. 參展紀念品—為了增加與會者對臺灣華語的印象，本會特別規劃設計二項參展紀念品，包含轉接插頭以及 8G USB，於

參展期間提供各參展單位贈予與會者或有合作可能之對象使用，另外也贈予筷子於展場填寫問卷的與會者，在展覽現場受到與會者相當大的歡迎。

品名	用途
Study in Taiwan 手冊	於「整體推廣區」發放給與會者
Study in Taiwan Flyer	
學華語到臺灣手冊	
學華語到臺灣 Flyer	
Taiwan Booth Guide(攤位宣傳、參展單位簡介)	
USB 轉接插頭	提供各參展校每校
筷子	填寫問卷使用

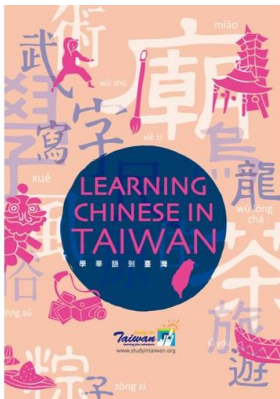

學華語到臺灣手冊

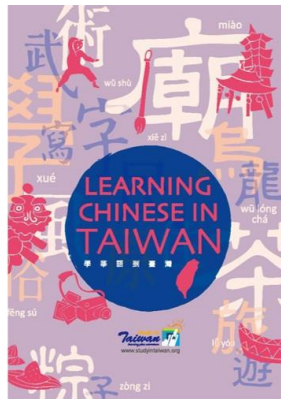

學華語到臺灣摺頁

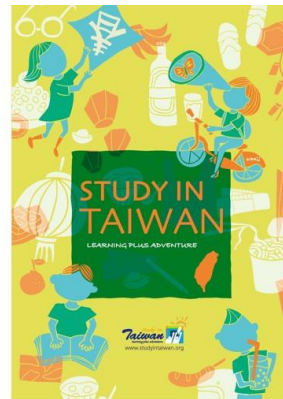

Study in Taiwan手冊

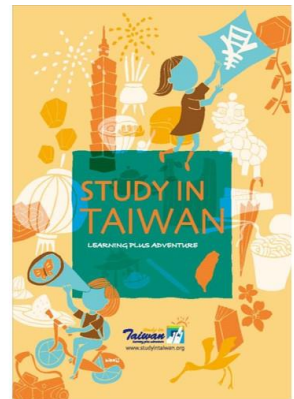

Study in Taiwan摺頁

參展共同文宣—學華語到臺灣及 Study in Taiwan 系列文宣



參展共同文宣—2016 ACTFL Taiwan Booth Guide



參展紀念品—轉接插頭、8G USB 以及筷子

五、展場活動

本次展場活動安排於展覽前二日上午 10 點至 11 點以及 9 點至 10 點時段進行 Happy Hour 活動，兩天皆由璞石中華文化工作室進行「獅舞」活動，以現代音樂搭配傳統獅舞舞步，讓現場與會者短時間學習舞步，體驗臺灣傳統文化。來賓無不歡喜至極，活動引起熱烈迴響，吸引許多與會者駐足攤位。



展場活動剪影

六、展場問卷調查及分析

為有效達成參展目標，並瞭解市場需求及參展成果，本會規劃問卷設計於展期間供參展者填寫，並於展後進行分析，分析結果供所有臺灣團參展單位參考，並做為臺灣華語資源推廣之策略規劃參考。

1. 參展者的職業—有 80% 至臺灣館攤位之參展者為教師，其次為行政人員。

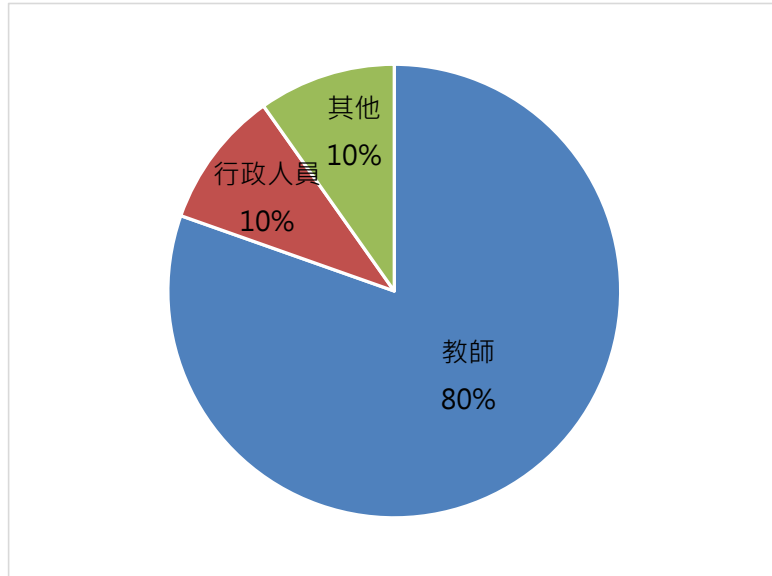

2.參展教師所教授之語言—至臺灣館攤位之參展教師以教授華語之教師比例為最高，約佔 87%。

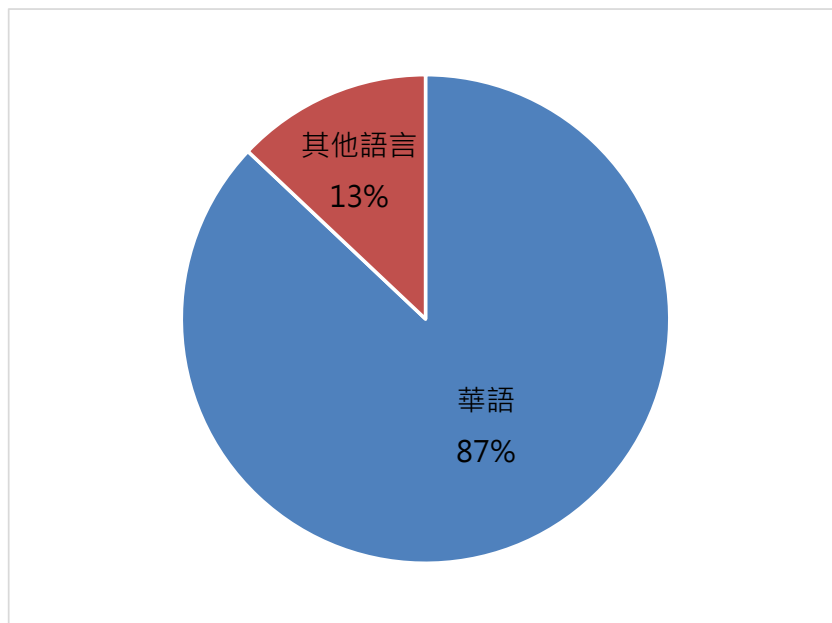

3.參展教師所教授之學生類別—至臺灣館攤位之參展教師以高中(31%)為多數；其次為中學教師(24%)。

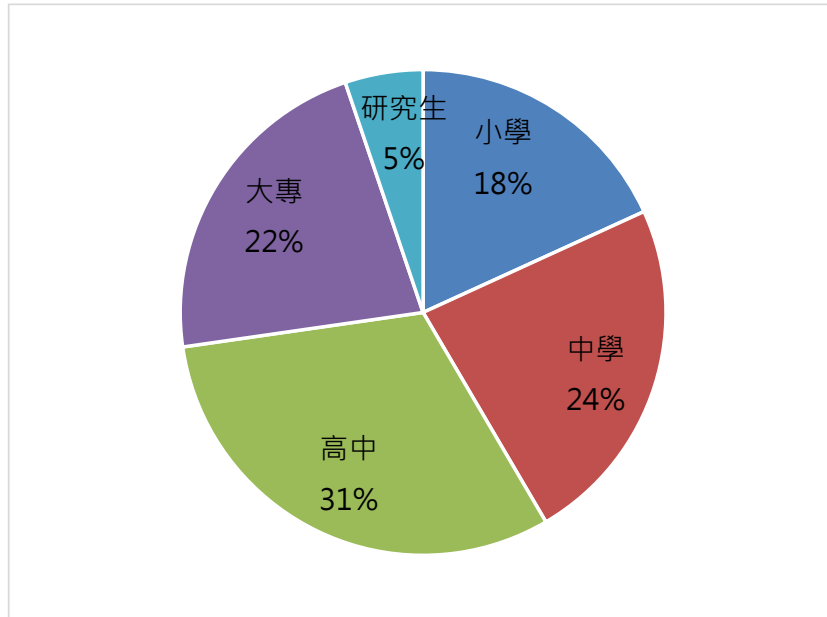

4.參展者希望在臺灣攤位得到之資訊—至臺灣館攤位之參展者以希望蒐集到中文課程及教材之資訊為最多，約佔 21%；其次為希望得到中文教學法 20%。

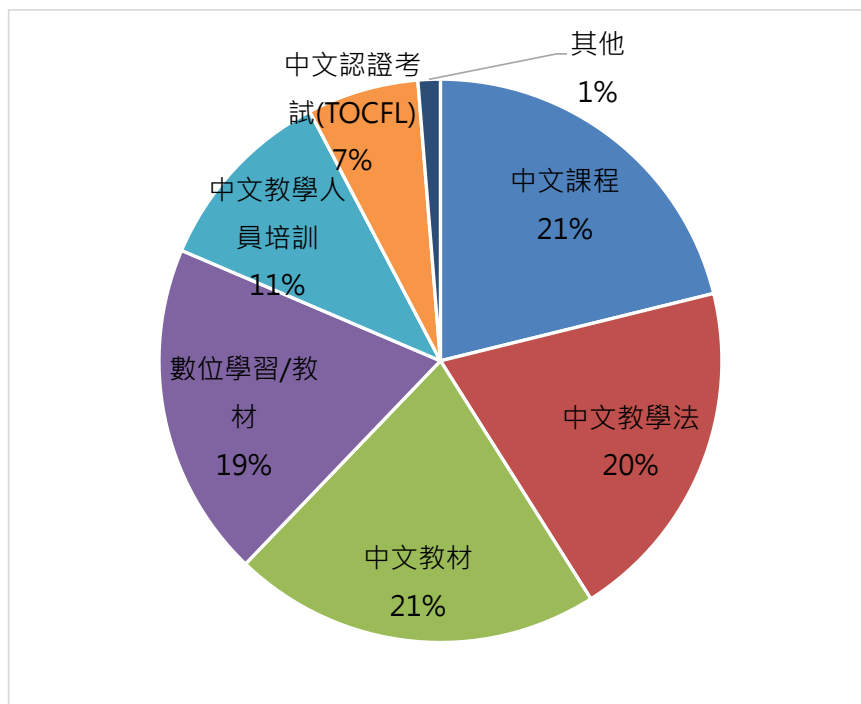

5.參展者認為在選擇中文課程中，最優先考慮的條件—27%之參展者認為良好的課程內容為最優先考量的條件，其次為好的教學方法及教材，約佔 26%。

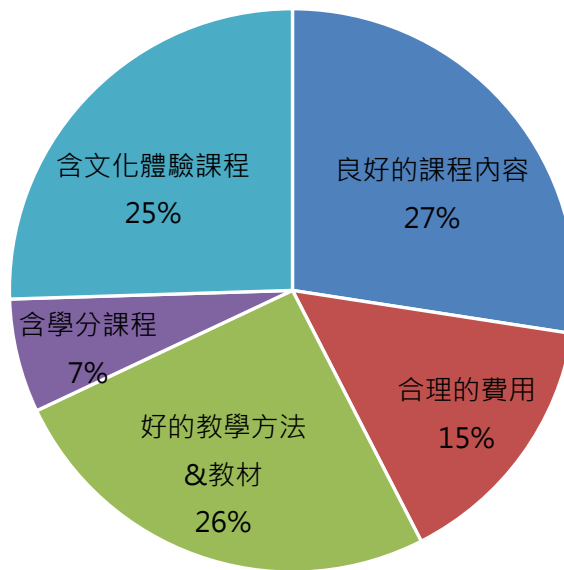

6. 參展者最希望的華語課程時間長度－參展者最感興趣之華語課程長度為一個月之課程，約佔 35%；其次為兩週之課程，約佔 28%。

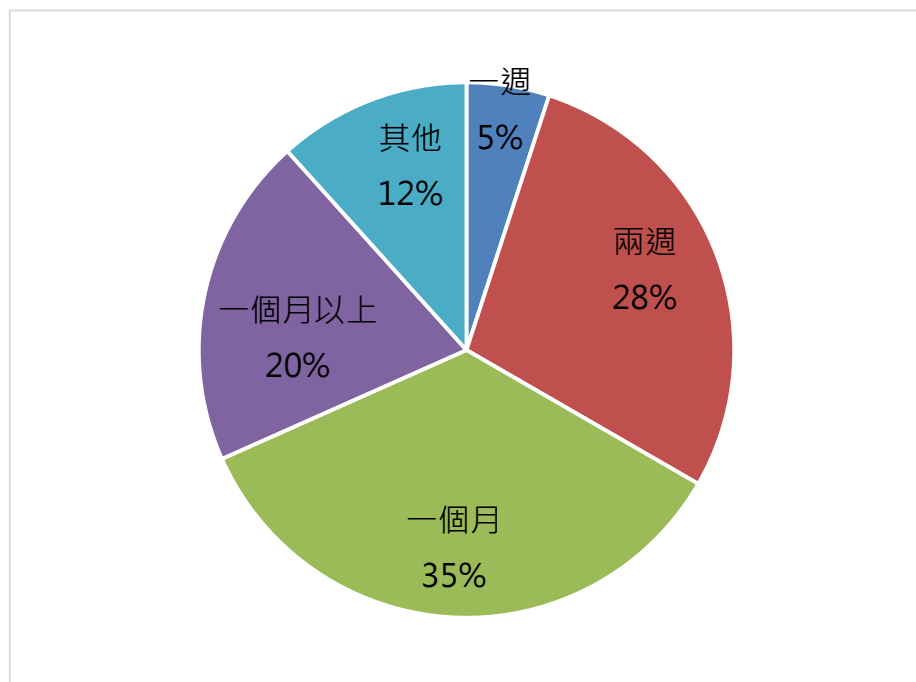

伍、參展校滿意度調查

本項問卷共發給 8 個參展單位(不含廠商)進行聯合參展滿意度調查，目的為了解各參展校對各項參展籌備規劃的滿意度，以作為本會後續策展參考。

一、展場臺灣館攤位規劃

本年度攤位規劃總共承租 9 個 10 呎 X10 呎攤位。每個參展單位有獨立展示長桌使用，中間會談區域則是開放給各單位自由使用。大部分學校對於臺灣館攤位位置及設計主題給予正面且肯定的回應。各校對於臺灣攤位規劃的滿意度如下所示，並彙整各校意見如下：

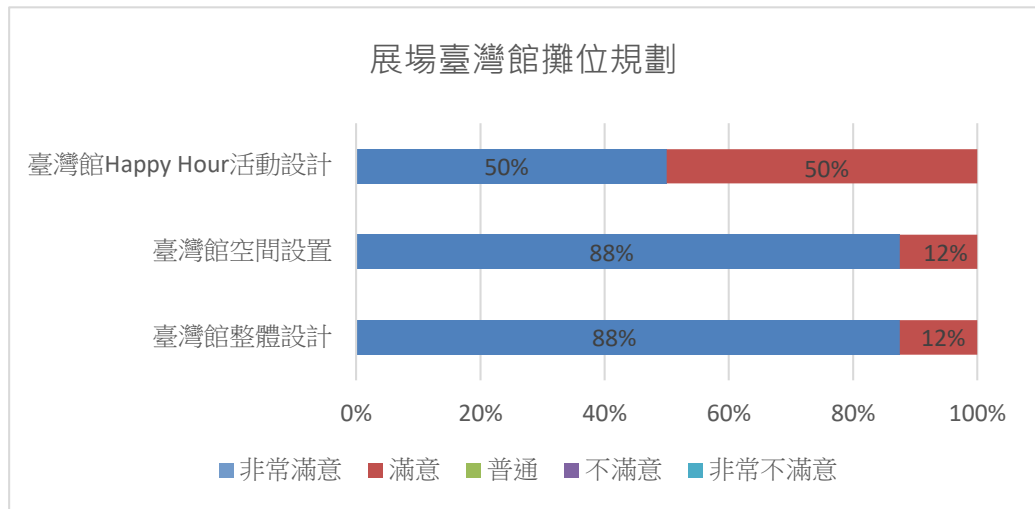

參展校意見	本會回應
1. 臺灣館展覽攤位感想	
(文藻)台灣整體概念不錯，主題清楚。攤位的位置適宜，每個攤位有充足的使用空間。可能今年參加者不如以往熱絡，感覺場面較為冷清。	
(政大)位置很好，整體相較於其他攤位較有一致性，並且顏色很顯著。	
(師大國語中心)因參展學校較去年少，各參展校攤位相對來說更為寬敞舒適；整體視覺設計活潑吸睛。	
(淡江)攤位大小剛好，布置及色調顯眼，有老師建議若能在現場發放台灣風	

參展校意見	本會回應
景照片或海報給華語老師帶回班上，能達到宣傳臺灣的效果。	
(逢甲)都很棒。	
(華測會) 臺灣館設計主題鮮明，很容易吸引目光焦點。	
(輔仁) 此次活動展場就在樓梯下來左手邊最前面，其實很顯眼，加上顏色鮮艷，其實人潮不會流失。	
(頂大辦公室) 各校展台的空間還是有點小，但整體的規劃、設計、主題，都很好	
2. 臺灣館空間規劃	
(頂大辦公室) 整體空間：滿意 各校展台：略小一點	
3. 臺灣館活動設計	
(輔仁) 但是過於安靜(音樂與表演本身)，其實並沒有吸引到人潮。	吸納各校意見作改進參考，因設備限制所以音樂無法太大聲。
(頂大辦公室) 熱鬧、有趣。	
4. 對於未來整體參展 ACTFL 之具體建議及整體心得	
(文藻) 想了解中文教師協會未來在 ACTFL 的去留，希望有清楚的管道知道結果。	吸納各校意見作改進參考。如本會未來有中文教師協會去留相關消息，可轉知各中心周知；或由 106 年度承辦單位公告。
(逢甲) 希望更多學校或廠商參加。	
(輔仁) 在經費允許的情況下，是否能夠有更具創意或者顯眼的視覺廣告，吸引更多人的注意，或是對華語/中華文化的興趣。	

二、整體文宣及紀念品設計：整體文宣與紀念品部分，參展校均滿意本會所設計的共同文宣與紀念品。各校意見如下：

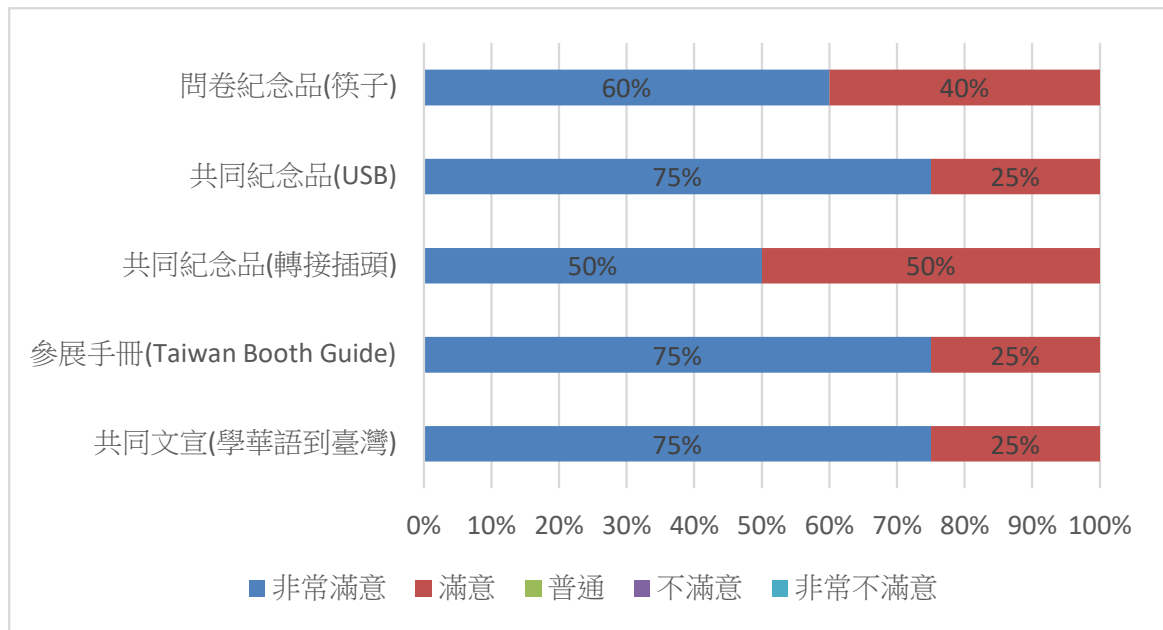

參展校意見	本會回應
1. 共同文宣(Learning Chinese in Taiwan)內容設計與編排	
(頂大辦公室) 資訊很清楚。	
2. 參展手冊(Taiwan Booth Guide)內容設計與編排	
(頂大辦公室) 資訊很清楚。	
3. 共同紀念品－轉接插頭	
(淡江)重量太重。	吸納各校意見作改進參考。
(頂大辦公室) 有用，但有的訪客覺得太大了。	
4. 共同紀念品－8G USB	
(淡江)容量太小。	
(頂大辦公室) 來展台的訪客很喜歡。	
5. 問卷紀念品－筷子	
(頂大辦公室)精緻。	

三、參展事務籌備規劃—對於參展事務籌備規劃部分，參展學校均滿意本會提供的相關規畫，參展整體滿意度達 100%。

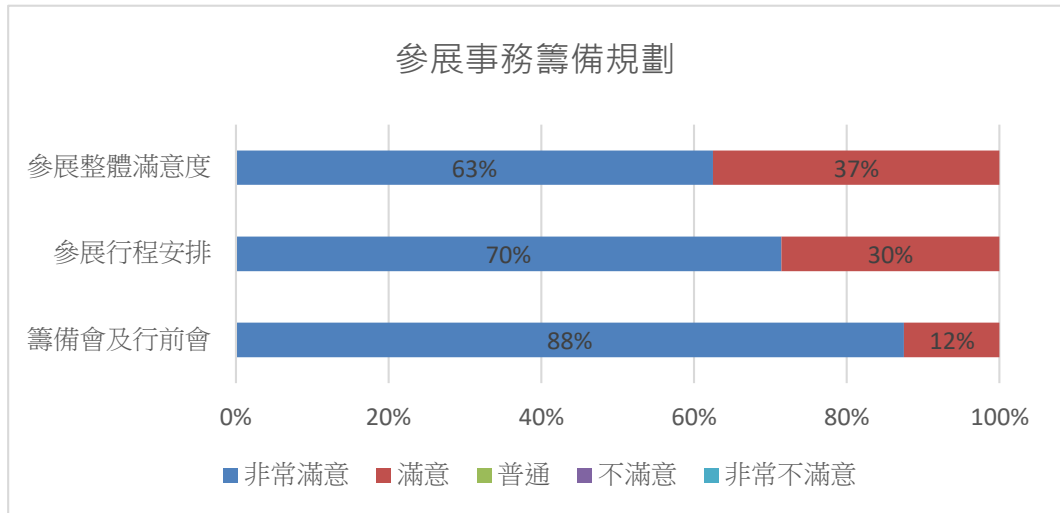

陸、參展效益

- 一、全美外語教學協會年會係與中文教學最為相關之國際會議，華語教師參加人數為多，以臺灣整體形象推廣來達到較大效益，可達到良好的交流效果。
- 二、本次參展延續留學臺灣(Study In Taiwan)一致對外形象，結合臺灣獨有的正體中文與文化意象，於展期間成功地向各參展者傳達了一致的華語品牌意象，建議未來持續累積對外之「學華語到臺灣」之行銷方式，延續本次參展主軸一臺灣，華語首選，整合國內華語界豐富的教學資源，打造臺灣華語精緻的品牌形象。
- 三、國內參展校對於參加全美外語教學協會年會有助於短(暑)期華語班推廣，並與當地華語教師建立關係，對以後雙方合作有實質幫助。

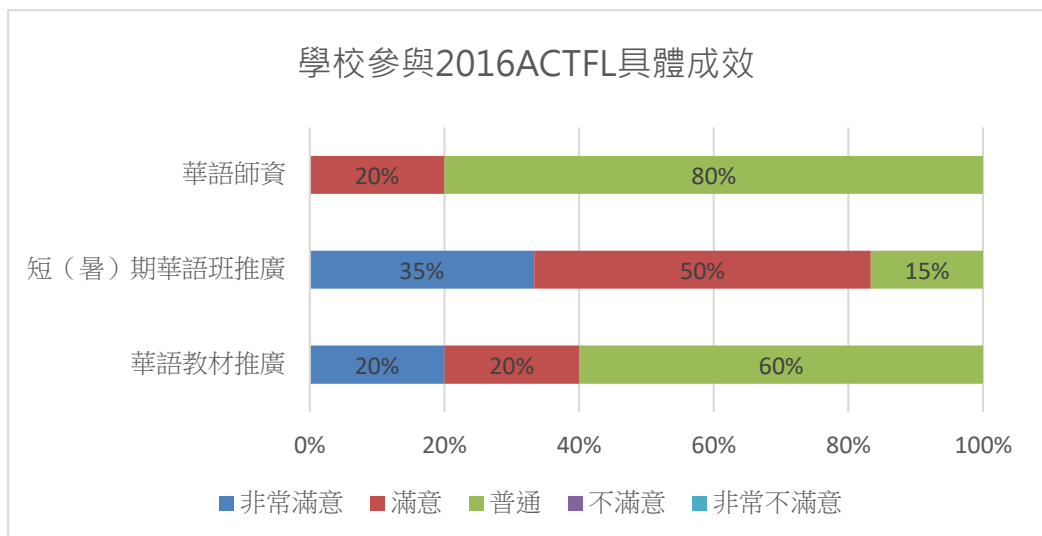

四、在參展執行成果與預期目標方面，在詢問華語教材、短(暑)期華語班、華語師資以及與國外/當地學校建立合作計畫情形，皆都有達到7成的達成率。與國外/當地學校建立合作計畫項目達到接近9成的達成率。教材部分，詢問數位教材的比例增加，並希望有簡體教材。短(暑)華與班部分，以詢問高中、大學暑期班為多，並希望簡繁體並重。與國外/當地學校建立合作部分，各中心藉參展機會認識在美華師，與他校華語中心交流；華測會則透過參展讓海外中文教師了解華語測驗並進行合作。

項目	實際數量	預估數量	達成率
詢問華語教材之人數	129	170	76%
詢問短(暑)華語班之人數	274	320	86%
詢問華語師資之人數	132	170	78%
與國外/當地學校建立合作計畫	107	116	92%

參展校意見
(政大)來訪教師大多詢問高中國小小學教材，但參加學校以大專院校為主，來訪教師普遍反映教材難度高，雖本中心目前也在籌備教材，但因目標客群不同，故無太大效益。

柒、檢討與建議

一、本次參展各參展校對於教育部、駐波士頓教育組與本會意見

彙整如下表，可作為未來策展之依據與檢討改進方向

單位	提意見校	意見內容
給教育部	政大	感謝這次駐外單位的協助，但對於明年籌辦單位轉換一事，各校仍有疑慮。針對華語推廣或協助，希望內容能更符合實際上的推動過程，而不是只有空泛的政策，或是突如其來的發想而已。
	師大國語	謝謝教育部跟駐波士頓教育組的辛勞。
	逢甲	謝謝。
	華測會	ACTFL年會有多國參展，以日本為例，日本結合了觀光局、日語測驗、日本大學、日語中心進行整體多方行銷，建議我國未來亦可結合多方，除了推展華語中心正式課程外，亦可推展觀光學華語套裝行程，中文實習等多元選擇，並於展場播放行銷臺灣之相關影片，以吸引人潮駐足觀看，藉此引導深入了解。 此次參展過程中，有數位主流學校中文教師詢問來臺華語教學研習

單位	提意見校	意見內容
		課程以及學生組團來臺華語課程等問題，本會均已轉介到所屬駐外教育組，未來可整體宣傳我國推廣華語所提供的方案資訊。
	頂大辦公室	多提供各校在海外的資源支援。
給高等教育國際合作基金會	文藻	感謝基金會籌組團隊，協助各校順利完成參展。無論在設攤場佈、旅行安排、與當地華語教學人士會晤等方面，均可看出豐富的經驗及用心。特別感謝承辦人員，帶著各校代表又完成了一次使命。
	政大	很好，感謝統籌與協助，一直以來都辛苦了！
	師大國語	基金會跟承辦人們辛苦了。
	逢甲	辛苦了。
	華測會	非常感謝高教基金會的付出！
	輔仁	無，在各項籌畫方面都非常流暢，從報名到實際到會場都無太大的問題或困難。
	頂大辦公室	辛苦了，真的規劃得很好。

二、各參展校有近四成有再次參展意願，而近六成則是需再考慮。因各華語中心經費有限，所以派員參展為一大負擔，但因透過參展機會不僅增加華語中心在美國華語的能見度，亦可與當地華語教師有交流的機會，所以仍有多數學校仍有意願參加。

參展校明年是否仍有意願聯合參展		
有意願	無意願	需再考慮
43%	0%	57%

三、對外統合我國華語能量，建立臺灣華語品牌，提高國外對臺灣華語的認識，全美外語教學協會年會係與中文教學最為相關之國際會議，以臺灣整體形象推廣以達到較大效益。並促進各華語中心與國外華語教師建立合作交流關係。建議教育部持續支持補助以持續耕耘臺灣華語國際知名度。

2016 年臺灣日本大學校長論壇成果報告

一、目標及緣由

1. 重啟臺日大學校長層級論壇

首屆臺日大學校長論壇於 100 年 12 月 19 日在臺灣辦理後，因故停辦至今。臺日關係向來友好，近 5 年來，臺日政府簽署許多重要合作文件，雙方關係上有非常大的突破，應趁勢積極促成重啟臺日校長層級論壇，以利推動臺日高教更多元、實質的合作與交流。

2. 擴大雙邊高教交流對象之類別與範疇

以往日方參與高教論壇學校，侷限於對口單位日本私立大學協會之會員校，未有日本國立及公立大學體系參與，殊為可惜。此次規劃重啟臺日高教論壇，重要的目標之一為洽繫具代表性之對口機構，其下會員包含國公私立大學等 3 大類，以擴大交流，讓不同類別體系的學校皆能參與其中。

二、執行方式

1. 前置：洽繫合作機構

於教育部及駐日本代表處教育組協助下，本會於 2015 年前往日本拜會「日本國公私立大學團體國際交流委員長協議會」(Japan Committee of Universities for International Exchange, 簡稱 JACUIE)，此次會談雙方取得朝在臺辦理 2016 臺日大學校長論壇之共識，同年 9 月其事務局長木谷雅人一行 5 人來訪，並就前次赴日洽談之內容，進一步交換意見，雙方正式確立合作關係，協議每二年輪流舉辦臺日大學校長論壇。

2. 對口單位：確立 JACUIE 為對口單位

日本國公私立大學團體國際交流委員長協議會 (Japan Committee of Universities for International Exchange, 簡稱 JACUIE) 於 2001 年成立，旨在

促進日本大學團體與海外大學團體之交流，其下由「國立大學協會」、「公立大學協會」及「私立大學團體連合會」等各 2 名代表組成其委員會，JACUIE 事務局現設於東京之日本國立大學協會，由其統籌執行協議會事務。

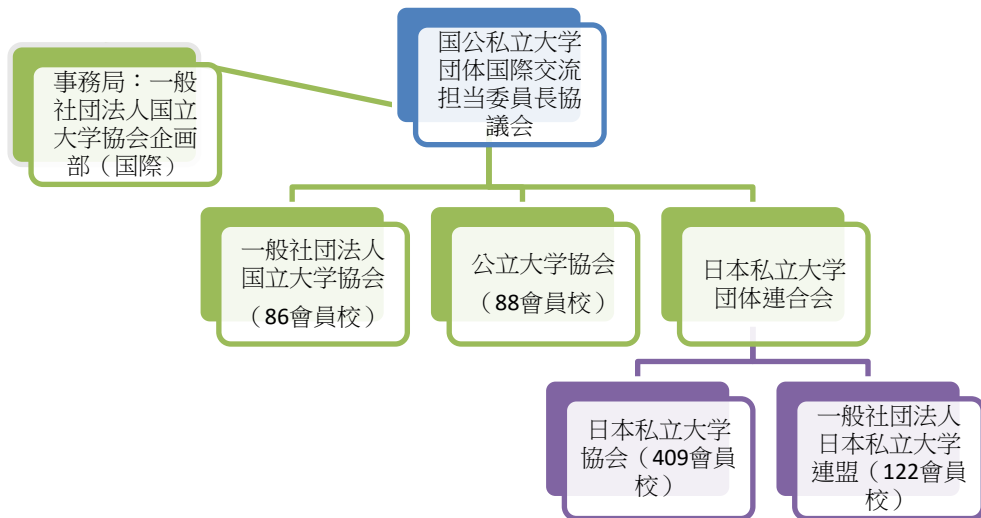

JACUIE 組織圖

3. 論壇籌辦：

由教育部指導、財團法人高等教育國際合作基金會(FICHET)、國立成功大學及日本國公私立大學團體國際交流委員長協議會(JACUIE)共同合作辦理，於 5 月 12 日假國立成功大學舉行。

論壇主題與子題

Globalization and the Challenges Confronting Universities in Taiwan and Japan

- University Strategies Response to Internationalization and Globalization
- Educational Aspects: Global Internship, Student Exchange, New Model of International Cooperation and Student Employability
- Research Aspects: International Joint Research, Researchers Exchange and Industry-University Collaboration

議程

Time	Duration (minutes)	Agenda
09:20~09:50	30 min	Registration
09:50~10:10	20 min	Opening Remarks <ol style="list-style-type: none"> 1. Dr. Lucia S. Lin, Political Deputy Minister, Ministry of Education 2. Mr. Mikiyo Numata, Chief Representative, Interchange Association Japan 3. Dr. Huey-Jen Jenny Su, Chairperson, Foundation for International Cooperation in Higher Education of Taiwan 4. Dr. Kyosuke Nagata, Chairperson, Japan Committee of Universities for International Exchange
10:10~10:20	10 min	MOU Signing & Gift Exchange
10:20~10:25	5 min	Group Photography
10:25~10:55	30 min	Keynote Speech <ul style="list-style-type: none"> ● Moderator: Dr. Jing-Yang Jou, President, National Central University ● Presenters: <ol style="list-style-type: none"> 1. Prof. Jong-Tsun Huang, President, Higher Education Evaluation and Accreditation Council of Taiwan 2. Dr. Kyosuke Nagata, Chairperson, Japan Committee of Universities for International Exchange
10:55~12:25	90 min	Session I : University Strategies Response to Internationalization and Globalization <ul style="list-style-type: none"> ● Moderator: Dr. Yan-Kuin Su, President, Kun Shan University ● Presenters: <ol style="list-style-type: none"> 1. Dr. Flora Chia-I Chang, President, Tamkang University 2. Dr. Masao Furuyama, President, Kyoto Institute of Technology 3. Prof. Chang-Hsien Tai, President, National Pingtung University of Science and Technology 4. Ms. Asuka Tsuzuki, President, Japan University of Economics ● Panelists: <ol style="list-style-type: none"> 1. Prof. Hong Hocheng, President, National Tsing Hua University 2. Prof. Yuichi Hasebe, President, Yokohama National University

		<ul style="list-style-type: none"> ● Discussion: Q&A
12:25~13:30	65 min	Lunch (Lunch Meeting_FICHET&JACUIE)
13:30~15:00	90 min	<p>Session II : Educational Aspects: Global Internship, Student Exchange, New Model of International Cooperation and Student Employability</p> <ul style="list-style-type: none"> ● Moderator: Prof. Hirotaka Tateishi, President, Tokyo University of Foreign Studies ● Presenters: <ol style="list-style-type: none"> 1. Dr. Jimmy Yung, Chair Professor, National Kaohsiung University of Hospitality and Tourism 2. Dr. Mitsuo Ochi, President, Hiroshima University 3. Prof. Chih-Cheng Lin, President, Yuanpei University of Medical Technology 4. Dr. Masakatsu Oshima, Vice President, Asia University ● Panelists: <ol style="list-style-type: none"> 1. Prof. Edward H. Chow, President, National Chengchi University 2. Prof. Jiro Kokuryo, Vice President, Keio University ● Discussion: Q&A
15:00~15:30	30 min	Networking Tea Break
15:30~17:00	90 min	<p>Session III : Research Aspects: International Joint Research, Researchers Exchange and Industry-University Collaboration</p> <ul style="list-style-type: none"> ● Moderator: Prof. Liang-Gee Chen, Vice President, National Taiwan University ● Presenters: <ol style="list-style-type: none"> 1. Dr. Ching-Jong Liao, President, National Taiwan University of Science and Technology 2. Dr. Shojiro Nishio, President, Osaka University 3. Prof. Jhing-Fa Wang, President, Tajen University 4. Dr. Hiroshi Tsuji, President, Osaka Prefecture University ● Panelists: <ol style="list-style-type: none"> 1. Dr. Ruey-Ming Tsay, Vice President, Tunghai University 2. Prof. Yasunao Hattori, President, Shimane University ● Discussion: Q&A
17:00~17:20	20 min	Closing Remarks

		1. Prof. Ichiro Tanioka, President, Osaka University of Commerce 2. Dr. Huey-Jen Jenny Su, President, National Cheng Kung University
18:00~20:00	120 min	Dinner Banquet

4. 與會規模：

本次論壇邀集了日方國公私立大學 66 校，130 位代表；臺方公私立一般校院及技職校院 71 校，121 位代表共同參與，其中有近 60 位的臺日大學校長與會，可謂臺日交流的一大盛事，顯見雙方對持續深化臺日實質交流與合作的重視。

與會學校	日方	臺方	總計
校數	66 校	71 校	137 校
人數	130 人	121 人	251 人
校長層級	27 人	31 人	58 人

日方與會學校

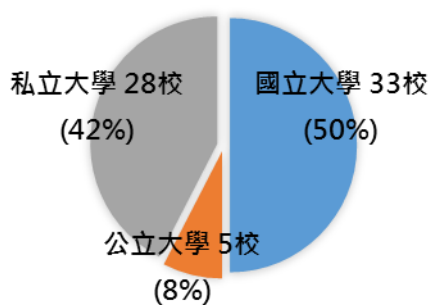

臺方與會學校

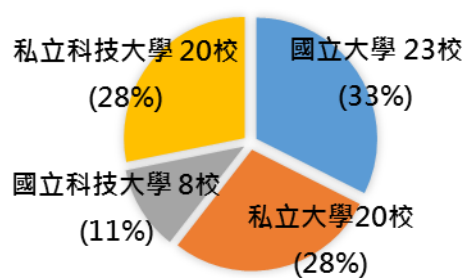

5. FICHET 與 JACUIE 午餐工作會議



洽談議題：1. 2018 臺日大學校長論壇

2. 促進臺日大學實質合作

目的：就下屆論壇的舉行及未來臺日雙方如何進一步開展實質合作，進行意見交換。

日方出席：1. Ms. Masayo Shiozawa, Director, Cultrual Affairs, IAJ

2. Dr Kyosuke Nagata, Chairperson of JACUIE (President, Tsukuba University)

3. Mr Masato Kitani, Executive Director, JACUIE (Managing Director, JANU)

4. Dr Ichiro Tanioka, Federation of Japanese Private Colleges and Universities Associations (President, Osaka University of Commerce)

5. Mr Masaki Uemura, JACUIE Office (Deputy-Director, Planning Department, JANU)

臺方出席：1. 教育部國際及兩岸教育司副司長 藍先茜

2. 教育部國際及兩岸教育司教育副參事 黃冠超

3. 財團法人高等教育國際合作基金會董事長 蘇慧貞

4. 財團法人高等教育國際合作基金會執行長 廖思善

5. 財團法人高等教育國際合作基金會高等專員 江瑞婷

三、執行成果效益

本次論壇主題「Globalization and the Challenges Confronting Universities in Taiwan and Japan」邀請到財團法人高等教育評鑑中心基金會(HEEACT)黃榮村董事長及日本國公私立大學團體國際交流委員長協議會(JACUIE)永田恭介會長，分別從臺灣及日本整體性的角度，進行專題演講；接著由臺日不同體系大學校長及副校長擔任講者，分別就「University Strategies Response to

Internationalization and Globalization」、「Educational Aspects: Global Internship, Student Exchange, New Model of International Cooperation and Student Employability」、「Research Aspects: International Joint Research, Researchers Exchange and Industry-University Collaboration」3 項重要議題，進行專題座談。不論是在大學因應國際化之策略、教育及研究領域面向的議題上，介紹臺灣整體性的概況並輔以各自學校的實務經驗做為案例，精彩的內容，透過與會者互動討論，就臺日高等教育共同關心的重要議題，進行經驗分享與意見交流。

整體而言，此次論壇舉行成功的重啟臺日校長級論壇，本會亦與 JACUIE 締結合作協議，攜手合作致力促成雙邊持續交流，此外亦促成 4 件校際合作協議之簽訂，簡述如下：

1. 重啟臺日大學校長論壇；擴大與日交流學校類型與層級：

我方與日方協議每二年輪流舉行臺日大學校長論壇，已確認下屆會議於 2018 年日方主辦，並已委請廣島大學承辦會議；透過與 JACUIE 合作，邀集了日本國、公、私立大學與會，成功擴大了交流學校數與類型。

2. FICHET 與 JACUIE 簽訂合作協議，搭建平臺促成持續交流：

本會與 JACUIE 攜手合作，擔任交流平臺角色，定期舉辦交流會議，共同致力促成雙方學校之交流與合作。

3. 校際合作協議簽訂，促進實質合作：

論壇舉行當日共計有 4 件校際合作協議簽訂，分別是日本新潟大學分別與我國立成功大學、國立高雄師範大學及國立彰化師範大學等 3 件，另 1 件則是日本廣島大學與我國立成功大學。



臺日雙方與會者團體合影



教育部林政務次長司伶與 JACUIE 會長永田 恭介互贈紀念禮物



FICHET 蘇董事長慧貞與 JACUIE 會長永田 恭介締結合作協議

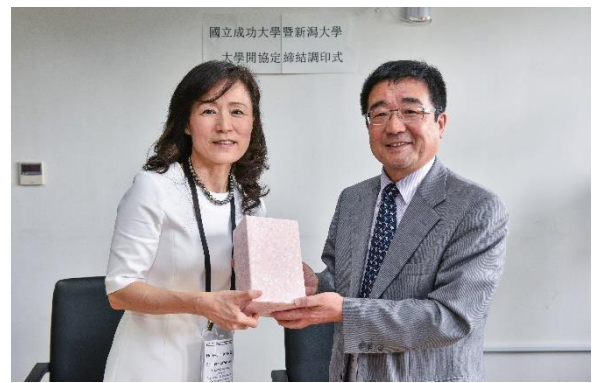

校際合作協議締結 (臺：成功大學；日：新潟大學)

為具體掌握我方學校參與此次會議之實質效益，於會後以問卷進行與會成效調查，問卷結果顯示如下：

1. 學校參與本次會議之具體成果

對於此會議是否有助於增進與日方學校交流與合作機會，7.6 成之與會學校表示滿意；論壇討論議題對實際工作效益而言，7.3 成之與會學校表示滿意；針對與會整體效益評估，7.3 成之與會學校對整體效益表示滿意。

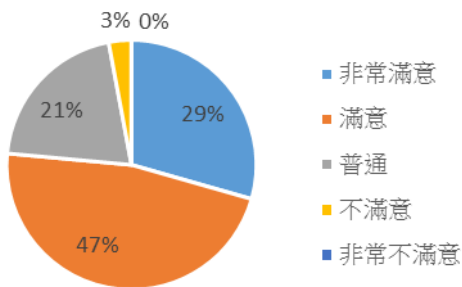
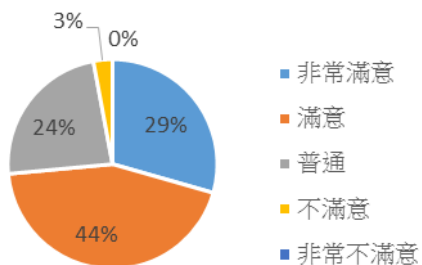
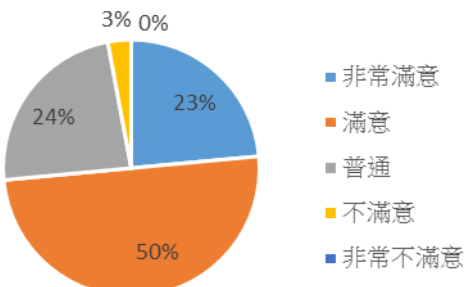
 <p>■ 非常滿意 ■ 滿意 ■ 普通 ■ 不滿意 ■ 非常不滿意</p>	 <p>■ 非常滿意 ■ 滿意 ■ 普通 ■ 不滿意 ■ 非常不滿意</p>
1.1 有助於貴校增進與對日方學校交流及合作機會	1.2 整體而言，參加的講座內容對實際工作之效益
 <p>■ 非常滿意 ■ 滿意 ■ 普通 ■ 不滿意 ■ 非常不滿意</p>	
1.3 整體效益評估	

各場次討論內容，對與會者實際工作效益之滿意度，如下圖所示：

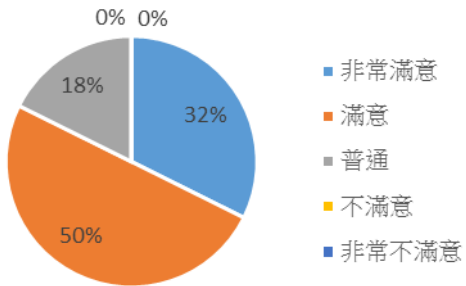
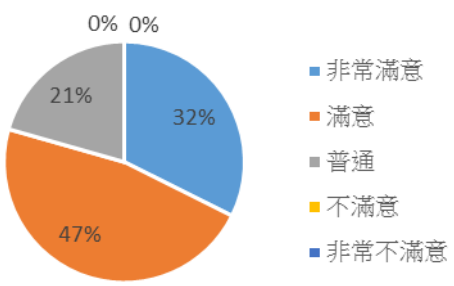
 <p>■ 非常滿意 ■ 滿意 ■ 普通 ■ 不滿意 ■ 非常不滿意</p>	 <p>■ 非常滿意 ■ 滿意 ■ 普通 ■ 不滿意 ■ 非常不滿意</p>
1.4 專題演講「Globalization and the Challenges Confronting Universities in Taiwan and Japan」內容有助於實務工作	1.5 專題座談 I 「University Strategies Response to Internationalization and Globalization」內容有助於實務工作

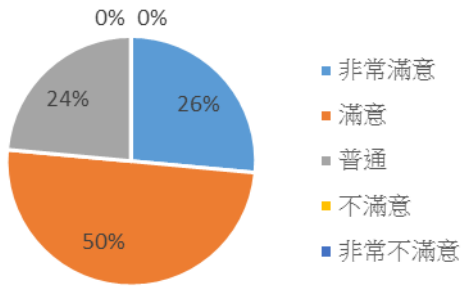
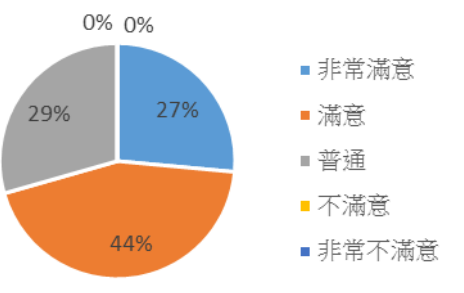
 <p>0% 0%</p> <p>24% 26%</p> <p>50%</p> <ul style="list-style-type: none"> ■ 非常滿意 ■ 滿意 ■ 普通 ■ 不滿意 ■ 非常不滿意 	 <p>0% 0%</p> <p>29% 27%</p> <p>44%</p> <ul style="list-style-type: none"> ■ 非常滿意 ■ 滿意 ■ 普通 ■ 不滿意 ■ 非常不滿意
<p>1.6 專題座談 II 「Educational Aspects: Global Internship, Student Exchange, New Model of International Cooperation and Student Employability」內容有助於實務工作</p>	<p>1.7 專題座談 III 「Research Aspects: International Joint Research, Researchers Exchange and Industry-University Collaboration」內容有助於實務工作</p>

2. 學校參與本次會議之具體成效

除於論壇舉辦當日（5/12），含本會在內計有 5 件合作協議締結外，論壇舉辦期間及會後校際間交流情形如下：

2.1 是否於論壇舉行期間與對日方學校促成任何實質合作？

學校	進行之交流	推動年份	合作學校	合作內容簡述
國立雲林科技大學	姊妹校簽訂	2016	北海道大學	1. 洽談可合作項目 2. 本校人文與科學學院與該校人文學院擬於 2017 年始進行交換學生事宜
	其他	2016	九州大學	洽談中
	其他	2016	鹿兒島大學	洽談中
	其他	2016	筑波大學	洽談中，主要以醫療器材設計位主談內容
	短期遊學	2016	島根縣立大學	暑期華語及臺灣文化學習
國立嘉義大學	短期遊學	2017	香川大學	香川大學將與本校進行學生短期交流
實踐大學	交換學生	2016	芝浦工業大學	推動該校 Sandwich Program(長/短期交換學生計

				畫)，預計於本(105)年 10 月推動兩校聯合工作營(設計學院建築設計學系)並於 105 學年度第二學期開始進行兩校實質學生交換計畫。
--	--	--	--	--

2.2 合作資訊

學校	後續聯繫學校數	簽約數	學生交流人數	教師交流人數	共同研究數量
國立雲林科技大學	10				
實踐大學	4	1			
世新大學	3				
東海大學	1	1			

3. 與雙邊會議/論壇意願調查

學校參與雙邊會議/論壇原因，包含進一步瞭解對方國教育情況，佔 3 成以上；增加與友校直接面談合作機會及藉此拓展教育機會與市場分別有 2.5 及 2.9 成；有 1.2 成為透過會議與雙方教育官員接觸。對於下屆會議/論壇參與意願，回復有意參與在日舉行之 2018 臺日大學校長論壇者，佔 5 成，經費仍是主要考量。

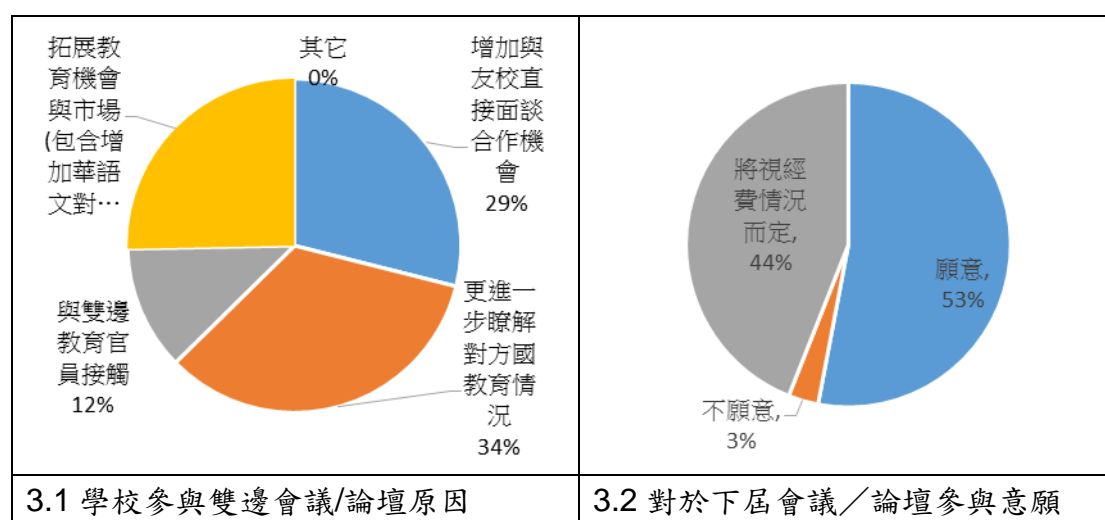

與會學校對下屆會議/論壇建議主題之建議

1. 希望能邀請企業界加入論壇，並讓學校和企業主洽談實習及學生畢業後就業事宜。
2. 人文社會或藝術類大學相關議題。
3. 設計特定主題，舉辦分組座談，以增加實質互動機會。
4. 綜合意見回饋

4.1. 學校參與此次論壇之心得

此次會議規模大，參與層級皆相當高，提供機會同時與眾多日本大學校長、副校長或國際事務相關主管見面交談，藉此開拓合作機會，為本會議最大收穫。透過此次論壇之參與，對日本高等教育經營有不同層面的認識，能夠瞭解日本在面臨少子化與全球化競爭下，在校務方面的調整與努力，對於臺灣各校即將面臨相同問題與挑戰，起非常重要的提示與引導作用，此外臺日雙方針對眾多當前高等教育重要議題進行對話，讓所有參與者皆能深切了解臺日之高等教育現況，進而凝聚共識，為雙邊將來教育合作開創更多契機，雙方透過大學校長會議能建立起平臺，增加溝通對話管道，實是踏出一大步。

4.2. 其它意見或建議

議程安排上，中間休息時間太短、交談區域小而擁擠，建議可安排更多時段/機會讓臺日雙方各校代表以小組方式進行互動與交流，將可創造更多實質交流的可能性。另建議提前將日方參與名單，提供給臺灣學校，以利聯繫姐妹校安排交流事宜，建議可以開闢和姊妹校相見歡迎之機會或行程。

四、結論與建議

1. 雙邊論壇之舉行，有賴學校積極參與。如何創造學校參與誘因，使學校認同參與論壇有其必要性或價值，願意持續參加是件重要的事。本次會議對口單位對其會員學校之號召力，邀集了 66 所日本大學來臺，日方出席校數多對國內學校而言，確實是一誘因，透過論壇而與眾多日本學校有 networking 機會。未來會議的舉辦，特別是移至日本辦理，在各環節的設

計安排，如何創造持續參與誘因，維持雙邊對等的與會人數，是一挑戰。

2. 本次論壇邀請國內 4 大校院協（進）會理事長共同商議，如何從不同體系的角度，與日方學校展開對話，使議題的內容具有實質意義勿流於表面或過於通泛的討論，透過連結國內 4 大協（進）會力量邀請其會員校，每一個議題不同類型的學校都有適當的參與，確實增進國內學校的參與感，此一工作模式，發揮了專業諮詢與橫向聯繫功能，值得未來相關會議參考使用。

五、附錄：與會學校名單

日方與會校名單

國立大學（33 校）		公立大學（5 校）		私立大學（28 校）	
1	北海道大学	1	秋田公立美術大学	1	早稻田大学
2	岩手大学	2	会津大学	2	龍谷大学
3	東北大学	3	横浜市立大学	3	大阪女学院大学
4	東京大学	4	大阪府立大学	4	法政大学
5	東京外国語大学	5	島根県立大学	5	関西学院大学
6	東京工業大学			6	同志社大学
7	お茶の水女子大学			7	亜細亜大学
8	一橋大学			8	関西大学
9	茨城大学			9	東海大学
10	筑波大学			10	東洋大学
11	宇都宮大学			11	皇學館大学
12	埼玉大学			12	明治大学
13	千葉大学			13	明治学院大学
14	横浜国立大学			14	上智大学
15	新潟大学			15	創価大学
16	長岡技術科学大学			16	中央大学
17	信州大学			17	青山学院大学
18	名古屋大学			18	南山大学
19	豊橋技術科学大学			19	芝浦工業大学
20	京都大学			20	武蔵野大学
21	京都工芸繊維大学			21	立教大学
22	大阪大学			22	慶應義塾大学

23	神戸大学
24	鳥取大学
25	島根大学
26	広島大学
27	山口大学
29	香川大学
30	九州大学
31	長崎大学
32	鹿児島大学
33	琉球大学

23	関西福祉科学大学
24	工学院大学
25	桜美林大学
26	大阪商業大学
27	二松學舎大学
28	日本經濟大学

臺方與會校名單

國立大學 (23 校)		私立大學 (20 校)		國立技職 (8 校)		私立技職 (20 校)	
1	國立政治大學	1	亞洲大學	1	國立高雄第一科技大學	1	中臺科技大學
2	國立中央大學	2	長榮大學	2	國立高雄應用科技大學	2	朝陽科技大學
3	國立彰化師範大學	3	中國醫藥大學	3	國立屏東科技大學	3	正修科技大學
4	國立成功大學	4	玄奘大學	4	國立臺北商業大學	4	建國科技大學
5	國立暨南國際大學	5	義守大學	5	國立臺北科技大學	5	中華醫事科技大學
6	國立嘉義大學	6	開南大學	6	國立臺灣科技大學	6	弘光科技大學
7	國立中正大學	7	高雄醫學大學	7	國立雲林科技大學	7	景文科技大學
8	國立中興大學	8	銘傳大學	8	國立高雄餐旅大學	8	高苑科技大學
9	國立東華大學	9	明道大學			9	崑山科技大學
10	國立宜蘭大學	10	南華大學			10	美和科技大學
11	國立高雄師範大學	11	靜宜大學			11	明志科技大學
12	國立金門大學	12	實踐大學			12	亞東技術學院
13	國立臺北大學	13	世新大學			13	樹德科技大學
14	國立臺東大學	14	東吳大學			14	南臺科技大學
15	國立臺灣海洋大學	15	臺北醫學大學			15	大仁科技大學
16	國立體育大學	16	台灣首府大學			16	環球科技大學
17	國立臺灣藝術大學	17	淡江大學			17	文藻外語大學
18	國立臺灣體育運動大學	18	大同大學			18	吳鳳科技大學
19	國立清華大學	19	東海大學			19	育達科技大學
20	國立聯合大學	20	元智大學			20	元培醫事科技大學
21	國立臺南大學						
22	國立臺南藝術大學						
23	國立臺北藝術大學						

2016 臺灣匈牙利圓桌會議成果報告

壹、前言

上屆會議資訊與臺匈合作現況

(一) 上屆會議簡介：第一屆臺灣匈牙利圓桌會議於 2015 年 9 月 30 日假國立清華大學舉行，本次會議為我方與匈牙利大學校長聯合會首次合作，臺、匈雙方共計約有 75 人(臺方 68 人，匈方 7 人)，45 校(臺方 39 校，匈方 5 校)參與。在匈牙利大學聯合會的統籌下，由該聯合會會長暨佩奇大學校長 József Bódis 率領五所著名的國立大學與會，包含：佩奇大學 (University of Pecs)、賽蓋德大學 (University of Szeged)、布達佩斯科技與經濟大學 (Budapest University of Technology and Economics)、潘諾尼亞大學 (University of Pannonia)、布達佩斯商業學校(Budapest Business School)。上屆會議主題如下：

編號	主題
1.	Student Recruitment in Higher Education: Mission, Strategies and Action Plans
2.	Promotion for Feasible University Collaboration: Exchange Students, Joint Research and Joint/Dual Degree

(二) 上屆會議成果及後續：

- (1) 會後由財團法人高等教育國際合作基金會董事長蘇慧貞與匈牙利大學校長聯合會會長 József Bódis 簽屬合作備忘錄。
- (2) 團員一行於訪臺期間參訪國立陽明大學、國立臺灣科技大學、臺北醫學大學及中央研究院。團員一致認為臺匈教育合作有甚大發展空間，特別在交換學生、雙聯學位，是各團員認為未來將優先推動之合作項目。團員訪臺期間參訪各大學研究單位，對我具有世界級水準之研究團隊印象深刻。
- (3) 會中決議於 2016 年在匈牙利舉辦「第二屆臺匈圓桌會議」。
- (4) 將由匈牙利貿易辦事處(Hungarian Trade Office in Taipei)及駐匈牙利辦事處(Taipei Representative Office in Hungary)簽署學術合作備忘錄，匈方將提供臺灣學生獎學金前往匈牙利就讀，名額為碩士生及博士生各 10 名。在互惠的原則下，臺方亦將提供臺灣獎學金 6 名、華語獎學金 10 名、短期研究獎學金 4 名。領域包含：自然科學、醫學、資訊科技、經

濟學、工程學、藝術與體育。

(三)匈牙利高等教育簡介：匈牙利有七十二所高等學府，其高等教育文憑在所有歐盟國家都被承認，過去更有十三位科學家都曾得到諾貝爾獎，這代表匈牙利在高等教育、高科技部分有相當地位。同時匈牙利也是全歐排名第六名受歡迎的留學對象。匈牙利政府於 2013 年推動 Stipendium Hungaricum 獎學金計畫，提供給各國國際學生申請，2016/17 年本計畫共有 27 個匈牙利高等教育機構提供 420 個學程供國際學生申請。匈牙利學生人數約 30 萬人，國際學生約 2 萬名，國際學生前三大來源國依序為：德國、斯洛伐克、羅馬尼亞。（資料來源：匈牙利貿易辦事處 http://www.hungary.org.tw/chinese/oktatas/oktatas_highereducation_c.htm、匈牙利大學校長聯合會 <http://www.mrk.hu/en/current/>）

(四) 臺匈合作現況：

1. 匈牙利來臺研習以華語為主，近一年達 87%：2015-2016 年匈牙利在臺學生人數，匈牙利在臺就讀學生總人數為 73 人，其中包含學位生 28 人，非學位生 45 人(交換生 1 人、短期研修 5 人、華語生 39 人)。主要修讀領域為工程、自然科學及教育。(資料來源：教育部統計處 <http://depart.moe.edu.tw/ED4500/>)
2. 論文主要合作領域為醫學、物理學、動物學及藥學：論文合作領域部分，近 3 年臺、匈合作論文，前兩大合作領域為醫學及物理學，動物學及藥學並列第三。合作論文數量，臺方排名前三學校為：國立臺灣大學、國立中央大學、高雄醫學大學；匈方排名前三學校為：德布勒森大學、羅蘭大學、塞梅爾魏斯大學。(資料來源：National Center for Biotechnology Information, NCBI <http://www.ncbi.nlm.nih.gov/pubmed/?term=taiwan+hungary>)
3. 現有合作以交換學生/教師、共同研究為主：合作類型部分，臺、匈現有合作以交換學生/教師、共同研究占最多，短期課程及雙聯/雙學位相對較少。建議合作領域：現代語言、電腦科學與資訊系統、電機工程、數學、英語與英國文學、語言學，以上為匈牙利大學世界排名前 300 大，且臺方學校提供全英語學程之領域。(資料來源：教育部國際暨兩岸教育司學術交流統計總表、Study in Taiwan 手冊)

本屆會議實錄茲分別敘述如後。

貳、會議實錄

本屆會議基本資訊

- 會議時間：105 年 9 月 19 日(一)
- 會議地點：Budapest Business School (Markó Street 29-31.)
- 臺方主辦單位：財團法人高等教育國際合作基金會
- 匈方主/承辦單位：匈牙利大學校長協會(Hungarian Rectors' Conference)、布達佩斯商業大學(Budapest Business School)
- 臺方與會代表：共八校，十三位代表

編號 No.	學校 University	姓名 Name	職稱 Title	與匈牙利 合作情況
1.	財團法人高等教育國際合作 基金會/國立成功大學 Foundation for International Cooperation in Higher Education of Taiwan(FICHET)/National Cheng Kung University	蘇慧貞 Huey-Jen Su	董事長/校長 Chairperson/ President	FICHET- ● 學術合作 備忘錄 成大- ● 短期研究 ● 外賓參訪 ● 國際合著 論文
2.	財團法人高等教育國際合作 基金會 Foundation for International Cooperation in Higher Education of Taiwan(FICHET)/National Cheng Kung University	廖思善 Sam Sy-Sang Liaw	執行長 CEO	-
3.	財團法人高等教育國際合作 基金會 Foundation for International Cooperation in Higher Education of Taiwan(FICHET)/National Cheng Kung University	傅慧雯 Kiara Fu	高等專員 Project Manager	-
4.	國立交通大學 National Chiao Tung University	謝漢萍 Han-Ping D. Shieh	副校長 Vice Chancellor	尚無

編號 No.	學校 University	姓名 Name	職稱 Title	與匈牙利 合作情況
5.	國立中興大學 National Chung Hsing University	魯真 Jane Lu	國際長 Dean	● 國際合著 論文
6.	國立清華大學 National Tsing Hua University	趙啟超 Chi-chao Chao	全球長 Vice President for Global Affairs	● 國際合著 論文
7.	國立清華大學 National Tsing Hua University	黃家琪 Pearl Huang	專案經理 Project Manager	尚無
8.	國立政治大學 National Chengchi University	陳美芬 Mei-Fen Chen	國合長 Dean	● 學術合作 備忘錄 ● 交換學生 ● 教職員交 換 ● 外賓參訪 ● 國際合著 論文
9.	國立中央大學 National Central University	吳子嘉 Albert T. Wu	副國際長 Associate Vice President	● 國際合著 論文
10.	實踐大學 SHIH CHIEN University	郭壽旺 Tony, Shou-Wang KUO	國際長 Dean	● 學術合作 備忘錄 ● 產學合作 ● 交換學生 ● 雙聯學位 ● 短期課程 ● 華語課程
11.	國立臺北科技大學 National Taipei University of Technology(Taipei Tech)	陳孝行 Shiao-Shing Chen	國際長 Dean	● 學術合作 備忘錄 ● 交換學生
12.	外交部駐匈牙利辦事處 Taipei Representative Office in Hungary	唐文龍	代表 Ambassador	

編號 No.	學校 University	姓名 Name	職稱 Title	與匈牙利 合作情況
13.	外交部駐匈牙利辦事處 Taipei Representative Office in Hungary	何毓嘉 Anna Ho	秘書 Secretary	

■ 匈方與會代表：共十九校，37位代表

編號 No.	學校 University	姓名 Name	職稱 Title
1.	András Pető College	Anna Kelemen	Head of Neuro Rehabilitation Department
2.	Budapest Business School	Balázs Heidrich	Rector
3.	Budapest Business School	Balázs Ferkelt	Vice-Rector
4.	Budapest Business School	Csaba Moldicz	Associate Professor
5.	Budapest Business School	Judit Beke	Director of the English Language Programme
6.	Budapest Business School	Pál Majoros	Head of International Management Institute
7.	Budapest Business School	Vándor János	Professor
8.	Budapest Metropolitan University	Denissza Blanár	International Director
9.	Budapest Metropolitan University	Károly Kopasz	International Partnerships Coordinator
10.	Budapest University of Technology and Economics	János Józsa	Rector
11.	Dennis Gabor College	Eva Tuschak	Director
12.	Eotvos Lorand	Pronai Csaba	Vice Dean for

13.	University Hungarian Rectors’ Conference/ University of Pécs	József Bódis	International Affairs President/ Rector
14.	Hungarian Rectors’ Conference	Zoltán Dubécsi	Secretary General
15.	Hungarian Rectors’ Conference	Júlia Morován	Secretary of International Affairs
16.	Hungarian University of Fine Arts	Judit Csanadi	Rector
17.	International Committee HRC/ Szent István University	István Szabó	President/ Vice-Rector
18.	Innoventure Ltd.	Vilmos Németh	Managing Director
19.	Ministry of Human Resources	Dávid Hory	International Relations Officer
20.	Ministry of Human Resources	Péter Solti	Ministerial Commissioner
21.	Károli Gáspár University of the Reformed Church in Hungary	Gyula Sümeghy	Head of the International Relations Office
22.	Károli Gáspár University of the Reformed Church in Hungary	Ákos Bertalan Apatóczy	Adjunct professor
23.	King Sigismund University	Péter Szatmári	Rector
24.	King Sigismund University	László Botz	Director for international Affairs
25.	Liszt Ferenc Academy of Music	Gyula Fekete	Vice Rector
26.	National Research, Development and Innovation Office	Ferenc Friedler	Vice President for Innovation and General Affairs
27.	Óbuda University	László Nádai	Vice- Rector

28.	Pallas Athéné University	Zsuzsa Döme	International Coordinator
29.	Tempus Public Foundation	Zsófia Fekete	Deputy Head of Erasmus+ Unit
30.	University of Dunaujvaros	József Vágó	International Relations Coordinator
31.	University of Dunaujvaros	Katalin Gyöngyössy	Head of International Relations
32.	University of Szeged	Katalin Nagy	Vice-Rector
33.	University of Kaposvár	Ferenc Szávai	Rector
34.	University of Pannonia	András Gelencsér	Rector
35.	University of Physical Education	Judit Kádár	Director
36.	University of Physical Education	Ákos Koller	Chairman of Scientific Council
37.	University of Miskolc	Tamás Kékesi	Vice-Rector
38.	Taipei Representative Office in Hungary	Wen Lung Tao	Ambassador
39.	Taipei Representative Office in Hungary	Anna Ho	First Secretary

會議實錄

本次會議，臺、匈雙方共計約有 50 人(臺方 13 人，匈方 37 人)，27 校(臺方 8 校，匈方 19 校)參與。圓桌會議主題包含：(一) 招收臺灣/匈牙利學生之策略、(二) 臺、匈共同研究與雙聯學位計畫，由雙方與會者做進一步深度對談。國立政治大學陳國合長美芬在簡報中與匈方分享招收臺灣學生之策略，目前匈牙利有 79 名臺灣學生在該國就讀，她提到，提供實習機會，以及英語授課課程為兩大重點招生策略。國立臺北科技大學陳國際長孝行在簡報中分享了臺灣技職教育的特色，也獲得匈方與會學校之迴響，希望能與臺灣學校在科技領域及產學合作上作進一步合作。

匈牙利政府於 2013 年推動 Stipendium Hungaricum 獎學金計畫，提供給各國國際學生申請，2016/17 年本計畫共有 67 個匈牙利高等教育機構提供 40 個學程供國際學生申請。但目前臺灣尚未被納入此獎學金計畫中，匈牙利貿易辦事處(Hungarian Trade Office in Taipei)及駐匈牙利辦事處(Taipei Representative Office

in Hungary)目前在洽談簽署學術合作備忘錄，期望在本合作備忘錄簽屬完後，臺灣能盡快被納入 Stipendium Hungaricum 獎學金計畫申請國家。

一、講座摘要：

Topic: An overview of the collaboration between Taiwan and Hungary

Presenter: Prof. Sam Sy-Sang Liaw, CEO, FICHET

1. The number of Hungarian students in Taiwan from the past 5 years is on the rise. In 2015/2016, the number of Hungarian students in Taiwan is 73 with an increase rate of 23% from previous year.
2. The majority is **non-degree 62%**, among them, Mandarin learning 87% is the highest.
3. Top 3 study fields of Hungarian students in Taiwan:(1)Humanities (2) Social Science and Behavioral Science (3) Business Management and Medical Hygiene(2015/16)
4. Co-authored publications (2014-2016):(1) **Medicine(25)** ; (2) Physics(19) ; (3) Zoology(4) 、Pharmacy(4)
5. Collaboration category: Exchange students/lecturers, joint research
6. Follow-ups of previous conference: MoU between Hungarian Trade Office in Taipei and the Taipei Representative Office in Hungary (in progress)

Topic: Internationalization in Hungarian Higher Education

Presenter: Prof. István Szabó, Vice Rector, Szent István University

1. Hungarian higher education: 66 institutions, 29 state owned.
2. Increasing international students' number in HU to 40,000 by 2020
3. Stipendium Hungaricum Scholarship (2016/17: 3000 students to HU, 50 countries)
4. Cooperation at university level: Focus areas include engineering, sciences, art (music), medicine

Topic: A Brief Overview of Student Recruitment with a Focus on Taiwan and Hungary

Presenter: (1) Dr. János Józsa, Rector, Budapest University of Technology and Economics (2) Prof. Mei-Fen Chen, Dean, Office of International Cooperation, National Chengchi University

1. Prof. János Józsa, introduced BME's main features, international programs and research capacity. He also shared some strategical objectives on internationalization. One of the strategies is to establish new connections to Far East and South American countries and universities. He mentioned that internationalization has become a fashion and English programs play crucial roles.

2. Prof. Mei-Fen Chen introduced the appealing factors for Taiwan students to study in Hungary, which include English taught programs, funding scheme (scholarship programs), internship opportunities, and networking activities for international and domestic students. Currently, the number of Taiwanese students in Hungary is 79.
3. Panelists from National Chiao Tung University and National Tsing Hua University briefly introduced the universities and internationalization strategies.
4. Mr. Dávid Hory from the Ministry of Human Capacities introduced the Stipendium Hungaricum scholarship program. As of September 2016: 3500 students from 50 partners. Yet, Taiwan is not included in the scholarship program.
5. Prof. Katalin Nagy from the University of Szeged urged the Ministry of Human Capacities to include Taiwan in the Stipendium Hungaricum to broaden the collaboration between the two countries.
6. Ms. Zsófia Fekete from Tempus Public Foundation introduced the Erasmus+ program.

Topic: Research Based Cooperation and Joint Degree Programs

Presenter: (1) Dr. Balázs Ferkelt, Vice-Rector, Budapest Business School (2) Prof. Shiao-Shing Chen, Dean, Office of International Affairs, National Taipei University of Technology (Taipei Tech)

1. Prof. Balázs Ferkelt from BBS introduced the double degree programs and its connections with Taiwan's universities. Double degree cooperation can be planned and organized within 3-6 months. Double degree can be a first and important step towards a joint degree construction.
2. Prof. Shiao-Shing Chen introduced the outstanding areas of TVHE: Electrical & Mechatronics Engineering, Computer Science & Information Technology, Industrial Manufacture, Arts & Design, Agriculture, Fishery Production & Management, Hospitality & Tourism Management.
3. Panelists from Shih Chien University, National Central University briefly introduced the universities and internationalization strategies.
4. Mr. Vilmos Németh from Innoventure Kft introduced the Horizon 2020 program to the participants. 22 Taiwanese participants in cooperative research projects in the 2014/2015.

二、匈牙利學校參訪紀要：

參訪地點(一)：布達佩斯科技經濟大學(Budapest University of Technology and Economics)

- 時間：2016年9月20日星期二

- 行程安排：
 - 10:00~11:00 學校簡報
 - 11:00~12:00 交流討論
 - 12:00~13:30 午餐
- 與會人員：布達佩斯科技經濟大學校長 János Józsa、布達佩斯科技經濟大學國際處主任 Laszlo Dvorszki、國立交通大學副校長謝漢萍、高等教育國際合作基金會執行長廖思善、高等教育國際合作基金會高等專員傅慧雯、外交部駐匈牙利辦事處秘書何韻嘉、匈牙利大學校長聯合會秘書 Julia Morovan
- 發言紀要：
 1. 國立交通大學與該校之強項領域、學校性質相近，副校長謝漢萍大表讚許，並於會中提出，可與該校簽訂學術交流備忘錄，日後可進行進一步交流，合作項目可包含教職人員交換、災害防治等。
 2. 布達佩斯經濟大學國際處主任 Laszlo Dvorszki 於會中提出，希望臺灣盡早被納入匈牙利 Stipendium Hungaricum 獎學金計畫中，該計畫目前共提供 51 個國家的國際學生申請至匈牙利就讀，未來目標希望擴大至 80 個國家。外交部駐匈牙利辦事處秘書何毓嘉回應，該處與匈牙利臺北辦事處將簽署雙邊的學術交流備忘錄，一旦完成簽約，臺灣即可被納入該獎學金計畫的受惠國，提供臺、匈雙方學生更多獎學金機會，並將盡快完成雙邊的學術交流備忘錄簽訂。
- 參訪照片：



學校簡報與交流討論

學校簡報與交流討論



雙方交流討論

大合照

參訪地點(二)：羅蘭大學(Eötvös Loránd University)

- 時間：2016年9月20日星期二
- 行程安排：
 - 14:00~15:00 雙方交流討論
- 與會人員：羅蘭大學國際處主任 Gabor Juhasa、羅蘭大學國際處副主任 Csaba Pronai、國立交通大學副校長謝漢萍、高等教育國際合作基金會執行長廖思善、高等教育國際合作基金會高等專員傅慧雯、外交部駐匈牙利辦事處秘書何韻嘉、匈牙利大學校長聯合會秘書 Julia Morovan
- 發言紀要：
 1. 羅蘭大學提出希望與國立政治大學在社會學的博士學程、政治學以及應用經濟學方面做進一步合作。並提出希望與交大在語言研究方面做合作。
 2. 廖執行長思善提及，國立中興大學提供三國雙聯碩士學程，學生僅需支付本國學校之學費，即可在兩年內分別至德國、臺灣及墨西哥三地進行修課，羅蘭大學表示對此學程表示強烈興趣，並希望之後與國立中興大學做進一步合作。
- 參訪照片：



學校交流討論



學校交流討論

三、行程安排：

Saturday, 17 September		
Time	Itinerary	Notes
09.55	1 st group of delegates arrive Airport pick-up arranged by HRC	Budapest Liszt Ferenc Airport HRC staff: +36 70 932 4205
18.05	2 nd group of delegates arrive Airport pick-up arranged by HRC	Budapest Liszt Ferenc Airport HRC staff: +36 70 932 4205
Sunday, 18 September		
14.00-17.00	Guided tour in Budapest	Meeting point at the hotel lobby.

		Guide: Ms Noémi Szécheý (Tel: 06 30 364 6406)
18.00	Welcome Dinner	Trófea Grill Restaurant Budapest, Margit krt. 2, 1027
Monday, 19 September		
09:00-09:20	Registration	Lotz Hall, Budapest Business School Address: Markó Street 29-31.
09:00-13:00	Taiwan-Hungary Roundtable	
13:00-14:00	Buffet lunch	
14:00-16:00	Bilateral meetings: networking between universities of both sides (optional)	
18.00	Reception for Roundtable Participants by the Taipei Representative Office	Restaurant Kiskakukk Address: Pozsonyi út 12.
Monday, 20 September		
10:00-12:00	University visit to Budapest University of Technology and Economics (BME)	
12:00-13:30	Lunch provided by BME	
14:00-16:00	University visit to Eötvös Loránd University (ELTE)	

四、會議議程：

9:00-09:20 Registration

09:20-09:40 Opening remarks

Dr. Balázs Heidrich, Rector, Budapest Business School

Dr. József Bódis, President, Hungarian Rectors' Conference / Rector, University of Pécs

Dr. Huey-Jen Su, Chairperson, Foundation for International Cooperation in Higher Education of Taiwan(FICHET) / President, National Cheng Kung University

09:40-09:50 Gift exchange

Prof. Huey-Jen Su, Chairperson, Foundation for International Cooperation in Higher Education of Taiwan (FICHET) and President, National Cheng Kung University and Dr. József Bódis, President, Hungarian Rectors' Conference and Rector, University of Pécs

09:50-10:05 Keynote speech I.

An overview of the collaboration between Taiwan and Hungary

Prof. Sam Sy-Sang Liaw, CEO, Foundation for International Cooperation in Higher Education of Taiwan (FICHET)

10:05-10:20 Keynote speech II.

Dr. István Szabó President, International Committee HRC / Vice-Rector, Szent István University

10:20-10:25 Group Photo of Participants

10:25-10:40 Coffee Break

10:40-11:40 Session I.

A Brief Overview of Student Recruitment with a Focus on Taiwan and Hungary

Topics included: 1) Conditions of recruiting a more significant number of Taiwanese/Hungarian students for the academic programmes of the Taiwanese / Hungarian higher education institutions especially for MSc and MBA courses. 2) Further widening the possibilities of the existing scholarship programs (eg. Stipendium Hungaricum) especially for business training programs, or the development of new, similar scholarship programs. 4) Erasmus+ programme

- Moderator: Dr. Katalin Nagy, Vice-Rector, University of Szeged
- Presentation 1: Dr. János Józsa, Rector, Budapest University of Technology and Economics
- Presentation 2: Prof. Mei-Fen Chen, Dean, Office of International Cooperation, National Chengchi University
- Panelist 1: Han-Ping D. Shieh, Vice Chancellor, National Chiao Tung University
(Panelist with presentation)
- Panelist 2: Professor Chi-chao Chao, Vice President for Global Affairs, National Tsing Hua University
- Panelist 3: Professor Jane Lu, Dean, Office of International Affairs, National Chung Hsing University
- Panelist 4: Gyöngyössi Katalin, Head of International Affairs, University of Dunaújváros
- Panelist 5: Dávid Hory, International Relations Officer, Ministry of Human Resources
(Panelist with presentation)
- Panelist 6: Ms. Zsófia Fekete, Deputy Head of Erasmus+ Unit, Tempus Public Foundation
(Panelist with presentation)

11:40-12:00 Coffee Break

12:00-13:00 Session II.

Research Based Cooperation and Joint Degree Programs

Topics included: 1) Conditions of creating joint research groups focusing on special cooperation between Central and Eastern Europe and the Far East area in the following fields: Engineering, Information and Communication Technologies, and the personnel exchange in clinical medicine. 2) Conditions for the development of joint degree programs 3) Introduction to Horizon 2020

- Moderator: Dr. Anna Kelemen, Head of Neuro Rehabilitation Department, András Pető College
- Presentation 1: Dr. Balázs Ferkelt, Vice-Rector, Budapest Business School
- Presentation 2: Prof. Shiao-Shing Chen, Dean, Office of International Affairs, National Taipei University of Technology (Taipei Tech)
- Panelist 1: Prof. Huey-Jen Su, Chairperson, Foundation for International Cooperation in Higher Education of Taiwan (FICHEI) and President, National Cheng Kung University
- Panelist 2: Prof. Tony, Shou-Wang KUO, Dean, Office of International Affairs, Shih Chien University
- Panelist 3: Albert T. Wu, Associate Dean, Office of International Affairs, National Central University (*Panelist with presentation*)
- Panelist 4: Dr. András Gelencsér, Rector, University of Pannonia
- Panelist 5: Vilmos Németh, Executive Director, Innoventure Kft. (*Panelist with presentation*)
- Panelist 6: Dr. Ferenc Friedler, Vice President for Innovation and General Affairs, National Research, Development and Innovation Office (*Panelist with presentation*)

13.00-13.10 Closing Remarks

Closing remarks by Dr Péter Solti, Ministerial Commissioner, Ministry of Human Resources

13:10-13.20 Group Photo of Participants

13.20-14:00 Networking Lunch & End of Conference

14.00-16.00 Bilateral Meetings (optional)

Pre-scheduled meetings:

- 14.00 Meeting of UPécs and National Tsing Hua University
- 14.00 Meeting of MET and National Chengchi University
- 14.20 Meeting of UPécs and National Chengchi University
- 14.20 Meeting of MET and Taipei Tech

14.40 Meeting of UPécs and Taipei Tech

14.40 Meeting of MET and National Tsing Hua University

18.00 Reception offered by the Taipei Representative Office

五、會議紀錄

1. 臺、匈雙方與會者均表示「2016 臺匈圓桌會議」成功有助於深化兩國之學術交流。
2. 高等教育國際合作基金會蘇董事長慧貞表示，臺灣教育部已委請國立成功大學及國立臺北科技大學作為參與 Horizon 2020 計畫之國家聯絡點。另，為增進臺、匈學生之流動，各校均可提供學校獎學金。臺灣學校目前的共同研究，大部分集中於與東協國家之合作，未來臺、匈期望發展以合作研究為基礎之雙聯學位。
3. 國立政治大學陳國合長美芬認為提供實習機會，以及英語授課課程為兩大重點招生策略，若匈牙利學校能針對此兩點加強宣傳，則將有助於招收更多臺灣學生至匈牙利就讀。
4. 國立臺北科技大學陳國際長孝行在簡報中分享了臺灣技職教育的特色，也獲得匈方與會學校之迴響，希望能與臺灣學校在科技領域及產學合作上作進一步合作。
5. 匈牙利政府提供的 Stipendium Hungaricum 獎學金計畫，目前共提供 51 個國家的國際學生申請至匈牙利就讀。該獎學金須以雙邊協議為基礎，因目前臺匈兩國尚未簽署任何雙邊協議，故臺灣尚未被納入受惠國。然，臺北駐匈牙利辦事處與匈牙利臺北貿易辦事處正積極簽訂學術合作備忘錄，一旦完成簽約，臺灣即可被納入該獎學金計畫的受惠國，提供臺、匈雙方學生更多獎學金機會。
6. 高等教育國際合作基金會廖執行長思善表示，在匈方所安排的學校參訪後，國立交通大學表示與布達佩斯經濟科技大學有強烈的合作興趣，羅蘭大學則表示希望與國立政治大學在社會學的博士學程、政治學以及應用經濟學方面做進一步合作。
7. 匈牙利大學校長協會秘書 Júlia Morován 提出，匈牙利代表團(包含副校長、國際長、國際事務人員)將參加 2017 年 3 月於高雄舉行之亞太教育者年會 (APAIE)，希望能藉參加 APAIE 年會之際與臺灣學校有更多交流。高等教育國際合作基金會傅高等專員慧雯建議，匈方可舉辦「匈牙利之夜」餐會活動，

並邀請臺灣學校參加。此提議獲得與會者支持，細節將由高等教育國際合作基金會、匈牙利大學校長協會與匈牙利臺北貿易辦事處再議。

8. 匈牙利大學校長協會秘書 Júlia Morován 提出，希望針對臺灣學生舉辦「探索匈牙利」(Explore Hungary)活動，以推廣匈牙利高等教育及獎學金機會。本活動希望能與一所臺灣大學合作，並於亞太教育者年會前或後舉辦，而三、四月正值匈牙利大學開放獎學金申請期間。Morován 秘書進一步表示，藉由參與 APAIE 年會以及「探索匈牙利」活動，匈牙利代表團可藉此機會同時與臺灣的學生以及學校做交流。
9. 匈牙利大學校長協會秘書長 Zoltán Dubéczki 建議，由高等教育國際合作基金會及匈牙利大學校長協會共同構思匈牙利代表團在參與 APAIE 年會之際的角色，以及共同籌劃「探索匈牙利」活動。
10. 匈牙利大學校長協會秘書長 Zoltán Dubéczki 提出，佩奇大學(University of Pécs)與匈牙利國家銀行(the Central Bank of Hungary)共同合作地緣政治學博士學程，並表示希望邀請臺灣的學者加入本計畫，介紹臺灣在地緣政治學之角色，或臺灣與中國大陸之經濟環境。秘書長進一步表示，希望能找出臺灣與匈牙利在此領域之專家學者，鼓勵雙方進行共同研究、合著論文，或進行學生與教授之交換。
11. 匈牙利大學校長協會秘書長 Zoltán Dubéczki 提出於 2017 年 3 月及 5 月分別希望在臺北、上海舉辦「歐洲、臺灣與中國大陸的經濟關係」相關主題之研討會，高等教育國際合作基金會廖執行長思善對此想法表達支持，並表示後續細節可再議。

叁、2016 臺灣-匈牙利圓桌會議回饋問卷分析

一、貴校參與本次論壇之具體成果

1. 有助於貴校增進與對方學校交流及合作機會：非常滿意佔 60%，滿意佔 40%，整體滿意度達 100%。

有助於貴校增進與對方學校交流及合作機會

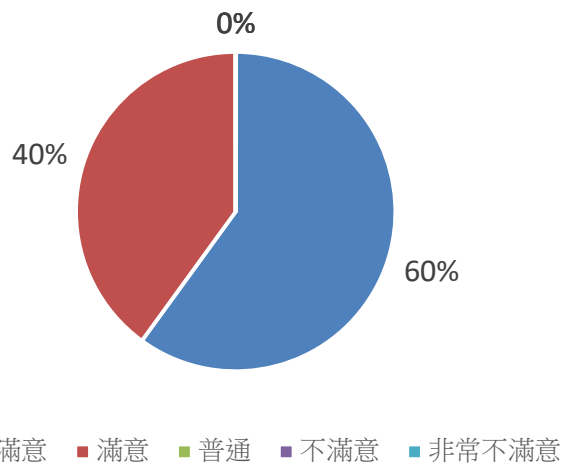

2. 參加的講座內容對實際工作之效益：非常滿意佔 60%，滿意佔 40%，整體滿意度達 100%。

參加的講座內容對實際工作之效益

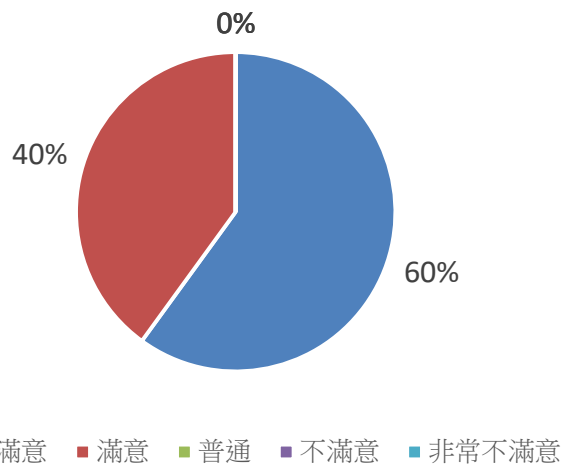

3. 整體效益評估：非常滿意佔 60%，滿意佔 40%，整體滿意度達 100%。

整體效益評估

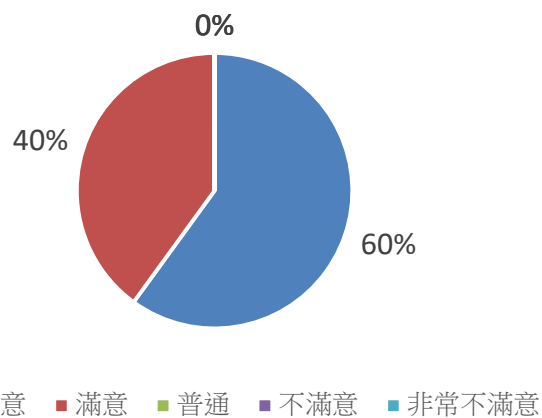

二、具體成效

1. 促成之實質合作

學校名稱	合作項目	合作學校	推動年分	合作內容簡述
國立交通大學	交換學生	Budapest University of Technology and Economics	2016	學術交流備忘錄
國立政治大學	姊妹校簽訂	University of Pecs	N/A	討論進行中
國立清華大學	姊妹校簽訂、交換學生、教師交換	University of Pecs	2017	將通訊聯繫有關簽署事宜
實踐大學	交換學生、雙聯學位	Budapest Business School	2016	<ol style="list-style-type: none"> 互相薦送學生至兩校進行一學期/一學年的交換學生計畫 互相薦送學生至兩校進行為期一學年的雙聯學士計畫(商管領域)
國立臺北科技大學	姊妹校簽訂	University of Pecs	2016	學術交流備忘錄、交換學生

2.

學校名稱	後續連繫學校數	簽約數	學生交流人數	教師交流人數	共同研究數量
國立政治大學	2	0	0	0	0
國立清華大學	1	0	0	0	0
實踐大學	1	0	0	0	0
國立臺北科技大學	2	2	2	1	1

三、參與雙邊會議意願調查

1. 認為應多久舉辦一次論壇會議？認為一年舉辦一次者佔最多為 67%。

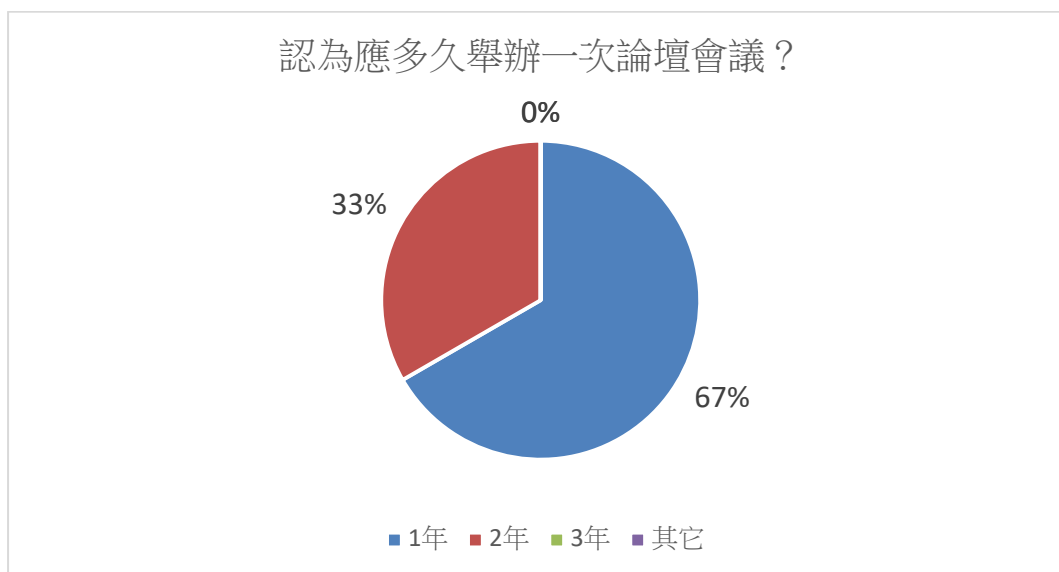

2. 下屆會議參與意願？願意者佔最多為 100%。

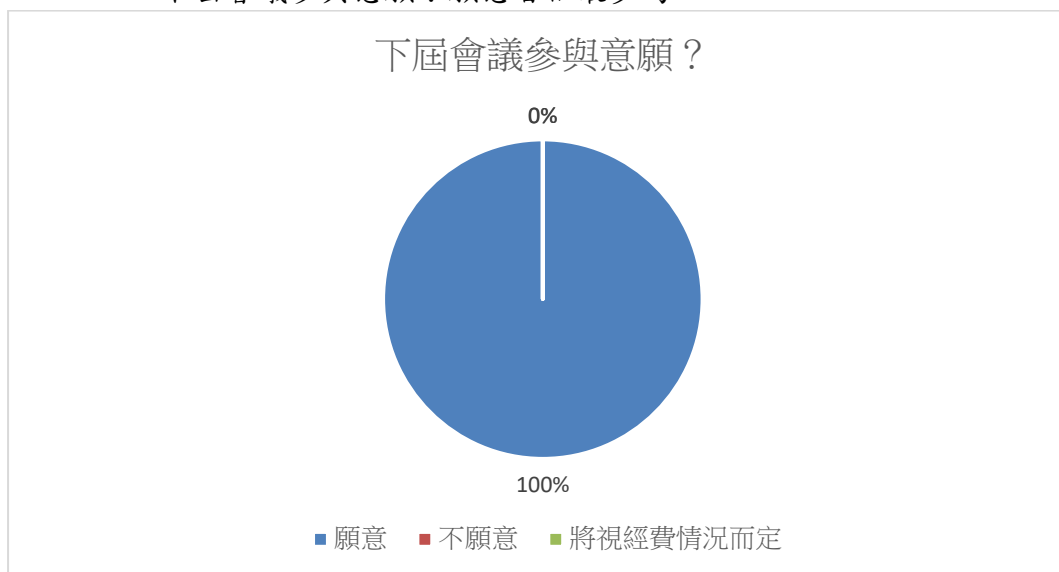

3. 貴校參與雙邊論壇原因：增加與友校直接面談機會佔最多為 28%；與雙邊教育官員接觸佔 27%；拓展教育機會與市場（包含增加華語文對外輸出、招募境外學生等）佔 27%；進一步了解對方國教育情況者佔 18%。

貴校參與雙邊論壇原因

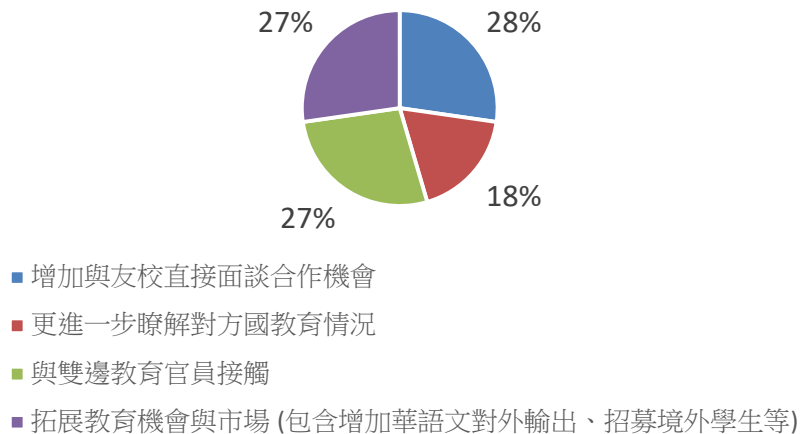

肆、檢討及建議

- 一、本次會議形式為圓桌會議，匈方於會後安排一小時的交流時段(networking session)供與會者交流，與會者可於會前先寄送邀請預定會談時間，於會後繼續洽談合作相關事宜，與會者於會後反應此安排效果頗佳，建議此做法可延用至其他雙邊論壇。
- 二、本次會議於會前即收集雙方與會學校資訊(School Introduction)，請學校提供簡介、基本統計數據(如學校人數及國際學生人數)、與對方學校有興趣之合作領域及後續合作聯絡人資訊等，可有效讓雙方與會學校於短時間內迅速獲得學校的合作資訊，會後可繼續洽談相關合作事宜，此作法建議可沿用至其他雙邊論壇。
- 三、匈牙利政府提供的 Stipendium Hungaricum 獎學金計畫，目前共提供 51 個國家的國際學生申請至匈牙利就讀。該獎學金須以雙邊協議為基礎，因目前臺匈兩國尚未簽署任何雙邊協議，故臺灣尚未被納入受惠國。建請臺北駐匈牙利辦事處與匈牙利臺北貿易辦事處盡速簽訂學術合作備忘錄，一旦完成簽約，臺灣即可被納入該獎學金計畫的受惠國，提供臺、匈雙方學生更多獎學金機會。
- 四、針對雙邊論壇，應有策略性的選定舉辦國家，如新興市場或配合國家重要策略之地區；在議題訂定上，可邀請與該國已有相當程度合作或交流之學校共同參與討論，以期使議題更切中雙方之需求。本會可於會前先針對臺灣學校與該國合作現況做分析，如在臺學生人數、主要就讀領域、論文合作領域、

雙方主要合作類型等，並提供未來建議合作領域供與會學校參考，期使論壇發揮最大效益。

伍、會議照片實錄



臺匈與會者大合照



與會者聆聽簡報



會場貴賓聆聽簡報



場次一：招收臺匈學生之策略



場次二：共同研究與雙聯學位



雙方與會者於會後進行會談



雙方與會者於會後進行會談



雙方與會者於會後進行會談



臺北駐匈牙利辦事處晚宴合影



本會蘇董事長慧貞與臺北駐匈牙利辦事處唐大使文龍合影



參訪布達佩斯科技與經濟大學



參訪羅蘭大學

2016 臺灣德國高等教育論壇成果報告

壹、前 言

會議緣起與臺德合作現況

(一) 會議緣起：本次會議為德國大學校長協會(German Rectors' Conference)與本會首次合作，會議假德國柏林舉辦，邀請數所知名大學及臺灣大專院校校長、副校長及國際事務主管以上層級與會，期望透過會議，強化臺灣與德國間之學術合作。本次會議，臺、德雙方共計約有 54 人(臺方 24 人，德方 30 人)，30 校(臺方 12 校，德方 18 校)參與。

(二) 德國高等教育簡介：德國大學校院總數為 418(綜合大學 105、教育大學/學院 6、神學院 16、音樂藝術學院 51、應用科學大學 211、管理專科學院 29)。德國高等教育制度是由兩種不同的教育機構所組成：傳統大學與專科學大學。傳統大學(Universitaet)以世界聞名的「洪堡模式」(大學自治、學術自由、教學與科研相結合)為基礎，結合授課及研究。專科學大學(Fachhochschule)則以實際經驗與職業實習為基礎。德國的教育不是由中央統一規範，全國 16 邦有各自的大學法與系統。此外，在德國的大學院校享有一定程度的「自主權」，很多部分並沒有統一的標準。在全球的大學畢業生都面臨供過於求以及學非所需的困境時，德國卻只有大約三分之一左右的年輕人會選擇唸大學，另外約三分之二的年輕人選擇進入職業教育體系。(資料來源：歐洲教育展 <http://www.eef-taiwan.org.tw/educate.asp?nid=6>、德國在臺協會 <http://www.taipei.diplo.de/Vertretung/taipei/zh-tw/Startseite.html>、德國學術交流中心 <http://www.daad.org.tw/zh/18226/>、天下雜誌 <http://opinion.cw.com.tw/blog/profile/30/article/2706>)

(四) 臺德合作現況：

1. 德國來臺研習以華語為主，近一年達 43%：2015-2016 年德國在臺學生人數為 1,018 人，其中包含學位生 89 人，非學位生 929 人(交換生 350 人；短期研修 142 人；華語生 437 人)。前三大修讀領域為：商業及管理、社會及行為科學、工程。(資料來源：教育部統計處 <http://depart.moe.edu.tw/ED4500/>)
2. 前三大合作論文領域為醫學、生物學、物理學：2015 年，臺、德合作論文，前三大合作領域依序為：醫學、生物學、物理學。合作論文數量，臺方排名前三學校/單位為：國立臺灣大學、中央研究院、長庚大學。德方排名前三

學校為：海德堡大學、漢堡大學、漢諾威醫學院。(資料來源：National Center for Biotechnology Information, NCBI <http://www.ncbi.nlm.nih.gov/pubmed/?term=taiwan+germany>)

3. **現有合作以學術研究、交換學生為主**：合作類型部分，臺、德現有合作以學術研究、交換學生占最多。短期課程及雙聯/雙學位相對較少。建議合作領域：法律、醫學、現代語言、哲學、天文學、化學、數學、歷史、藥理學、獸醫學、電腦科學、牙醫、政治、機械、航空與製造工程、電子與電機工程，以上為德國學校在世界大學排名前 50 大，且臺方學校提供全英語學程之領域。(資料來源：教育部國際暨兩岸教育司學術交流統計總表、FICHET Study in Taiwan 手冊)

本屆會議實錄茲分別敘述如後。

貳、會議實錄

本屆會議基本資訊

- 會議時間：105 年 11 月 28 日(一)、11 月 29 日(二)
- 會議地點：Einstein-Saal” (Einstein Hall), 5th floor, Berlin-Brandenburgische Akademie der Wissenschaften (BBAW), Jägerstrasse 22/23, 10117 Berlin
- 臺方主辦單位：財團法人高等教育國際合作基金會
- 德方主辦單位：德國大學校長協會(German Rectors' Conference)
- 臺方與會代表：共 12 校，24 位代表

編號	學校	姓名	職稱	與德國合作情況
1.	財團法人高等教育國際合作基金會/國立成功大學 Foundation for Internaitonal Cooperation in Higher Education of Taiwan (FICHET)/National Cheng Kung University	蘇慧貞 Huey-Jen Su	董事長/校長 Chairperson/President	N/A

編號	學校	姓名	職稱	與德國合作情況
2.	財團法人高等教育國際合作基金會 Foundation for Internaitonal Cooperation in Higher Education of Taiwan (FICHET)	陳貞夙 Jen-Sue Chen	執行長 CEO	N/A
3.	財團法人高等教育國際合作基金會 Foundation for Internaitonal Cooperation in Higher Education of Taiwan (FICHET)	傅慧雯 Kiara Fu	高等專員 Project Manager	N/A
4.	國立彰化師範大學 National Changhua University of Education	郭艷光 Yen-Kuang Kuo	校長 President	● 交換學生
5.	國立彰化師範大學 National Changhua University of Education	溫玲玉 Ling-Yu Wen	教授 Professor	● 交換學生
6.	國立彰化師範大學 National Changhua University of Education	張琇惠 Hsiu-Hui Chang	組長 Division Head	● 交換學生
7.	國立政治大學 National Chengchi University	周行一 Edward Chow	校長 President	● 姊妹校 ● 交換學生/ 教職員 ● 雙學

編號	學校	姓名	職稱	與德國合作情況
				位
8.	國立政治大學 National Chengchi University	陳美芬 Mei-Fen Chen	國合長 Dean	<ul style="list-style-type: none"> ● 姊妹校 ● 交換學生/教職員 ● 雙學位
9.	國立政治大學 National Chengchi University	蔡景霽 Caroline Tsai	歐洲事務執行經理 Executive Manager for European Affairs	<ul style="list-style-type: none"> ● 姊妹校 ● 交換學生/教職員 ● 雙學位
10.	國立成功大學 National Cheng Kung University	黃悅民 Yueh-Min Huang	國際長 Vice President for International Affairs	<ul style="list-style-type: none"> ● 姊妹校 ● 產學合作 ● 共同研究 ● 交換學生/教職員 ● 雙學位 ● 短期課程
11.	國立中正大學 National Chung	熊博安 HSIUNG,	國際事務長 Dean	<ul style="list-style-type: none"> ● 姊妹校

編號	學校	姓名	職稱	與德國合作情況
	Cheng University	PAO-ANN		<ul style="list-style-type: none"> ● 共同研究 ● 交換學生 ● 短期課程
12.	國立中正大學 National Chung Cheng University	許琇君 Ellen Hsu	專案經理 Project Manager	<ul style="list-style-type: none"> ● 姊妹校 ● 共同研究 ● 交換學 ● 短期課程
13.	國立中興大學 National Chung Hsing University	魯真 Jane Lu	國際長 Dean	<ul style="list-style-type: none"> ● 姊妹校 ● 交換學生/教授 ● 短期課程
14.	國立中山大學 National Sun Yat-sen University	郭志文 Chih-Wen Kuo	國際長 Vice President for International Affairs	<ul style="list-style-type: none"> ● 共同研究 ● 交換學生
15.	國立臺灣大學 National Taiwan University	張慶瑞 Ching-Ray Chang	副校長 Executive Vice President for Administrative Affairs	<ul style="list-style-type: none"> ● 姊妹校 ● 產學合作 ● 共同研究 ● 交換學生/

編號	學校	姓名	職稱	與德國合作情況
				教職員 ● 雙學位 ● 短期課程 ● 暑期課程
16.	東吳大學 Soochow University	趙維良 Wei-Liang Chao	副校長 Vice President	● 姊妹校 ● 交換學生
17.	東吳大學 Soochow University	姚思遠 Sea-Wain Yau	學術交流長 Dean	● 姊妹校 ● 交換學生
18.	國立高雄第一科技大學 National Kaohsiung First University of Science and Technology	陳振遠 Roger C.Y Chen	校長 President	● 姊妹校 ● 交換學生
19.	國立高雄第一科技大學 National Kaohsiung First University of Science and Technology	許正義 Jeng-yih Hsu	國際長 Dean	● 姊妹校 ● 交換學生
20.	國立高雄第一科技大學 National Kaohsiung First University of Science and	高慧霞 Huey-Shya KAO	助理教授 Assistant Professor	● 姊妹校 ● 交換學生

編號	學校	姓名	職稱	與德國合作情況
Technology				
21.	國立臺北科技大學 National Taipei University of Technology	陳孝行 Chen Shiao Shing	國際長 Dean	<ul style="list-style-type: none"> ● 姊妹校 ● 交換學生 ● 雙學位
22.	國立臺灣科技大學 National Taiwan University of Science and Technology	恒勇智 Yong-Chie Heng	資深校務顧問 Vice President	<ul style="list-style-type: none"> ● 共同研究 ● 交換學生 ● 雙學位 ● 短期課程
23.	國立雲林科技大學 National Yunlin University of Science &Technology	楊能舒 YANG, Neng-Shu	副校長 Vice President	<ul style="list-style-type: none"> ● 姊妹校 ● 共同研究 ● 交換學生 ● 短期課程 ● 教師培訓課程
24.	國立雲林科技大學 National Yunlin University of Science &Technology	劉威德 Liu, Wei-Te	副國際長 Vice Dean	<ul style="list-style-type: none"> ● 姊妹校 ● 共同研究 ● 交換學生 ● 短期

編號	學校	姓名	職稱	與德國合作情況
				課程 ● 教師 培訓 課程

■ 德方與會代表：共 18 校，30 位代表

編號 No.	學校 University	姓名 Name	職稱 Title
40.	German Academic Exchange Service (DAAD)	Klaus Birk	Head, Division Knowledge Exchange and Network
41.	Freie Universität Berlin	Margot Böse	Professor of Physical Geography
42.	Freie Universität Berlin	Klaus Mühlhahn	Vice-President
43.	University of Applied Sciences Zwickau	Hui-fang Chiao	Vice-Rector for International Affairs
44.	University of Konstanz	Nicole Dehé	Vice-Rector for International Affairs and Equal Opportunity
45.	Humboldt Universität zu Berlin	Josef Goldberger	Regional Coordinator Asia/Australia, International Office
46.	Humboldt Universität zu Berlin	Ursula Hans	Head, International Office
47.	Potsdam University of Applied Sciences	Frank Heidmann	Professor of Human-Computer Interaction
48.	German Rectors' Conference	Horst Hippler	President
49.	Aachen University of Applied Sciences	Nathalie Kanj	Head, Department of International Affairs

50.	Taipei Representative Office in the Federal Republic of Germany	Monica Klemm	Program Officer, Education Division
51.	Technische Universität Berlin	Holger Kohl	Professor, Department of Sustainable Corporate Development, Institute of Machine Tools and Factory Management
52.	Karlsruhe University of Applied Sciences	Joachim Lembach	Director, International Office
53.	Taipei Representative Office in the Federal Republic of Germany	Dong-Yih Lin	Director, Science & Technology Division
54.	Technical University of Applied Sciences Wildau	Jörg Peter	Vice-President for Basic Affairs and International Relations
55.	Technische Universität Darmstadt	Hans Jürgen Prömel	President
56.	University of Konstanz/ HRK	Ulrich Rüdiger	Rector/Vice-President for Research and Young Researchers
57.	Alexander von Humboldt-Foundation	Katja Schmidt	Programme Coordinator, Department Sponsorship and Network, Division Asia
58.	Taipei Representative Office in the Federal Republic of Germany	Jhy-wey Shieh	Representative
59.	Technische Universität Berlin	Evelina Skurski	Head, Section Scientific Cooperation

			and Strategic Partnerships Team
60.	Berlin School of Economics and Law	Ingrid Sperber	Head, International Office
61.	University of Tübingen	Bettina Trü	Deputy Manager, Unit for International Research Cooperation and Research Strategies
62.	Charité – Medical University Berlin	Paul U. Unschuld	Director, Horst-Görtz-Institute for Theory, History and Ethics of Chinese Life Sciences
63.	Otto-von-Guericke-University Magdeburg	Ing. Sandor Vajna	Professor of Mechanical Engineering
64.	Ulm University of Applied Sciences	Stephanie Wagner	Director, International Office
65.	German Rectors´ Conference	Marijke Wahlers	Head, International Department
66.	Universität Hamburg	Yi Wang	Team leader, Partnerships Team II: Asia and Oceania
67.	Taipei Representative Office in the Federal Republic of Germany	Chin-Ying Sabine Weng	Director, Education Division
68.	Berlin University of the Arts	Regina Werner	Head, International Office
69.	Harz University of Applied Sciences	Georg Westermann	Vice-Rector of Research and International Affairs

一、講座摘要：

Topic: Joint programmes at BA and MA level – Examples of good practice and future challenges

Presenter: (1) Professor Dr Yueh-Min Huang, Vice-President for International Affairs, National Cheng Kung University, (2) Professor Dr Klaus Mühlhahn, Vice-President, Freie Universität Berlin

7. Dual-Degree Programs: are the future trend toward the establishment of institutional partnerships and will attract students and researchers alike to the combined strengths of multiple universities working in partnerships
8. Most are bottom-up initiatives, based on faculty interests and contacts.
9. More often developed on the graduate level (MA).
10. Most are developed with already existing partner institutions, based on previous cooperation—not as a first step of cooperation.
11. Collaborative degree programs need long-term institutional commitment and support just as much as the backing and engagement of individual professors. Such programs always need additional resources.

Topic: Joint PhD programmes and cotutelle de thèse – Examples of good practice and future challenges

Presenter: (1) Professor Dr Nicole Dehé, Vice Rector for Internationalisation and Equal Opportunities, University of Konstanz, (2) Professor Dr Jane Lu, Dean, Office of International Affairs, National Chung Hsing University

1. Co-tutelle = joint bi-national supervision of a doctoral thesis.
2. The basis is always an individual cooperation agreement between the institution and the PhD student.
3. Requires very good fit between departments and institutional/administrative support
4. Can be set up on individual request (requires good fit between two chairs/laboratories)
5. Enough time for solving legal aspects needs to be taken into account (involve the legal department as early as possible).
6. Cross-border collaborative degree programs are continuing to gain traction around the world, because they offer opportunities for colleges and universities to build strong institutional partnerships and provide particularly deep and meaningful international experiences to students.

7. A dual degree program is based on a formal agreement within one college/university or between separate colleges/universities.

Topic: Current Higher Education Policy Issues

Presenter: (1) Professor Dr Horst Hippler, President, German Rectors' Conference, (2) Professor Dr Edward Chow, President, National Chengchi University

In Germany:

1. Higher Education in high demand. Core funding has in real terms hardly increased since the 1990s, third-party funding has more than doubled.
2. Sharpening of Institutional Mission & Profile. Growing institutional autonomy and the increasing establishment of competitive structures lead to a permanent process of profile building and differentiation in the national university sector.
3. Promoting Top-Level Research: the Excellence Initiative.
4. Increasingly strategic approach to internationalization.

In Taiwan:

Major Challenges in HE: (1)Low Total Fertility Rate, (2)Decreasing Enrollment, (3)Enhance International Competitiveness, (4) Connect Professionals/Professors with Industries, (5)Connect Students with Industries.

Topic: Joint Research

Presenter: (1) Professor Dr Yong-Chie Heng, Vice-President, National Taiwan University of Science and Technology (2) Dr Hans Jürgen Prömel, President, Technical University of Darmstadt

1. Academic Cooperation between Taiwan & Germany (2015):189 papers, Top 3 Research Fields: Medical Science, Biology, Physics.
2. Industry connects with research and industry will survive.
3. Competition forces universities to think themselves.
4. Joint research can do both bottom-up or top-down.

二、行程安排：

Sunday, 27 November			
Time	Itinerary	Venue	Notes
	Delegates arrive		

Monday, 28 November			
13:30-17:30	German-Taiwanese Higher Education Policy Forum (Topic: (1) Joint programmes at BA and MA level – Examples of good practice and future challenges, (2) Cotutelle de these – Examples of good practice and future challenges)	Berlin-Brandenburgische Akademie der Wissenschaften (BBAW) (Jaegerstrasse 22/23 10117 Berlin Germany)	Einstein-Saal” (Einstein Hall), 5 th floor
18:00-21:00	Evening Reception	中國城 China city Adresse: Leipziger Str. 46, 10117 Berlin, Deutschland Telefon: 030 20453802	Hosted by Taipei Representative Office in Berlin
Tuesday, 29 November			
09:00-12:30	German-Taiwanese Higher Education Policy Forum (Topic: (1) Current Higher Education Policy Issues, (2) Joint research - Examples of good practice and future challenges)	Berlin-Brandenburgische Akademie der Wissenschaften (BBAW) (Jaegerstrasse 22/23 10117 Berlin Germany)	Einstein-Saal” (Einstein Hall), 5 th floor
12:30-14:00	Networking lunch		
Wednesday, 30 November			
	Delegates depart		

三、會議議程：

Monday, 28 November 2016

1:30 pm Welcome and Introduction

Professor Dr Ulrich Rüdiger, Rector, University of Konstanz/HRK
Vice-President for Research and Early Career Researchers
Professor Dr Jhy-Wey Shieh, Representative of Taiwan in Germany

1:45 pm Session I: Joint programmes at BA and MA level – Examples of good practice and future challenges

Chair: Professor Dr Ching-Ray Chang
Executive Vice-President for Administrative Affairs, National Taiwan University

Input Statements:

- Professor Dr Yueh-Min Huang, Vice-President for International Affairs, National Cheng Kung University
- Professor Dr Klaus Mühlhahn, Vice-President, Freie Universität Berlin

3:15 pm Coffee break

3:45 pm Session II: Joint PhD programmes and cotutelle de thèse – Examples of good practice and future challenges

Chair: Professor Dr Margot Böse, Professor of Physical Geography, Department of Earth Sciences, Freie Universität Berlin

Input Statements:

- Professor Dr Nicole Dehé, Vice Rector for Internationalisation and Equal Opportunities, University of Konstanz
- Professor Dr Jane Lu, Dean, Office of International Affairs, National Chung Hsing University

5:30 pm End of first day and transfer to dinner reception

6:00– 9:00 pm Dinner Reception

Hosted by the Representative of Taiwan in Germany
Professor Dr Jhy-Wey Shieh, Taipei Representative Office in the Federal Republic of Germany

Tuesday, 29 November 2016

9:00 am Welcome and Introduction

Professor Dr Horst Hippler, President, German Rectors' Conference
Professor Dr Huey-Jen Su, Chairperson/President, Foundation for

International Cooperation in Higher Education of Taiwan
(FICHET)/National Cheng Kung University

9:15 am Session III: Current Higher Education Policy Issues

Chair: Professor Dr Horst Hippler, President, German Rectors' Conference

Input Statements:

- Professor Dr Horst Hippler, President, German Rectors' Conference
- Professor Dr Edward Chow, President, National Chengchi University

10:30 am Coffee break

11:00 am Session IV: Joint research - Examples of good practice and future challenges

Chair: Professor Dr Wei-Liang Chao, Vice-President, Soochow University

Input Statements:

- Professor Dr Yong-Chie Heng, Vice-President, National Taiwan University of Science and Technology
- Professor Dr Hans Jürgen Prömel, President, Technical University of Darmstadt

12:15 pm Closing Statements:

The Way Forward in Taiwanese-German Academic Collaboration

Professor Dr Horst Hippler, President, German Rectors' Conference

Professor Dr Huey-Jen Su, Chairperson/President, Foundation for International Cooperation in Higher Education of Taiwan (FICHET)/National Cheng Kung University

12:30-2:00 pm Networking Lunch

四、會議紀錄

(一)雙聯學位已成為全世界國際教育合作的趨勢之一，但它所面對的挑戰包含：

學分轉換不易、語言隔閡、及需大量經費、人力支援的投入，但它所帶來的好處包含：校園國際化程度提升、提高學生就業機會、跨文化之體驗。儘管面臨許多的挑戰，與會者一致認為，雙聯學位的確有其市場，值得挹注經費，且學校應該尋找「策略性夥伴」，教授間的學術合作，往往是影響雙聯學程是否成功的關鍵要素。

- (二)在高等教育政策的討論部分,臺、德高等教育面臨的同樣挑戰為經費的不足,在臺灣,高等教育目前面臨的主要挑戰是少子化衝擊下帶來的大學整併,但在德國,對於高等教育的需求有漸增的趨勢。
- (三)德國政府傾向於給予大學更多的自主權,並強調專業的研究能力,學校與產業界常有密切的合作,大學被視為國家研究與創新的核心。與會者一致認為,研究並須與產業合作,產學合作才能創造雙贏。
- (四)在臺灣,在過去 20 年,碩、博士課程遽增,但近十年,由於低出生率的原因,許多博士生畢業後無法找到教職,因此教育部目前將大部分經費分配在加強「教學」,減少在「研究」部分的補助,同時,亦減少各校的博士課程。
- (五)德國學者認為,「卓越」、「研究」與「教學」三者之間密不可分,不可偏廢。在德國,博士被視為是一種「職業」,而非「學生」,認為臺灣應設法改善博士課程之內容與品質,而非減少開設博士課程,才是根本之道。
- (六)德方鼓勵臺灣學校加入 Horizon 2020 計畫,臺灣學校應找尋策略性夥伴共同申請,以增進臺灣與歐洲之學術交流與合作機會。台灣之回應為,應鼓勵科技部與教育部多宣導台灣學校申請該計畫,並可舉辦工作坊,邀請成功申請之學校分享經驗。

叁、2016 臺灣-德國高等教育論壇回饋問卷分析

一、貴校參與本次論壇之具體成果

1. 有助於貴校增進與對方學校交流及合作機會：非常滿意佔 29%，滿意佔 71%，整體滿意度達 100%。

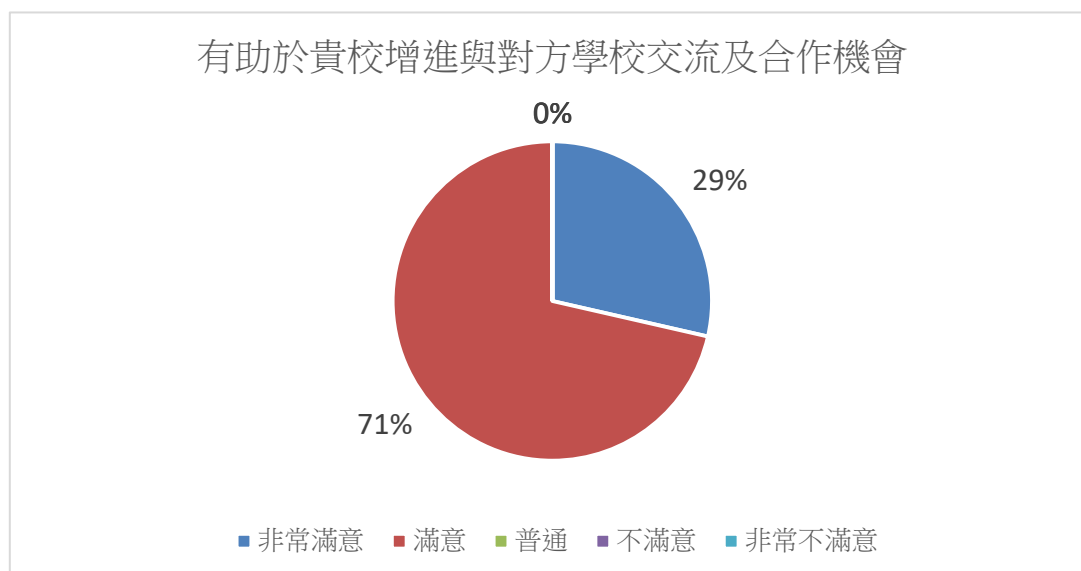

2. 參加的講座內容對實際工作之效益：非常滿意佔 57%，滿意佔 43%，整體滿意度達 100%。

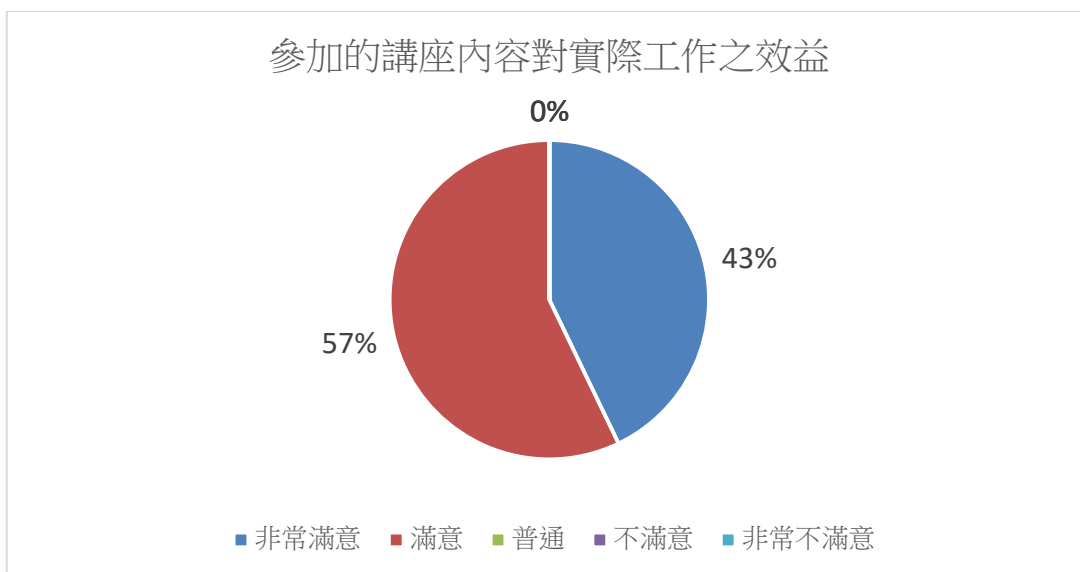

3. 整體效益評估：非常滿意佔 43%，滿意佔 57%，整體滿意度達 100%。

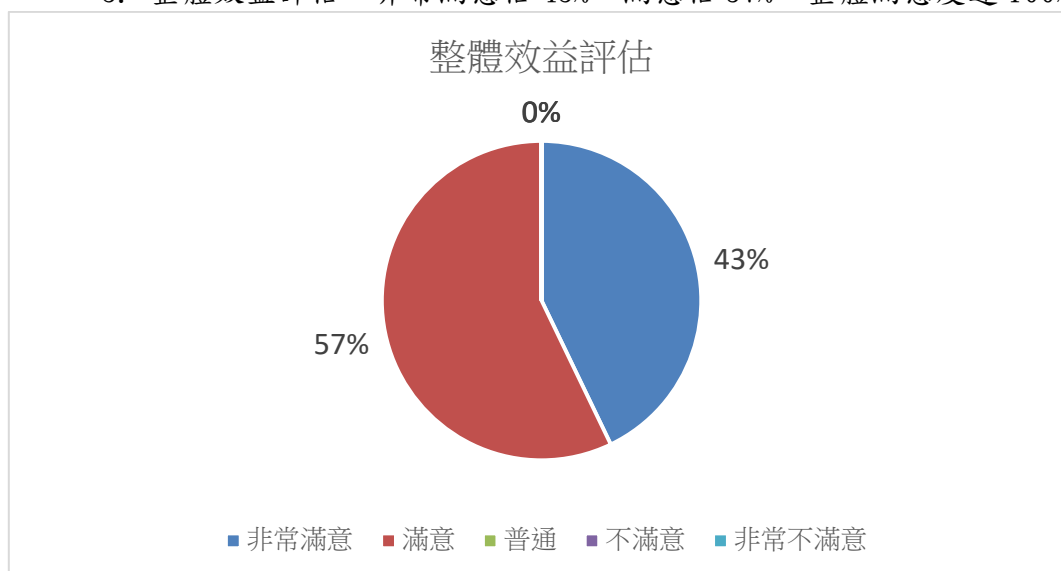

二、具體成效

1. 促成之實質合作

學校名稱	合作項目	合作學校	推動年分	合作內容簡述
國立政治大學	交換學生	柏林工業大學	-	尋求合作機會
	交換學生	洪堡大學	-	尋求合作機會
	其他	洪堡基金會	-	歡迎本校具博士學位之優秀研究人員申請補助赴德進行科研工作

學校名稱	合作項目	合作學校	推動年分	合作內容簡述
	交換學生	康斯坦茲大學	2016	發展博士生交換可能性
	交換學生	漢堡大學	-	尋求校級合作機會 (雙方商學院已有院級合約)
	交換學生 共同研究	萊比錫大學	2016	擴大兩校合作領域 (現有合作限於東亞研究)
國立臺北科技大學	交換學生 雙聯學位 姊妹校簽訂	波茨坦應用科學大學	2016	已簽訂姊妹校、分享本校教師交換的經驗、討論交換學生的住宿及學費等
	交換學生 雙聯學位 姊妹校簽訂	柏林工業大學	2016	已簽訂姊妹校、分享本校教師交換的經驗、討論交換學生的住宿及學費等
國立高雄第一科技大學	交換學生	斯為橋大學	2016	交換學生名額： 每年互派 2 位免學費
	交換學生	卡爾斯魯厄應用科技大學	2016	交換學生名額： 每年互派 3 位免學費
	短期遊學	亞琛應用技術大學	2016	暑期科技營
國立雲林科技大學'	共同研究	柏林工業大學	2017	電機工程研究，雙方教師討論中
	短期遊學 共同研究 教師交換 其他	亞琛應用技術大學	2017	1. 暑期短期文化及語言學習活動邀請對方教授至本校客座講學

學校名稱	合作項目	合作學校	推動年分	合作內容簡述
				2. 雙方工程學院討論合作研究中 3. 至對方學校短期學習專業課程

2.

學校名稱	後續連繫學校數	簽約數	學生交流人數	教師交流人數	共同研究數量
國立政治大學	6	0	0	0	0
國立彰化師範大學	9	0	0	0	0
國立臺北科技大學	4	4	15	10	2
國立高雄第一科技大學	3	1	0	0	0
國立雲林科技大學	3	0	10	2	2

三、參與雙邊會議意願調查

1. 認為應多久舉辦一次論壇會議？認為兩年舉辦一次者佔最多為67%。

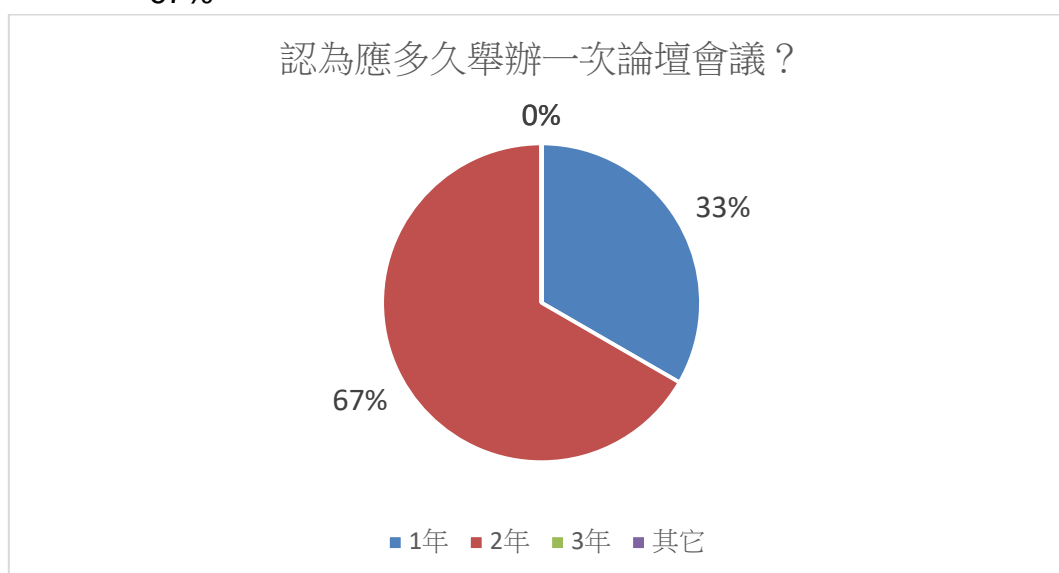

2. 下屆會議參與意願？願意者佔最多為67%。

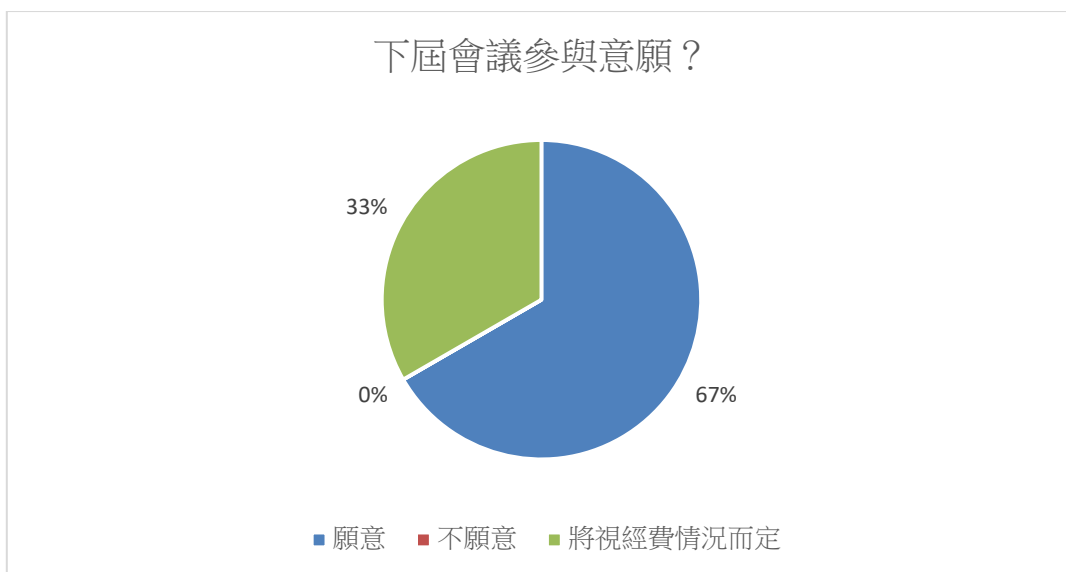

3. 貴校參與雙邊論壇原因：增加與友校直接面談機會佔最多為 41%；進一步了解對方國教育情況者 29%；拓展教育機會與市場(包含增加華語文對外輸出、招募境外學生等)佔 24%；與雙邊教育官員接觸佔 6%。

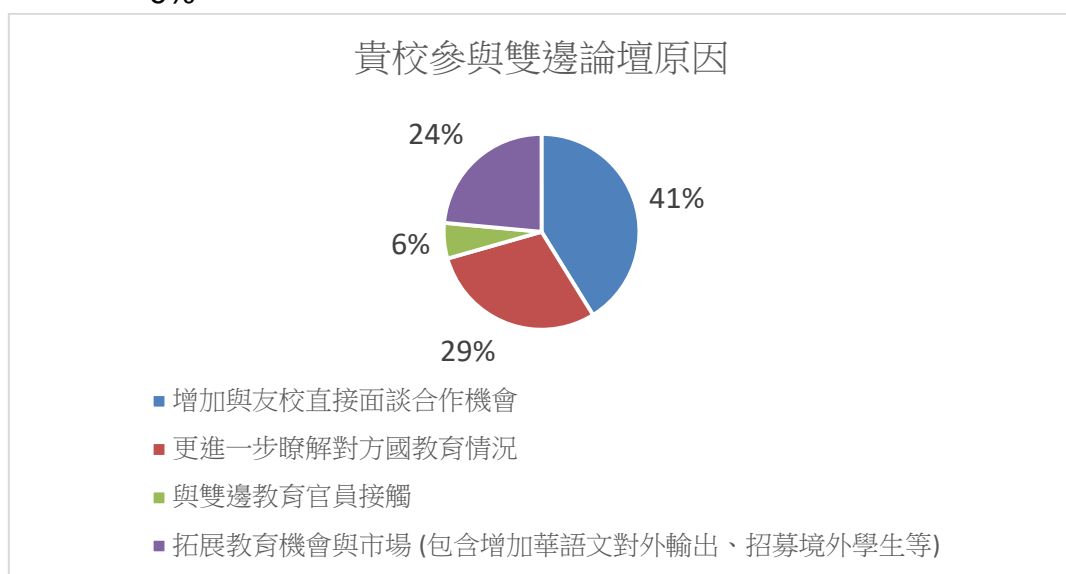

四、意見回饋

學校	回饋
國立臺灣大學	<ol style="list-style-type: none"> 真心感謝 FICHET 搭建平臺使我高等教育國際化，此任務任重道遠，謝謝 FICHET 辛勞，真是謝謝！ 非常感謝財團法人高等教育國際合作基金會 (FICHET)邀請、組織臺灣各校參與「2016 臺灣-德國高等教育論壇」，也感謝鈞部、駐外館積極邀請德國友校與會。

學校	回饋
國立政治大學	<ol style="list-style-type: none"> 1. 感謝高教基金會安排交流機會。 2. 感謝教育部及駐外單位安排交流機會並多方給予指導協助。
國立彰化師範大學	<ol style="list-style-type: none"> 3. 感謝 FICHET 舉辦此次活動，建立與德方各大學交流之機會。 4. 匯集各國高等教育單位資訊，瞭解各學校辦學特色及優勢，以利評估潛在之合作對象及交流議題。
國立臺灣科技大學	<ol style="list-style-type: none"> 1. 肯定 FICHET 對臺灣教育國際延伸的積極作為。 2. 可參考德國部分大學自主彈性的措施作法。 3. 德方，教育長程，紮實執行面的做法未曾因外部因素而變動。
國立臺北科技大學	<ol style="list-style-type: none"> 1. 感謝中華民國駐德國臺北代表處教育組翁勤瑛組長及財團法人高等教育國際合作基金會，與辦此次論壇。本次論壇提供良好的機會，能夠與德國各大學校增加交流機會，加強關係，成果豐碩。除與原有合作協議學校有更多的合作項目討論外，也與數間德國大學建立良好友誼關係，將可以更深化本校與德國合作範疇。 2. 感謝財團法人高等教育國際合作基金會，經常舉辦這類型的國際論壇、會議等場合，讓臺灣的學校能與國際學校間有更多的交流，敞開更多合作的大門。
國立高雄第一科技大學	<p>感謝駐德外館及外館駐德教育組翁勤瑛組長，推薦 Stuttgart University of Applied Sciences 及 Brandenburg University of Technology Cottbus-Senftenberg 給我校，拓展與德國學校交流之機會</p>
國立雲林科技大學	<ol style="list-style-type: none"> 1. 感謝 FICHET 引導臺灣學校能跟德國的學校有進一步的合作，盼日後有能與對方洽談有成。 2. 收穫良多，尤其可與學校面對面談，深入了解了雙方的狀況 3. 與知名的學校洽談，習得許多高等教育經營和教育的方式。

肆、檢討及建議

- 一、本次會議，德方於會後安排一小時的交流時段(networking session)供與會者交流，與會者可於會前先寄送邀請預定會談時間，於會後繼續洽談合作相關事宜，與會者於會後反應此安排效果頗佳，建議此做法可延用至其他雙邊論壇。
- 二、本次會議於會前即收集雙方與會學校資訊(School Introduction)，請學校提供簡介、基本統計數據(如學校人數及國際學生人數)、與對方學校有興趣之合作領域及後續合作聯絡人資訊等，可有效讓雙方與會學校於短時間內迅速獲得學校的合作資訊，會後可繼續洽談相關合作事宜，此作法建議可沿用至其他雙邊論壇。
- 三、針對雙邊論壇，應有策略性的選定舉辦國家，如新興市場或配合國家重要策略之地區；在議題訂定上，可邀請與該國已有相當程度合作或交流之學校共同參與討論，以期使議題更切中雙方之需求。本會可於會前先針對臺灣學校與該國合作現況做分析，如在臺學生人數、主要就讀領域、論文合作領域、雙方主要合作類型等，並提供未來建議合作領域供與會學校參考，期使論壇發揮最大效益。

伍、會議照片實錄



臺德與會者大合照



與會者聆聽簡報



場次一：雙聯碩士學位之挑戰
(國立成功大學國際長黃悅民)



場次二：雙聯博士學位之挑戰
(國立中興大學國際長魯真)



場次三：高等教育政策與議題
(國立政治大學校長周行一)



場次四：共同研究
(國立臺灣科技大學副校長恒勇智)



與會者提問，討論熱烈



與會者提問，討論熱烈



雙方與會者會後交流



雙方與會者會後交流



駐德代表處宴請臺德雙方與會者



臺灣綜合大學系統與德國 TU9 簽訂
學術交流協議

2016 國際暨兩岸事務主管及人員會議成果報告

一、緣起與目的

本會自 98 年度起每年定期舉辦 2 至 3 場國際長交流會，由本會提供平臺，供各校國際長討論及分享各校國際化之經驗。期望透過交流會，逐漸累積國內學校高等教育國際化之經驗，建立高等教育國際化專業社群，做為政府在推動高等教育國際化之重要參考。歷屆討論過的主題包含：東南亞整合性招生策略、國際教育制度認證與接軌、中國大陸學術交流與開拓、國際化校園精進措施、臺灣高等教育國際化之境外招生策略等。

自 101 年開始，各場次專題演講及座談部分，除邀請臺灣各大專院校分享經驗外，亦邀請海外知名教育機構之主管來台分享該國在推展校園國際化之相關經驗，如歐洲教育者年會主席 Gudrun Paulsdottir、丹麥哥本哈根大學校長 Ralf Hemmingsen、香港大學徐副校長碧美、新加坡招生部 R. Rajaram 主任、英國 University College London 副校長 Michael Worton 等。

本(105)年度邀請新加坡、韓國、印尼、泰國、越南、中國大陸、香港等國家共 20 餘位的學者專家前來與會。

二、執行方式

本次會議於 6 月 14 日假國立中山大學舉辦，由本基金會主辦，國立中山大學國際事務處承辦。貴賓部分邀請新加坡、韓國、印尼、泰國、越南、中國大陸、香港等國家共 20 餘位的學者專家參與今年的「2016 國際暨兩岸事務主管及人員會議」。今年會議主題訂定為「大學國際化的挑戰」(The Challenges of University Internationalization)，邀請專家學者分享在國際化潮流的衝擊下，如何突破困難與世界接軌。中國大陸以北京大學夏紅衛部長帶領 9 位中國大陸各大學國際事務主管與會；香港方面則邀請香港城市大學程星副校長，其他有東南亞等國家貴賓也共襄盛舉。



專題演講方面，邀請教育部政務次長陳良基發表專題演講，主題為「Training the Skilled People Needed for Our Times—Challenges and Opportunities」，特別針對「新南向政策」，強調將深化與東協國家、印度的合作，促使雙邊大學教育交流，共同培育人才。另一場專題演講邀請德國慕尼黑工業大學亞洲分校(TUM Asia) Dr. Hsiao-Piau Ng 以「German Education & Engineering in Asia」為題分享德國大學在海外設校所面臨的問題及國際化的挑戰。

會議的專題座談，分別以東南亞以及東亞觀點分享「大學國際化挑戰」經驗，邀請泰國 Assumption University 校長 Dr. Babcha Saenghiran、印尼 Insitut Teknologi Bandung 主任 Dr. Edwan Kardena、韓國 KAFSA 會長 Dr. Jaedong Lee、復旦大學朱疇文處長，就各非英語系國家的經驗以及角度分享大學國際化的挑戰。

此外，尚有 4 場的分組座談，邀請國內大專院校國際事務主管針對教育者年會、簽訂姊妹校、國際事務處面臨的挑戰及兩岸大學推動英語授課等主題進行經驗分享。



本次會議國內大專院校共有 100 餘名國際事務主管及同仁參加，在會議上針對議題討論熱烈，有廣大迴響

三、執行成果

會議與會者以國立大學體系佔 58% 為最多，擔任職務則大多為國際事務承辦人員，約佔 54%。與會者對於會議整體滿意度達 87%，而個別專題演講的滿意度平均達%以上。

整體滿意度—整體滿意度達 87%

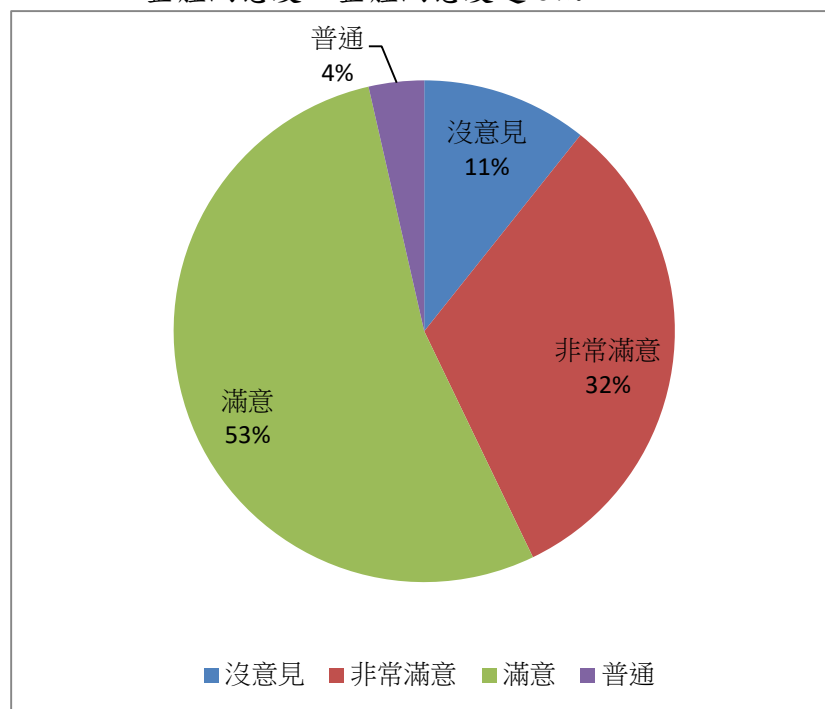

個別滿意度—平均達 90%以上。

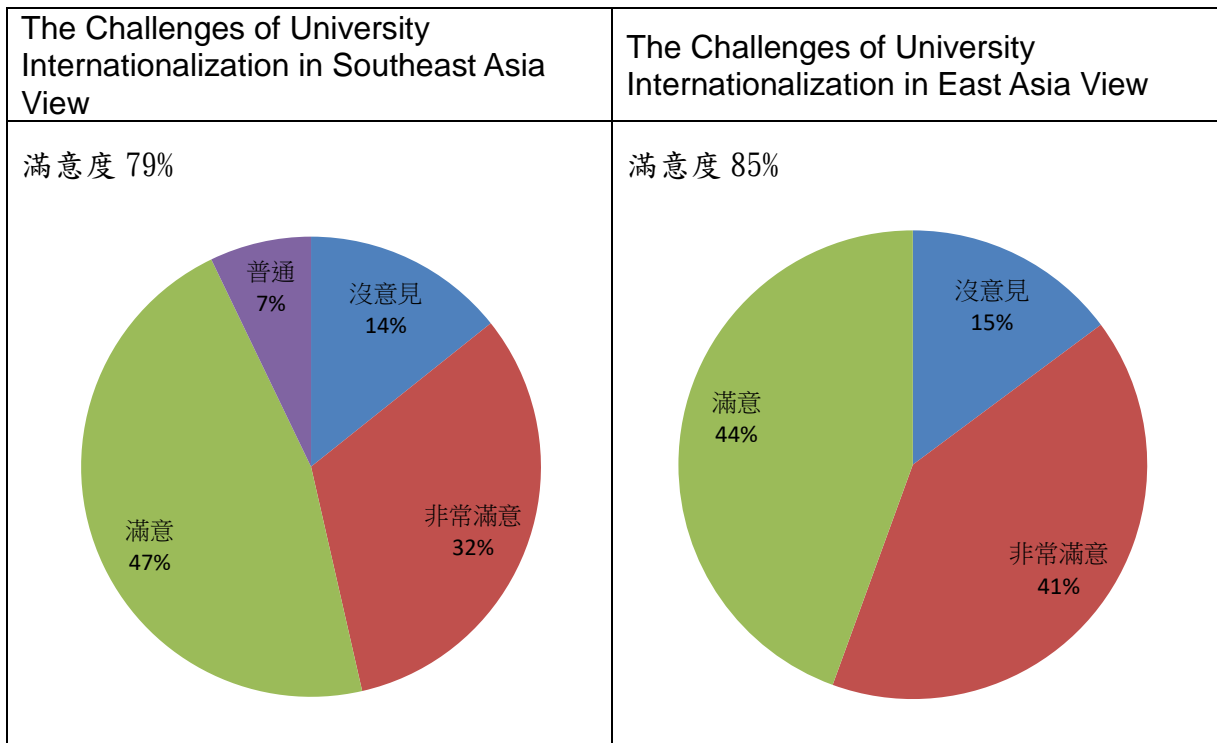
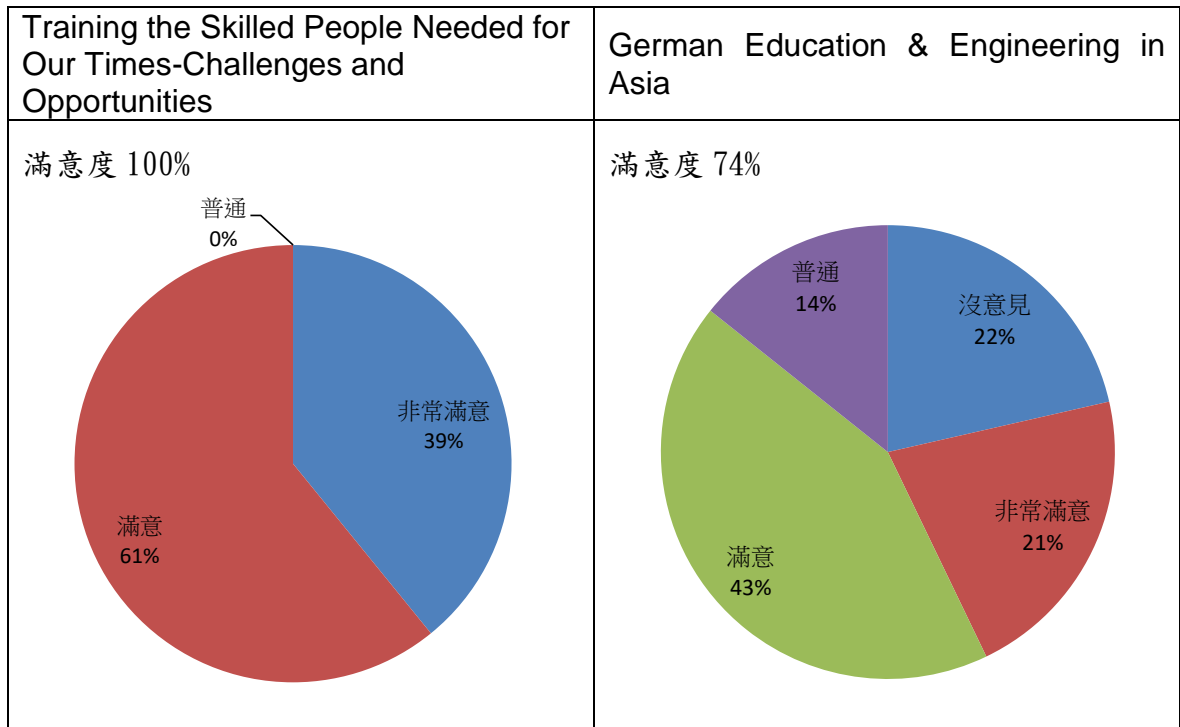

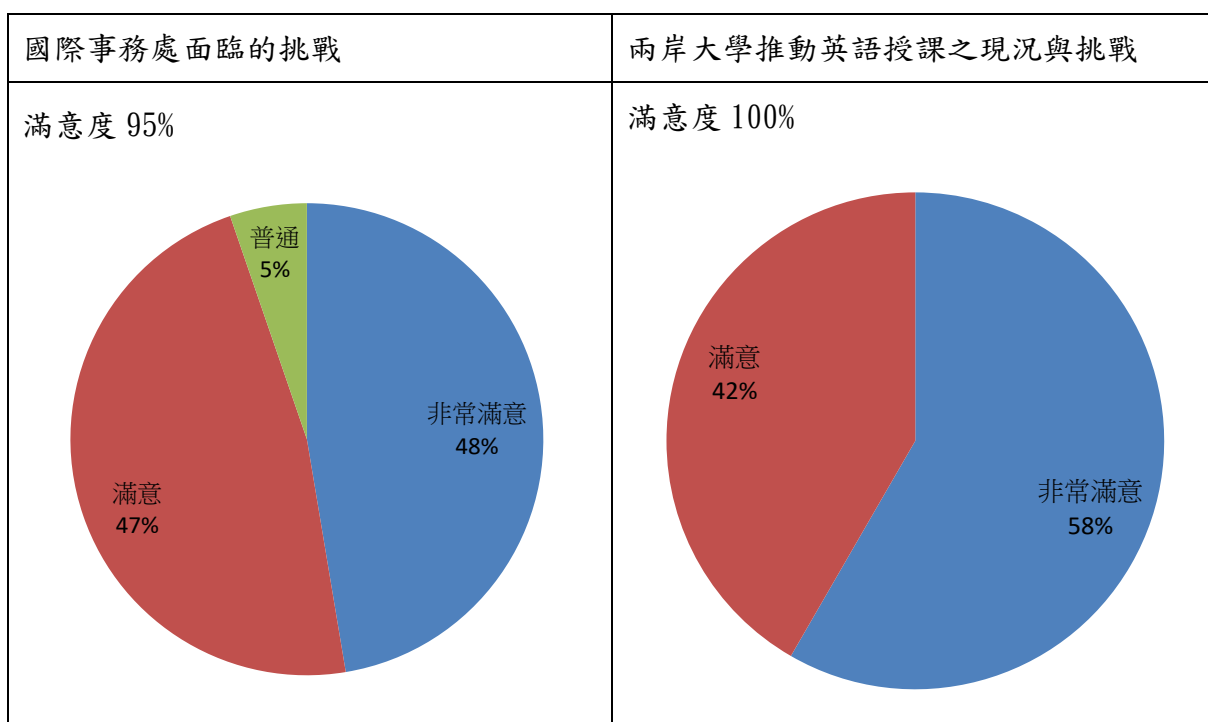
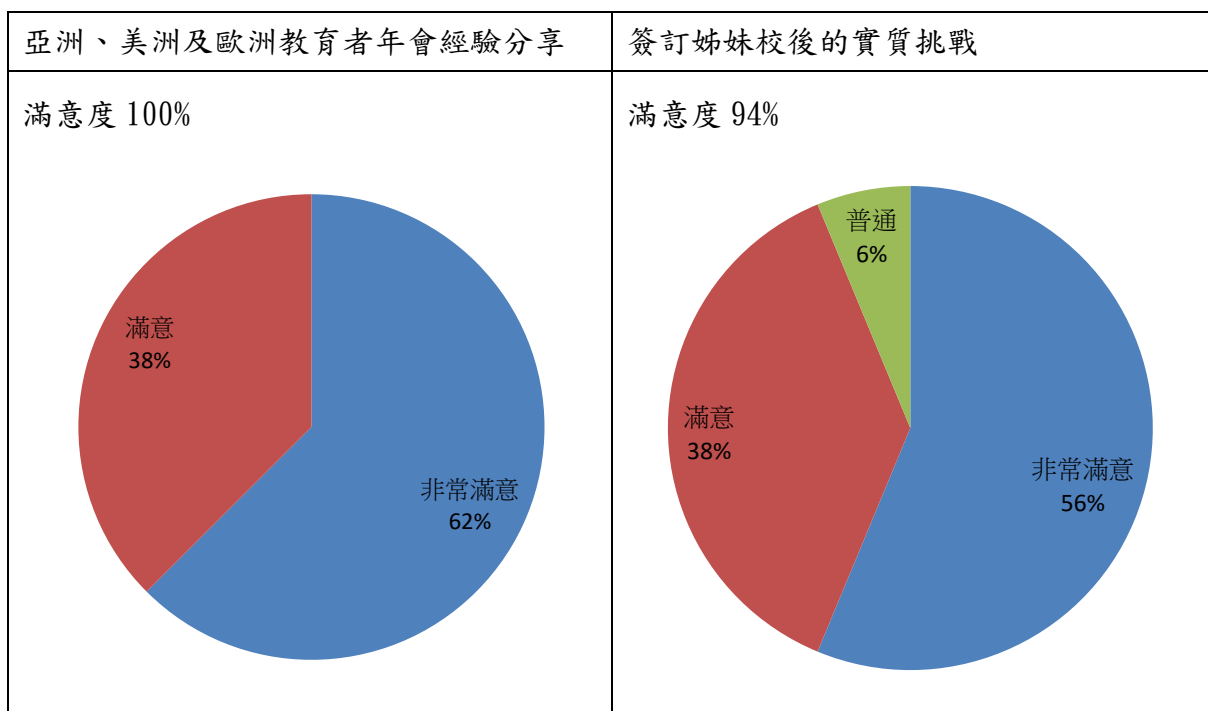

四、結論與建議

本次國際及兩岸事務主管及人員會議已圓滿落幕，在國際及兩岸事務主管會議方面，與會者提供的建議中，提及日後辦理相關會議，能有如何引進外國人才、國際學生招生入學相關規定等；本次會議國內大專院校共有 120 名國際事務主管及同仁參加，在會議上針對議題討論熱烈，有廣大迴響。

基金會感謝教育部長官給予的支持及全程參與、也感謝承辦校國立中山大學多方的協助，以使得我們本次的活動能順利進行，最後感謝各校對於本次活動的支持與肯定，希望透過如此分享經驗的平台，增加相互學習與一同成長的機會。

2016 招收國際學生網路行銷系列工作坊

壹、 工作坊主題與目的

鑑於網路已成為海外國際學生重要資訊收集管道，為協助各校提昇與國際學生溝通效果，本會以網路行銷及社群媒體服務為主軸，舉辦招收國際學生網路行銷系列工作坊，針對大學校院的網站設計專案規劃、招生短片拍攝執行策略與實務經驗、新媒體經營策略與行銷，以及優秀學校個案分享等主題，提供與會學校與時俱進的觀念與實務經驗，並扮演一經驗交流平台，推動國內大學校院網路行銷經驗，提高與國際學生溝通能量。

貳、 工作坊內容

本工作坊分為 2 個場次共 4 項主題，分別為「共創雙贏！如何與網站開發人員一同打造完美網站」、「影片拍攝最基礎：如何孵化一部宣傳影片」、「影片製作實務分享 - 影片開麥拉 全球賀清華」及「行銷新趨勢 - 運用影片牢牢抓住客戶目光」，並請各校委派「國際事務主管、國際事務人員、網頁管理及資訊人員」等領域之同仁與會。工作坊議程如下：

場次一 105 年 10 月 7 日 (五) 10:00 - 12:00		
時間	講座	主講人／主持人
09:30-10:00		報 到
10:00-10:10	工作坊說明	財團法人高等教育國際合作基金會 洪志衛 高等專員
10:10-11:00	分享一	【共創雙贏！如何與網站開發人員一同打造完美網站】
		主講人／ideaGrape 思果數位 張幼人 經理
11:00-11:10		休 息
11:10-12:00	分享二	【影片拍攝最基礎：如何孵化一部宣傳影片】
		主講人／Fisfisa Media 目宿媒體 陳怡分 製作部經理
12:00		賦 歸

場次二 105 年 10 月 21 日 (五) 14:00 - 16:00		
時間	講座	主講人／主持人
13:30-14:00		報 到
14:00-14:10	工作坊說明	財團法人高等教育國際合作基金會 洪志衛 高等專員
14:10-15:00	分享一	【影片製作實務分享 - 影片開麥拉 全球賀清華】
		主講人／國立清華大學全球事務處 劉俊余 行政助理
15:00-15:10		休 息
15:10-16:00	分享二	【行銷新趨勢 - 運用影片牢牢抓住客戶目光】
		主講人／Wavenet 潮網科技 江秉倫 企劃部總監
16:00		賦 歸

參、 執行狀況與課堂滿意度

一、 課堂參與狀況及人員組成

本次研討會各校報名狀況與去年相比明顯增加，兩個場次，共有 67 位先進與會。依會後回收問卷顯示，與會者多為國際事務相關同仁，接近 7 成，國際事務主管則為 2 成。如以學校體系來看，本次活動參加者分佈，國立大學校院 40%、私立大學院校 27% 及公私立技職院校 33%，分布尚稱平均，顯見各校對於運用網路與學生互動溝通的需求已有一定認知。



二、 分享一【共創雙贏！如何與網站開發人員一同打造完美網站】



近年來網路發展持續蓬勃，行動上網不僅快速普及，使用手機或平板電腦上網的比例亦大幅攀升，為提供資訊傳遞的效率，並提升與使用者溝通的成效，建置一信賴可靠的網站已經是各單位最基本的要求。本工作坊首場分享即針對「網站建置專案」主題，邀請思果數位有限公司張幼人經理，以理論與實務兼具的方式描繪出網站專案執行的有效策略。

張幼人指出，一個好的網站建置專案，最重要的是先釐清網站的類型，才能有效的釐清網站專案的需求。網站的類型至少包含：(一) 應用程式網站；(二) 內容導向網站；(三) 綜合型網站。張幼人認為，在專案執行上，

最核心的問題不是「製作網站」本身，而是「為什麼要製作這個網站」。若能愜切的回答這個問題，才能有效的提出專案企劃書，後續的解決方案、預算費用、工作期程等等執行細節，也將能順利推展。

就滿意度回饋而言，10%評選非常滿意，60%同仁評選滿意。

三、 分享二【影片拍攝最基礎：如何孵化一部宣傳影片】

工作坊的第二場分享「影片拍攝最基礎：如何孵化一部宣傳影片」是由目宿媒體製作部陳怡分經理報告。陳怡分提到，近年來由於智慧型手機的普及，而且螢幕尺寸愈來愈大，使用影片宣傳的成效顯著。再者，影片拍攝的技術難度降低，費用也開始不再高不可攀，有愈來愈多單位投入影片拍攝。陳怡分指出，在影片製作專案中，最重要的是「確認需求」，也就是知道自己產品的定位，以及想要達成的效果。此外，對於專案預算也應有合理的認知，虛構與精緻程度預高，專案費用也就會愈貴。她建議，找一個可以信賴的專業團隊，真誠的製作初衷，才能說服聰明的消費者。



此主題與會同仁的滿意度相當高，40%非常滿意，45%滿意。

四、 分享一【影片製作實務分享 - 影片開麥拉 全球賀清華】

本次工作坊除分享網站經營、影片專案執行策略外，亦邀請國際事務處同仁現身說法，分享行銷影片專案的實際經驗。工作坊的第三場分享，由國立清華大學劉俊余小姐分享「影片製作實務分享 - 影片開麥拉 全球賀清華」。劉俊余提到，當初是因為適逢清華大學在臺建校 60 週年，因此國際處配合執行一校慶行銷影片。影片的籌辦過程，主要分為專案企劃、確認預算、團隊組成、實際執行與後製作業，執行過程極具張力與趣味。劉俊余認為，在整個專案初期最重要的是磨合出一個兼具長官期待且能順利執行的專案目標。在有了此目標之後，才有較大的成功機率，找到合適的製作團隊。劉俊余也分享當時國際學生參與演出的過程，她認為，只要是有心、真誠的製作，國際學生會有很高的參與感。



本場次聽眾反應相當正面，20%同仁評選非常滿意，73%評選滿意。

五、 分享四【行銷新趨勢 - 運用影片牢牢抓住客戶目光】

工作坊的第四場分享「行銷新趨勢 - 運用影片牢牢抓住客戶目光」是潮網科技企劃部江秉倫總監報告。江秉倫提到，在今日數位媒體發達的時代，傳統媒體的行銷成效持續的萎縮，尤其是平面媒體，如報紙、雜誌都收到相當大的影響。不管是公、私部門都已逐漸將行



銷的預算配置在電子媒體與數位媒體上。江秉倫指出，數位媒體最大的優勢在於能夠依據行銷的目的，選擇廣告目標，也能更進一步地精準鎖定溝通族群，可以依據性別、年齡、居住地、興趣等方式來過濾。此外，江秉倫亦認為「程序化購買」將是未來行銷的趨勢，透過現有資料名單或數據，找出最具價值的投放目標，進行二次行銷，可以達到更精準有效的行銷效果。

在這個場次，20%的同仁評選非常滿意，73%評選滿意。



肆、 與會人員回饋

綜合以上所有主題，與會同仁認為本次工作坊四場分享，對未來工作是否具有實用性，非常實用為 11%、實用為 69%、普通為 17.5%、不實用為 2.5%。

詢問下次是否願意參加，非常願意為 20%，願意則佔 70%，普通為 10%。

伍、 結論與檢討

在網路發達的時代，提昇各大專校院網路行銷及溝通能量，確保外籍學生不會錯失重要資訊，一直是大專校院國際化工作中相當重要的一環。鑑於網路發展日新月異，本會自 99 年起即持續辦理相關主題之研討會，除邀請業界專家講授各類主題外，亦安排各校負責英文網站業務之同仁分享其工作經驗，擴大交流與溝通的效果。

臺灣優質的高等教育環境，近年來吸引不少外籍青年學子的目光因此，為強化臺灣高等教育品牌曝光度，並提供外籍學生更便捷的資訊搜尋管道，本會將持續推廣網路行銷相關知識，協助國內大學校院相關同仁推廣臺灣高等教育，讓有興趣來臺攻讀學位或學習華語的外籍學生，對「留學臺灣」所具備的優勢，能有更清楚的認識。

教育部新南向政策－人才培育策略研討會成果報告

壹、緣起與目的

為協助國內大學校院發展「知己知彼」、「利他共榮」的新南向人培育計畫，教育部於今年 9 月已邀請國內嫻熟新南向對象國人才培育及產業人才需求之大學，進行新南向對象國人才培育策略規劃；而為了向國內各大專校院闡釋新南向政策及進行各項合作議題之交流對話，教育部委託本會分別於 12 月 16 日及 12 月 30 日舉辦「新南向政策－人才培育策略研討會」，第一場對象國為：印度、斯里蘭卡、印尼、越南、馬來西亞等五國、第二場對象國為：菲律賓、泰國、緬甸、寮國、柬埔寨、新加坡、汶萊等七國。

本研討會之主要目的，期藉由各對象國人才培育策略規劃之召集學校報告策略規劃階段性計畫成果，邀請國內產、學、研等專家與談，並與國內大學校院國際事務主管，針對各對象國教育市場資訊等議題交換意見，進一步瞭解未來可合作交流空間。

第一場－印度/斯里蘭卡/越南/印尼/馬來西亞

貳、執行方式

本次會議於 12 月 16 日在集思台大會議中心蘇格拉底廳舉辦，由本基金會主辦。分為印度、斯里蘭卡、越南、印尼、馬來西亞等五個場次。

研討會由本會執行長陳貞夙首先代表致詞，他表示教育部近年來積極爭取外國學生來臺就讀，104 年在臺灣之大專校院境外學生總數已超過 11 萬人，遍布 5 大洲 70 個國家地區，其中，東協、南亞及紐澳的學生占境外學生總數的 25.91%，並以東南亞國家學生最多。留臺僑外生於學成後返回僑居地或母國，成為海外臺商企業的中堅幹部，東南亞地區留臺校友遍及各行各業，校友會組織健全且活躍，在當地深具影響力；我國在東南亞各國的臺商，也肩負著協助我政府拓展經貿與外交關係，推動國際合作及文教交流的任務；在臺新住民及其子女也都是我國與其原生國交流的尖兵，都成為鍊結臺灣與新南向國家關係的重要優勢。



主辦單位財團法人高等教育國際合作基金會陳執行長代表致詞

教育部國際及兩岸教育司研究員吳亞君則代表教育部致詞，他表示過去臺灣大專校院在面對東南亞國家招生，多半是單打獨鬥；如今，教育部要改變這樣的形式，將由國際司主導產官學界，並就產學界提出最感興趣、詢問度高的重點國家進行個別的政策研究，期望以「國家大會師」的工作坊形式找到「最佳實踐」(best practice)，使政府政策確實能夠相應於產學界的實務需求。



教育部國際及兩岸教育司吳研究員亞君代表教育部致詞

專題演講方面，邀請總統府新南向政策辦公室陳郁仁副參事發表專題演講主題為「新南向人才培育的機會挑戰與策略」。陳郁仁副參事以台灣高等教育正面臨少子化沖擊作為開場，指出政府現正推動新南向政策的動機，除了強化與東南亞各國的連結外，為企業找尋新藍海、為人才需求提供新作為，同時還存在為台灣高等教育拓展新生源的用意。陳副參事並指出，新南向人才培育的新精神重點在於注重雙向，內涵則是以人為本，無論是從經濟合作、人才交流、資源共享、區域聯結，都在提點此次之政策重點在於雙向的途徑。而針對新南向在教育領域的發展方向，陳副參事指出台灣高等教育具有多項競爭優勢，如教育機會充足、師資設備優良、研究風氣自由、社會安全以及學費合理便宜等；並以校園友善安全為例，指台灣在 2015 年的全球調查中排名第二，僅次于冰島。同時，也點出未來政府施政將著重台灣技職培訓的國際輸出、以教育分享的思維擴大高等教育經營，「讓大學不關門」；其次考慮產業需求，提供友善的跨境就業服務，朝向整合教育資源，使教育服務成為一項具創造國家產值效果，並有助提升國家關係之產業。



總統府新南向政策辦公室陳副參事郁仁進行專題演講

而在各對象國之報告中，各召集學校集與談人也分別對於各國之人才培育策略提出了以下的建言：

1. 印度— 在華語教學部分，創造臺灣被需要的價值；在印度臺灣華語教育中心方面期望建立永續經營的基地；而在印度研究中心則朝向結合產官學研資源，厚實印度發展後盾為目標
2. 斯里蘭卡— 在人才培育部份，未來希望能克服簽證／學歷認證問題、加強對斯國之宣傳、提供多元學程、強化宣傳對斯國學生有吸引力之領域、增加英語授課或學程、提供獎學金與增加畢業後在台就業之機會，提高誘因。
3. 越南— 建議交流合作方式可朝向師資培訓、推動華語班、越南研究生培訓、技職培訓等；而如何於越南有效行銷臺灣高等及技職教育優勢，則需有相關配套措施，例如：簽證簡化、深耕華語教育、政府部門資源需有效整合等。
4. 印尼— 發展印尼教育市場之建議策略，應研議印尼學生來台學習華語及技術型度假打工之可行性、開設外籍生產業專班與外籍師資培訓班。了解印尼工業部與臺商之需求，此外區域間知了解與合作也不容忽視，整體加強台灣位於海洋生活圈之概念。
5. 馬來西亞— 馬國之高教潛在之切入點包括有提倡終身教育/終身學習、優質職業教育、創新生態系統、全球線上學習與高教師資學歷提升；而人才培育策略則可朝向語言培訓、強化技職教育和做、推動雲端學院、高教師資提升等面向來努力。

參、執行成果

會議與會者以私立技職體系佔 33%為最多，擔任職務則大多為國際事務主管，約佔 63%。與會學校針對研討會之五個新南向國家目前經營國際學生之重點國家為以馬來西亞為最高，約佔 85%。其次為越南。對於本次研討會之整體滿意度高達 98%。而在參加完本次研討會後，也約有 92%的與會者表示對於新南向政策更加的了解。

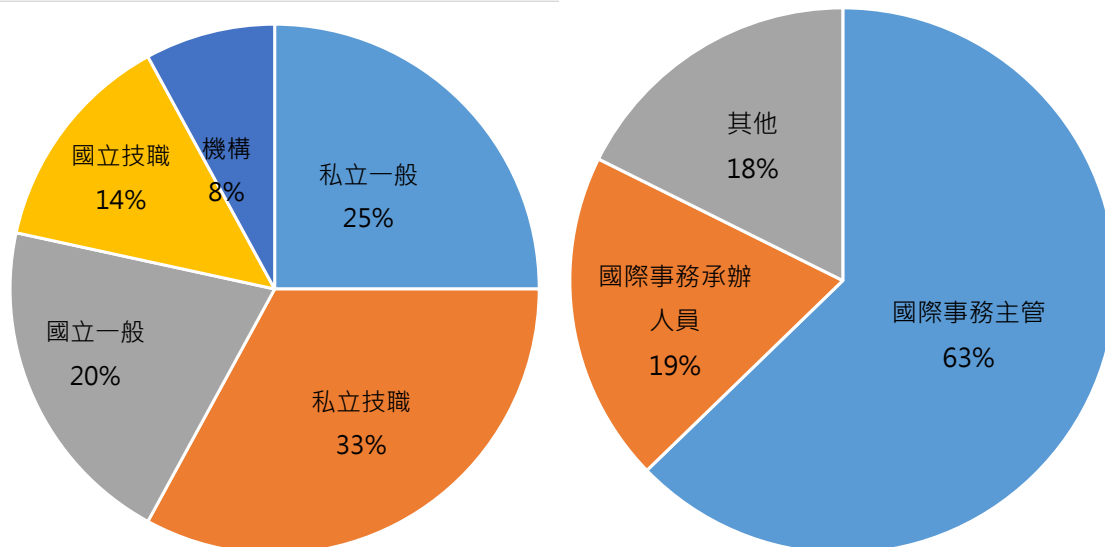

與會者來源分析

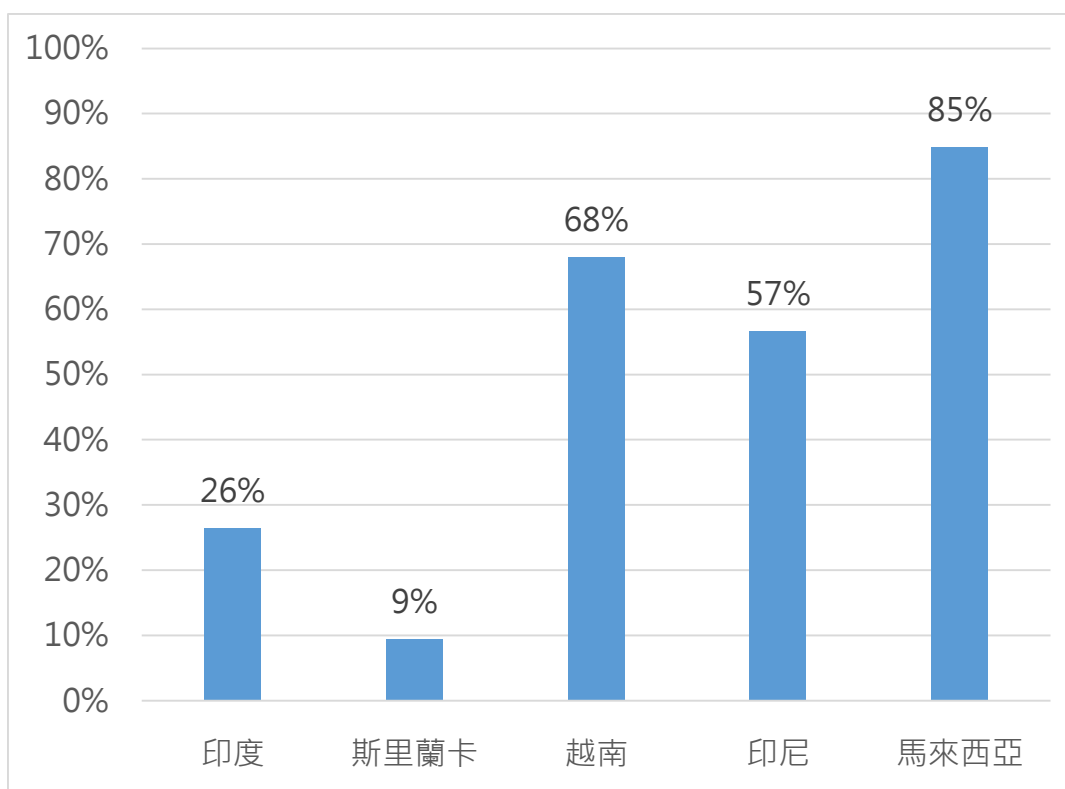

與會學校針對研討會之五個新南向國家目前經營國際學生之重點國家

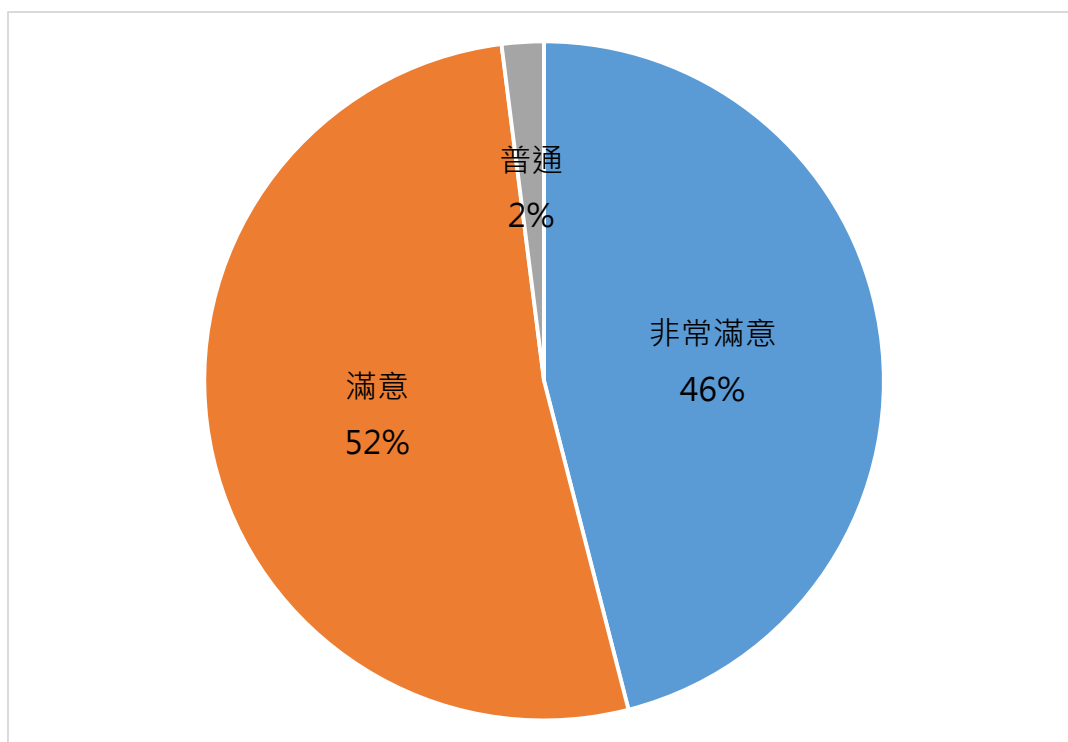

本次研討會之整體滿意度

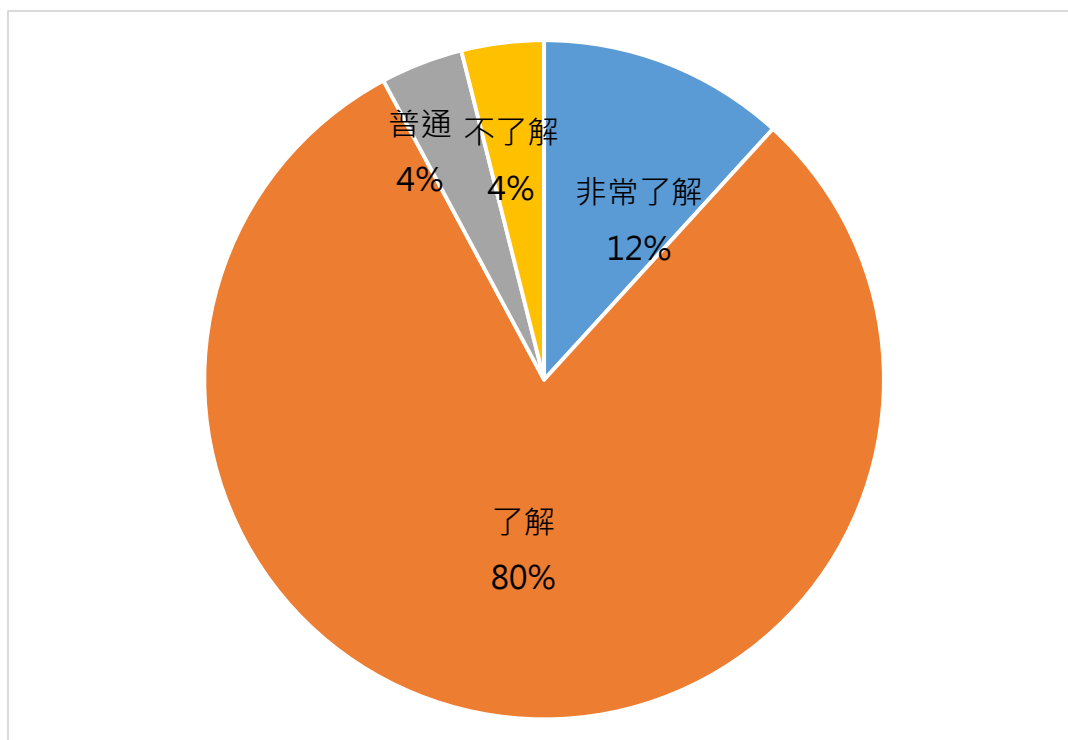

參加完會議後對新南向人才培育政策之了解

肆、結論與建議

本次教育部新南向政策—人才培育策略研討會(第一場—印度/斯里蘭卡/越南/印尼/馬來西亞)已圓滿落幕，來自全國各地超過 88 所大專校院與機構、約 150 位代表與會，會議獲得熱烈迴響。目前臺灣之大專校院已增至 160 多所，在少子化及新南向政策下，吸引外籍生來台已是施政重點，由當天會議可發現，第一線的教育部駐外人員及各大學負責招生的國際長及國際處人員，仍然對簽證、學歷驗證(及其他文件證明)等與招收外籍生息息相關的領務問題認識非常有限。因此建議在未來推動新南向計畫之同時，應邀請外交部領務局就「招收外籍生所涉之領務問題」，例如簽證、學歷驗證等問題進行座談，同時也可邀請移民署官員，就移民署所涉部分及外籍生來台後之居留問題一起與國內大專校院分享，相信這些實際的議題對於各大學國際處定會有更大之收穫。

第二場－菲律賓/泰國/緬甸/寮國/柬埔寨/新加坡/汶萊

貳、執行方式

12月30日(五)場次研討會假淡江大學臺北校園舉辦，由本基金會主辦，討論的國家為：菲律賓、泰國、緬甸、寮國、柬埔寨、新加坡、汶萊等7國。邀請國立中山大學、國立屏東科技大學、國立暨南國際大學、淡江大學等4校專家學者針對7個國家的國情、經濟、教育等面向進行報告。

研討會由本會陳貞夙執行長代表致詞，其表示104年度大專校院境外學生在臺學或研習人數超過11萬人，其中以東南亞國家學生最多。而畢業後的僑外生、東南亞地區留臺校友及臺商，都是促進臺灣與新南向國家良好關係的重要聯結。希望透過新南向政策，厚植臺灣產業南向布局優質人力資源、成就新南向國家青年跨國學涯發展夢想，創造互利共贏教育合作與區域經濟發展之願景。



主辦單位財團法人高等教育國際合作基金會陳執行長代表致詞

教育部國際及兩岸教育司研究員吳亞君則代表教育部致詞，他表示目前立法院已經通過教育部新南向政策方面的預算，教育部將全力推動新南向政策，邀集各新南向重點國家的策略規劃學校招集夥伴學校，進行擬訂策略規劃報告並著重人才培育、培訓的交流，以落實「知己知彼，利他共榮」新南向人才培育計畫。



教育部國際及兩岸教育司吳研究員亞君代表教育部致詞

在各對象國之報告中，各召集學校集與談人也分別對於各國之人才培育策略提出了以下的建言：

1. 菲律賓：可針對以下領域進行交流及合作
 - (1) 資通訊科學、海洋科學：我國強項為資訊與通信科技，可在菲國「智慧城市」項目上協助馬尼拉都會區改善交通狀況與網際網路服務品質。雙方可就「南海氣候變遷與海洋酸化」、「海洋塑膠廢棄物抑制」、「海洋能源及離岸風電發展」、「水下文化資產保存」與「海上交通」方面展開雙方政府以及高教機構合作項目。
 - (2) 農業技術與食品加工：菲國受跨國企業作物種植政策的影響，需大量進口主食、受全球氣候變遷影響。可與菲國農校與農政機構進行交流合作。
 - (3) 天然災害治理、中小企業發展：可進行中小企業的輔導與經營、NGO 草根組織在災害救助中的運作與管理、區域型災防預警系統、建立熱帶國家區域型災害治理模式。
 - (4) 華文教育與中國研究：因菲國長期忽視國際政治、國際經濟、中國政治方面學術性研究，不只缺乏中國研究人才，連中文語言教育亦缺乏；臺灣可針對政府單位、工商團體、民間智庫提供中短期訓練課程與策略諮詢。
2. 泰國：建議辦理「專業技術師資培訓班」，培訓產業技術師資及人才、教育輸出

- 至東南亞國家，提升各國大專校院具博士資格教師比率、辦理東南亞語言與產業學程、協助政府建立泰國海外人才庫。
3. 緬甸：培育國內緬甸語文人才庫，未來與緬甸交流互動過程中為相當重要的一環、華語文推廣、招生與人才培育、跨國教育合作與援助發展、建構與緬甸在地社群及商會合作平台。
 4. 寮國：
 - (1) 提供獎學金以吸引優秀學生來臺。
 - (2) 建立寮國中學、大學的教師來臺在職進修管道。
 - (3) 派遣華語教師。
 - (4) 赴寮短期學習獎勵計劃藉由交換學生、訪問學人的獎勵。
 - (5) 推廣志願服務。
 - (6) 建立臺商赴寮投資前的政治經濟、社會文化知識教育管道。
 - (7) 推廣與寮國台商的產學合作，充實跨國技職教育。
 - (8) 突破兩國交流障礙各項簽證均設障甚多，造成各方人士來台不易。
 5. 柬埔寨：
 - (1) 短中長期教研交流：提供重點大學教師來台研習、發展實質教研與行政合作、厚植兩國學生對彼此的理解、整體制度環境友善化。
 - (2) 協助華校進入當地學校體制：課程與體制雙語化的轉型規劃、引入技職教育訓練。
 - (3) 鼓勵學生參與國際組織及國際 NGOs 實習。
 - (4) 臺商人才需求的評估與職訓資源整合：評估臺商人才需求、連結臺灣職能培訓資源、鼓勵臺灣學生至當地展業界實習、建立職訓與產業發展之管道。
 6. 新加坡：以學門領域及交流合作方式發展短中長程發展重點，臺灣可與新加坡經學的合作或學習模式方向發展；以文化外交突顯臺灣軟實力。
 7. 汶萊：可以養殖業與漁業、森林與畜牧業、石油化學等三門領域進行交流，汶萊擁有豐富的漁業資源，我國可就農漁業項目進行合作。

參、執行成果

會議與會者以私立技職體系佔 33% 為最多，擔任職務則大多為國際事務主管，約佔

52%。與會學校針對研討會之七個新南向國家目前經營國際學生之重點國家為以泰國為最高，約佔 58%。其次為菲律賓。對於本次研討會之整體滿意度達 90%。而在參加完本次研討會後，也約有 86%的與會者表示對於新南向政策更加的了解。

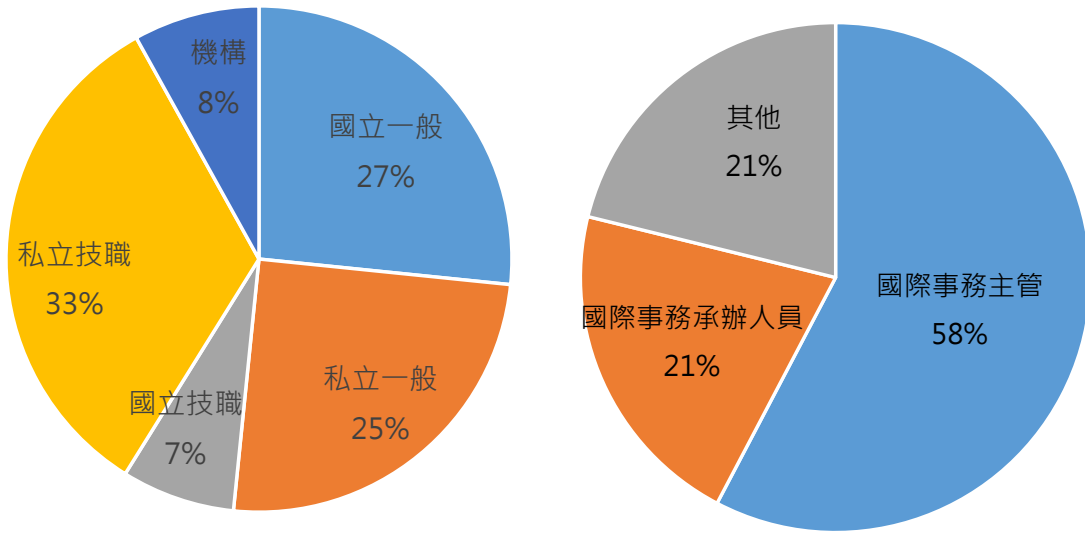

與會者來源分析

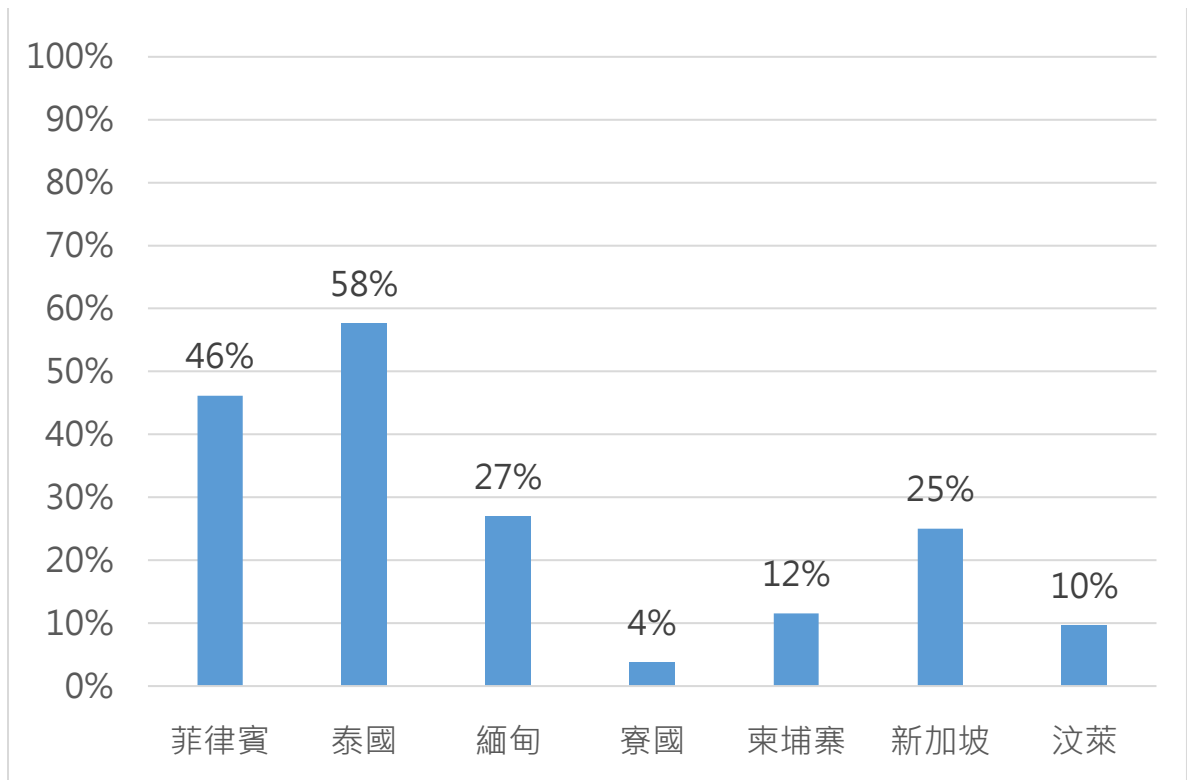

與會學校針對研討會之七個新南向國家目前經營國際學生之重點國家

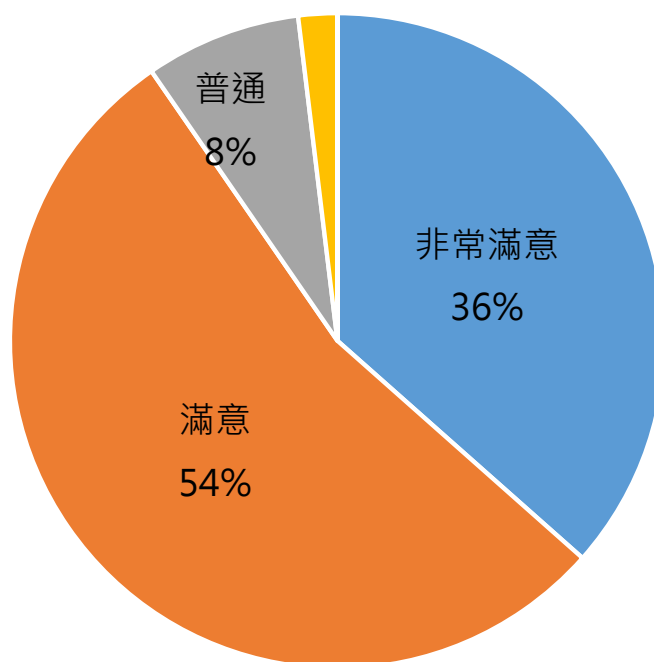

本次研討會之整體滿意度

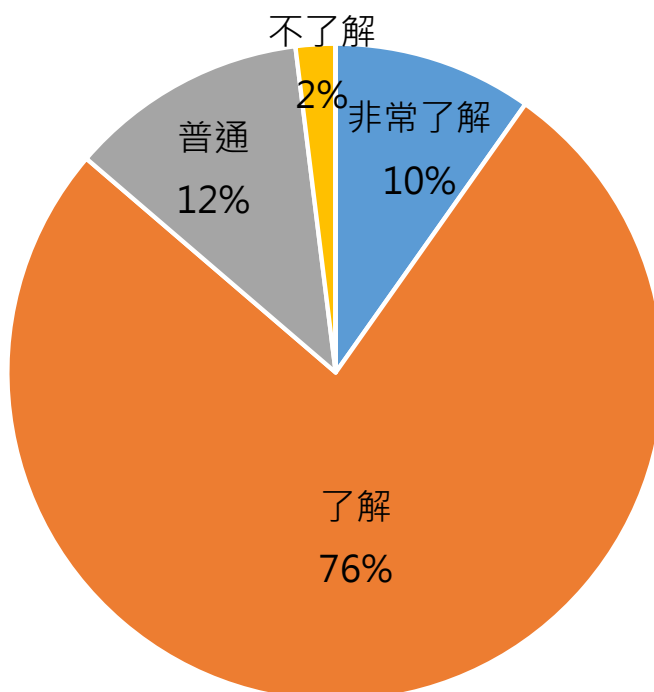

參加完會議後對新南向人才培育政策之了解

肆、結論與建議

本次教育部新南向政策－人才培育策略研討會（第二場－菲律賓/泰國/緬甸/寮國/柬埔寨/新加坡/汶萊）已圓滿落幕，來自全國各地超過 90 所大專校院與機構、約 150 位代表與會，會議獲得熱烈迴響。在當天會議討論中可發現，臺灣對新南向目標國家了解不夠透徹，仍然缺乏目標國家的人才庫，以緬甸為例，NGO 團體擬提供當地協助及交流，但在認知有限及準備不足的情形下抵達當地國，反而造成當地的負擔。而寮國及柬埔寨人民欲取得來臺簽證也相當不易，需到越南河內及胡志明市辦理相關手續，對當地人民來說負擔相當大，如欲強化雙方交流及人才培育，可能需要跨部會共同研商解決辦法。

臺灣教育中心成果報告

本會承教育部委託，於 97 年成立臺教中心計畫推動辦公室，近年來已陸續完成各中心階段成果審查、各中心年度計畫審查、舉辦各國招生策略研討會、臺教中心資訊平臺的建立等各項工作，為臺教中心的發展奠定了重要的基礎。在 101 年度，教育部訂定「臺教中心設立及計畫績效評估機制」，以一國一中心為原則，重新徵求泰國、越南、馬來西亞、韓國等四國計畫書，經審核確定自 102 年起我國在海外共有 6 個臺教中心，分別為：美國（銘傳大學）、日本（淡江大學）、印尼（國立臺灣科技大學）、蒙古（銘傳大學）、馬來西亞（逢甲大學）、泰國（國立屏東科技大學）；103 年起我國在海外臺教中心增加至 9 個，新增 3 個臺教中心分別為：韓國（銘傳大學）、越南胡志明市（國立暨南國際大學）、越南河內（文藻外語大學）；104 年韓國臺教中心重新徵求承辦學校，經審核後由中國文化大學承辦。其 8 間臺教中心負責推廣華語及協助各大學招生工作。本會除既定工作事項外亦設計臺教中心統一識別形象、賦予臺教中心推廣「Study in Taiwan」之責任及進行資源整合工作。

1、本年度各臺灣教育中心舉辦之招生展/說明會

中心	承辦學校	月份	地點	參與校數
越南胡志明市 臺教中心	國立暨南國際大學	3 月份	越南胡志明市、芽莊	43 校
越南河內臺教中心	文藻外語大學	3 月份	越南海防、河內、太原	38 校
馬來西亞臺教中心	逢甲大學	4 月份	馬來西亞雪蘭莪州、馬六甲、柔佛州、	41 校
泰國臺教中心	國立屏東科技大學	5 月份	清邁	27 校
日本臺教中心	淡江大學	6 月份	日本東京	18 校
蒙古臺教中心	銘傳大學	9 月份	烏蘭巴托	9 校
韓國臺教中心	中國文化大學	9 月份	韓國首爾	
印尼臺教中心	東海大學	10 月份	印尼雅加達、棉蘭	48 校

本年度各臺灣教育中心舉辦之論壇

論壇	承辦單位	月份	地點
臺馬來西亞高等教育論壇	馬來西亞	10/14 -16	馬來西亞
臺印尼高等教育論壇	印尼	10/20	印尼萬隆

10月14日~16日於馬來西亞霹靂州拉曼大學金寶校區舉辦「馬臺高等教育論壇」由馬來西亞 Universiti Tunku Abdul Rahman (拉曼大學)、Universiti Sains Malaysia(馬來西亞理科學大學)聯合主辦，本屆主題為「International Collaboration for Human Capital Development」。

10月20日於印尼萬隆國立萬隆技職大學舉辦「2016 印尼臺灣高等教育論壇」，為加強我國與印尼雙邊高等教育合作與交流，教育部陳良基政務次長與國際司楊敏玲司長率領高等教育國際合作基金會、菁英留台計畫推動辦公室以及22所臺灣大專校院共計45人出席該論壇。此次論壇針對產學創新創業教育、實習、技職教育、大學與產業聯結等議題進行研討。並邀請東海大學王立志研發長以「產學創新與創業整合」為題發表專題演講，分享東海大學推動產學合作與輔導產業小聯盟的創新做法。



2016 臺灣印尼高等教育論壇大合照

2、績效成果考評

本會每月請各中心填寫工作成果摘要，並於7月及12月協助教育部辦理期中及期末審查，瞭解各中心執行情形。本會並協助教育部規劃並彙整「臺教中心績效指標評核表」，作為未來檢視臺灣教育中心之成效。本年度本會分別於7月27日辦理期中審查會議及106年1月10日及1月12日辦理期末審查會議。

兩岸高教交流成果報告

一、舉辦兩岸三地圓桌會議

繼 103 年首度辦理兩岸四地圓桌會議，104 年 6 月 4 日結合國際長會議，於 6 月 5 日假國立臺灣大學辦理半日之兩岸三地圓桌會議，邀請中國大陸及香港共約 20 名代表與會。主題設定有二，分別為「兩岸三地 MOOCs 發展及對高等教育之影響」及「兩岸三地高等教育國際化策略」，安排陸、港、臺之代表進行引言及分享，促進兩岸三地大學國際及兩岸教育主管交流，與會各校代表皆對活動辦理表示滿意（非常滿意 67%，滿意 33%）。

二、陸生來臺就學滿意度調查

因臺灣高等教育在文化、語言及生活習慣上與中國大陸有相似之處，在兩岸學生的學習互動及交流上似佔有優勢，且臺灣已於 2011 年 9 月開放中國大陸學生（以下簡稱陸生）來臺就讀正式學位，目前在臺就學陸生約 9,327 人左右，且已經有多人取得學位畢業返回中國大陸。如能調查、瞭解陸生來臺就學意願、學習現況及相關政策看法，將有助於了解臺灣高等教育招收陸生的相關規劃及策略實施情形，深化高等教育國際化程度。

大陸學生來臺就學政策影響評估調查線上問卷計畫執行方式為一開放式線上問卷系統，問卷題目設計分為四個題組，共 25 題，題組包含「政策基本支持度」、「政策鬆綁方向」、「動機與效益」及「互動經驗」，供在臺研習陸生登入填寫，每人限答一次。調查時間自 105 年 12 月 15 日至 106 年 1 月 15 日止，共計回收 1,089 份有效問卷，於 106 年 1 月 19 日完成問卷填答抽獎作業，依據中華民國稅法於 2 月 10 日以後申報相關稅務及提交問卷調查統計結果。



三、參加海峽兩岸大學交流與合作研討會

105年12月2至4日，本會組團參與引智分會於杭州舉辦知「海峽兩岸大學交流與合作研討會」，我方共計20校32人參加，陸方也有22校40人與會，會議內容充實，交流熱絡。本次會議主題圍繞「海峽兩岸大學協同創新的機遇與挑戰」，兩岸教育交流人員共商大學協同創新發展的機遇和挑戰。本次會議由中國高教學會引智分會和復旦大學聯合主辦，浙江工業大學承辦，本會受邀組團參加。

開幕時夏紅衛秘書長和本會陳貞夙執行長回顧了引智分會與FICHET從102年啟動的合作歷程，表示雙方攜手合作的歷次會議研討緊扣兩岸高等教育交流和對外發展熱點議題，提升了彼此競爭力，形成了優勢互補。本次會議為第三屆在大陸舉辦的「海峽兩岸大學交流與合作研討會」，這一研討機制已然成為兩岸大學交流對話、凝聚共識的重要平臺。



大會專家報告中，來自浙江大學光華法學院副院長王冠璽教授以「海峽兩岸大學協同創新的機遇與挑戰」為題報告，從他在臺灣和大陸求學工作的切身經歷感受出發分享了他對兩岸高等教育面臨的宏觀形勢、主要挑戰和問題、新的發展和合作機遇、產學研究在大學教育中的新定位以及浙江大學發展特色實踐等五個方面的分析和建議。王教授強調兩岸高等教育有著共同的文化歷史和基因，兩岸高校應該進一步加強攜手合作，借鑒彼此優勢特點應對共同挑戰，協同創新發展共創美好未來。



主題發言中，北京清華大學酈金梁處長和臺灣大學張淑英國際長分別分享了各自對兩岸大學人才培養合作思路和願景，認為兩岸高校在人才培養、科學研究、文化認同和產業促進方面合作的空間還很大，並提出應該系統規劃兩岸高校交流、拓展交流資源、加強研究合作、創新育人形式並客觀評價各類專案的實施效果，提升年輕一代對兩岸狀況的瞭解。中國科技大學侯中懷部長和東華大學朱景鵬副校長分別主持了兩場專題討論，圍繞「兩岸大學科研交流與合作」和「兩岸大學聯盟區域合作案例分享」暢談了各校交流案例和經驗，提出了兩岸大學現有科研團隊和大型科研課題合作難度高，有必要建立制度化的科研合作交流機制。兩岸區域合作已應該在已建立的兩岸大學聯盟、論壇、交流營等特色合作專案等基礎上推進兩岸高校合作與交流的制度化，增進兩岸師生之間的情感與友誼。

下午的三場分論壇討論中，兩岸代表進一步就「兩岸高校學生交流與學位合作創新」、「兩岸高校人才引進與交流共用機制」和「兩岸高校學生管理與服務支撐體系」三個共同關心的議題進行深入交流，共有北京大學、復旦大學、上海交通大學、南京大學、浙江大學及我方中山大學、政治大學、清華大學、輔仁大學等兩岸等 20 多所大學代表都做了精闢的發言。

會議總結階段，東華大學朱景鵬副校長和引智分會夏紅衛秘書長分別作了大會總結發言，一致認為會議的發言和研討聚焦且深入，聚集著兩岸高校的熱切期盼，為兩岸高等教育合作持續創新發展提供了寶貴的理论依據和經驗做法。會議期間，兩岸代表還應邀參訪了浙江工業大學校史館、工業設計中心及學生創意創新中心，留下深刻印象。

